

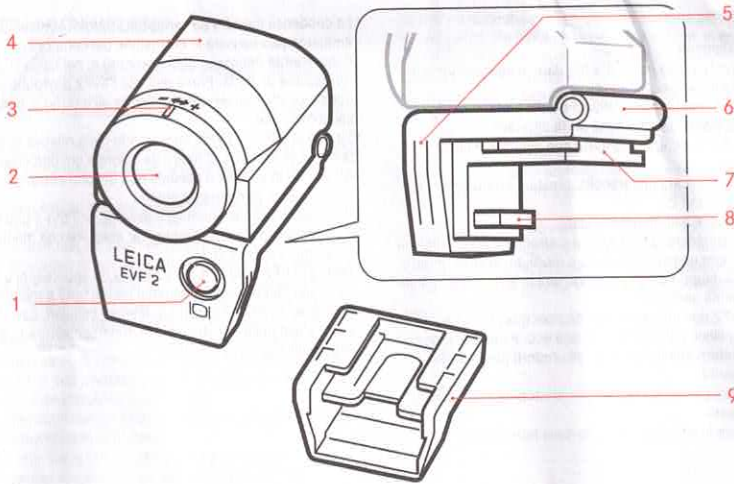

ELEKTRONISCHER SUCHER EVF2

- Anleitung
- Instructions
- Notice d'utilisation
- Gebruiksaanwijzing
- Istruzioni
- Instrucciones
- 取り扱い説明書
- 使用说明
- 説明書
- 사용설명서
- Инструкция



根据中华人民共和国 [电子信息产品污染控制管理办法] 需显示的内容

环保使用期限	部件名称	有毒、有害物质或元素					
		铅 (Pb)	汞 (Hg)	镉 (Cd)	六价铬 (Cr ⁶⁺)	多溴联苯 (PBB)	多溴二苯醚 (PBDE)
10	机体外壳	×	○	○	○	○	○
	电子组装零件	×	○	○	○	○	○
	内部结构零件	×	○	○	○	○	○
	光学零件	○	○	○	○	○	○

※备注
 环保使用期限: 该标志是根据中华人民共和国 [电子信息产品污染控制管理办法] 及 [电子信息产品环保使用期限通则] 的有关规定制定的销售类电子信息产品的环保使用期限。
 ○: 表示该有毒有害物质在该部件所有均质材料中的含量均在 SJ/T11363-2006 标准规定的限量要求以下。
 ×: 表示该有毒有害物质至少在该部件的某一均质材料中的含量超出 SJ/T11363-2006 标准规定的限量要求。
 本产品中含有的有毒有害物质或元素的部件皆因全球技术发展水平限制而无法实现有毒有害物质或元素的替代。

Trademark of the Leica Camera Group/® Registered Trademark
 © 2011 Leica Camera AG



my point of view

LEICA ELEKTRONISCHER SUCHER EVF2

Der EVF2 ist ausschließlich für die Verwendung an der Leica X2 vorgesehen. Er kann nicht gleichzeitig mit einem externen Blitzgerät eingesetzt werden.

BEZEICHNUNG DER TEILE

1. LVF/LCD-Taste
2. Okular
3. Dioptrien-Einstellring
4. Suchergehäuse
5. Verbindungssockel
6. Gelenk
7. Zubehörfuß
8. Spezialstecker für die elektrische Verbindung zur Kamera
9. Abdeckung für Zubehörfuß

ANSETZEN

1. Schalten Sie die Kamera aus.
2. Entfernen Sie die Abdeckungen aus dem Zubehörschuh der Kamera und von dem Zubehörfuß des EVF2 (9).
3. Halten Sie den EVF2 an seinem Verbindungssockel (5), richten Sie Zubehörschuh der Kamera und Zubehörfuß des EVF2 (7) aufeinander aus und schieben Sie sie bis zum Anschlag ineinander, d.h. bis auch der Stecker (8) des EVF2 richtig in der entsprechenden Kamera-Buchse sitzt.

Abnehmen: Schalten Sie die Kamera aus und gehen Sie in umgekehrter Reihenfolge vor.

BIETRIEB

1. Schalten Sie die Kamera ein.
2. Drehen Sie den Dioptrien-Einstellring (3) so, dass Sie im Sucher ein einwandfrei scharfes Bild sehen.
3. Sie können das Suchergehäuse (4) nach oben neigen (um bis zu ca. 90°) für Aufnahmen unterhalb der Augenhöhe.
4. Mit der LVF/LCD-Taste (1) können Sie die Anzeige vom Sucher auf den Kamera-Monitor und zurück umschalten.

VORSICHTSHINWEISE:

- Um Schäden zu vermeiden
 - sollten Sie die Kamera mit aufgesetztem EVF2 nicht an dessen Suchergehäuse (4) festhalten,
 - sollten Sie den EVF2 beim Ansetzen nur am Verbindungssockel (5) halten, - sollten Sie das Suchergehäuse (4) nicht um mehr als 90° neigen.
- Sorgen Sie dafür, dass der EVF2 nicht mit Wasser, Sand oder Staub in Berührung kommt.
- Wenn ein Tragiemen an der Kamera angebracht ist, achten Sie darauf, dass er nicht am EVF2 hängen bleibt.
- Achten Sie darauf, das Okular nicht zu berühren oder zu verschmutzen.
- Wenn der EVF2 verschmutzt ist, schalten Sie die Kamera aus und wischen Sie die Oberfläche des EVF2 vorsichtig mit einem weichen, trockenen Tuch ab. Bei starker Verschmutzung kann der Schmutz zunächst mit einem ausgewungenen feuchten Tuch entfernt und anschließend mit einem trockenen Tuch nachgewischt werden.
- Verwenden Sie zur Reinigung des EVF2 niemals Lösungsmittel wie Waschbenzin, Verdünner, Alkohol, Haushaltsreiniger usw., und sprühen Sie ihn weder mit Insektiziden noch flüchtigen Chemikalien ein. Solche Stoffe können sein Gehäuse beschädigen.
- Wenn Sie ein chemisches Reinigungstuch verwenden, halten Sie sich an die beigelegte Anleitung.

- Lesen Sie die Bedienungsanleitung Ihrer Kamera sorgfältig durch.
- Kondensation, die durch plötzliche Änderungen der Umgebungstemperatur verursacht wird, kann zu Korrosion interner Komponenten und damit zu Reparaturbedarf, in extremen Fällen sogar zu Schimmelbefall führen. Der EVF2 sollte sich also vor dem Einsatz in einer Tasche, einem Beutel usw. an die Umgebungstemperatur anpassen können.
- Wenn Sie den EVF2 nicht verwenden, bewahren Sie ihn in der zugehörigen Tasche auf. Lagern Sie die Tasche trocken. Vermeiden Sie Hitze und hohe Luftfeuchtigkeit.
- Gegenstände aus Gummi oder Kunststoff dürfen nicht für längere Zeit mit dem EVF2 in Berührung kommen.
- Wenn keine, bzw. keine normale Anzeige im EVF2 erscheint, kann dies an der Kamera liegen. Lassen Sie eine Wartung der Kamera zusammen mit dem EVF2 durchführen.
- Halten Sie den EVF2 so weit wie möglich von Geräten und Einrichtungen fern, die elektromagnetische Felder erzeugen (wie Mikrowellen-, Fernseh-, Videospielgeräte, Funksender, Mobil-Telefonen, Hochspannungsleitungen usw.). Die Anwendung in solchen Umgebungen kann zu einer gestörten Anzeige führen.

ACHTUNG:

- Zur Verringerung der Gefahr von Brand, elektrischem Schlag und Beschädigung sollten Sie den EVF2 sorgfältig vor Regen, Feuchtigkeit, tropfendem oder Spritzwasser schützen.
- Nehmen Sie den EVF2 nicht auseinander und nehmen Sie keine Veränderungen daran vor; im Geräte-Innenen gibt es keine Teile, die vom Anwender gewartet werden können. Reparaturarbeiten sind grundsätzlich den Leica Customer Service Einrichtungen zu überlassen.

**ENTSORGUNG ELEKTRISCHER UND ELEKTRONISCHER GERÄTE**

(Gilt für die EU, sowie andere europäische Länder mit getrennten Sammelsystemen)

Dieses Gerät enthält elektrische und/oder elektronische Bauteile und darf daher nicht im normalen Hausmüll entsorgt werden! Stattdessen muss es zwecks Recycling an entsprechenden, von den Gemeinden bereitgestellten Sammelstellen abgegeben werden. Dies ist für Sie kostenlos.

Falls das Gerät selbst wechselbare Batterien oder Akkus enthält, müssen diese vorher entnommen werden und ggf. ihrerseits vorschriftsmäßig entsorgt werden (siehe dazu die Angaben in der Anleitung des Geräts).

Weitere Informationen zum Thema bekommen Sie bei Ihrer Gemeindeverwaltung, Ihrem Entsorgungsunternehmen, oder dem Geschäft, in dem Sie dieses Gerät erworben haben.

TECHNISCHE DATEN

Anzeige LCD-Farbsucher mit ca. 1.440.000 Pixeln
Bildfeld ca. 100%
Vergrößerung ca. 1,15x (-1m-1 50mm Unendlich)
Augenabstand ca. 18mm
Dioptrien-Einstellbereich -3 bis +1 m-1
Abmessungen (BxHxT) ca. 29,4 x 50,4 x 46,3mm
Gewicht ca. 32g
Lieferumfang Hartköcher

LEICA INFODIENST

Anwendungstechnische Fragen zum Leica Programm beantwortet Ihnen, schriftlich, telefonisch, per Fax oder per e-mail der Leica Informations-Service:

Leica Camera AG Tel.: +49 (0) 6442-208-111
 Informations-Service Fax: +49 (0) 6442-208-339
 Postfach 1180 info@leica-camera.com
 D 35599 Solms

LEICA KUNDENDIENST

Für die Wartung Ihrer Leica Ausrüstung sowie in Schadensfällen steht Ihnen der Customer-Service der Leica Camera AG oder der Reparatur-Service einer Leica Landesvertretung zur Verfügung (Adressenliste siehe Garantiekarte).

Leica Camera AG Tel.: +49 (0) 6442-208-189
 Customer-Service Fax: +49 (0) 6442-208-339
 Solms Gewerbestraße 8 customer.service@leica-camera.com
 D 35606 Solms

LEICA IM INTERNET

Aktuelle Informationen zu Produkten, Neuheiten, Veranstaltungen und dem Unternehmen Leica erhalten Sie auf unserer Homepage im Internet unter:

<http://www.leica-camera.de>