

OLYMPUS[®]

© 2012 OLYMPUS IMAGING CORP.

VM425601
Printed in China

OLYMPUS[®]

HLD-6



- | | |
|-------------------------------------|-------------------------------------|
| 04 - EN INSTRUCTIONS | 34 - NL AANWIJZINGEN |
| 06 - BG ИНСТРУКЦИИ | 36 - NO INSTRUKSJONER |
| 08 - CS NÁVOD K POUŽITÍ | 38 - PL INSTRUKCJA |
| 10 - DE BEDIENUNGSANLEITUNG | 40 - PT INSTRUÇÕES |
| 12 - DA BETJENINGSVEJLEDNING | 42 - RO INSTRUCȚIUNI |
| 14 - ET JUHISED | 44 - SR UPUTSTVO ZA UPOTREBU |
| 16 - ES INSTRUCCIONES | 46 - RU ИНСТРУКЦИЯ |
| 18 - FI KÄYTTÖOHJEET | 48 - SV BRUKSANVISNING |
| 20 - FR MODE D'EMPLOI | 50 - SL NAVODILA |
| 22 - EL ΟΔΗΓΙΕΣ | 52 - SK NÁVOD NA POUŽITIE |
| 24 - HR UPUTE | 54 - TR TALİMATLAR |
| 26 - HU HASZNÁLATI ÚTMUTATÓ | 56 - UK ІНСТРУКЦІЯ |
| 28 - IT ISTRUZIONI | 59 - AR الإرشادات |
| 30 - LT INSTRUKCIJA | |
| 32 - LV NORĀDĪJUMI | |

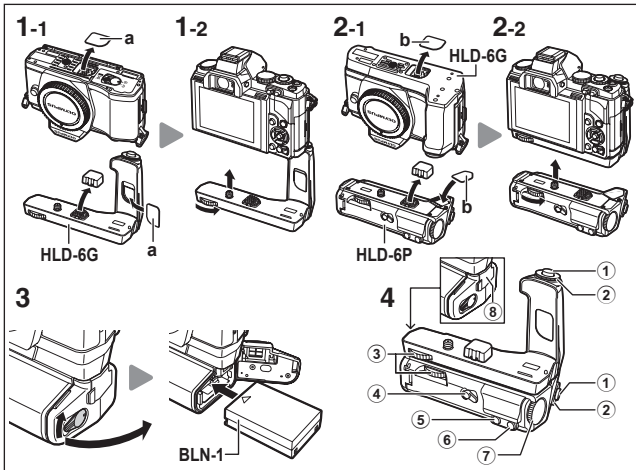

EN INSTRUCTIONS

Thank you for purchasing this Olympus product. To ensure your safety, please read this instruction manual before use, and keep it handy for future reference. This product is for use with Olympus cameras only. For information on compatibility and safe battery use, see your camera manual.

Connecting the HLD-6G (Fig. 1-1, 1-2)

Connecting the HLD-6P (Fig. 2-1, 2-2)

Inserting the Battery (Fig. 3)

Names of Parts (Fig. 4)

- ① Shutter button ② Sub-dial ③ Attachment wheel
④ Vertical shooting lock ⑤ B-Fn2 button
⑥ B-Fn1 button ⑦ Main dial ⑧ AC connector cover

Specifications

	HLD-6G	HLD-6P
Power source	Battery : —	BLN-1 Li-ion battery ×1
	AC power source : —	AC-3 AC adapter
Dimensions (W×H×D)	: Approx. 117.9 × 72.5 × 51.0 mm (4.6 × 2.9 × 2.0 in.)	: Approx. 117.8 × 31.3 × 56.4 mm (4.6 × 1.2 × 2.2 in.)
Weight (excluding battery and terminal cover)	: Approx. 102.5 g (3.6 oz.)	: Approx. 126.2 g (4.5 oz.)

Safety Precautions

- Use the specified power sources only. Failure to observe this precaution could result in injury, explosion, or product malfunction.
- Do not operate the attachment wheel with your fingernails. Failure to observe this precaution could result in injury.
- Use within the operating temperature specified for your camera.
- Do not use or store this product in areas exposed to high levels of dust or humidity.
- Do not touch the contacts.
- Remove dirt from the contacts and other areas with a soft, dry cloth. Do not use damp cloths or thinner, benzene, or other volatile cleaners.

Olympus Norge AS – Consumer
Postboks 119 Kjelsåsveien 168, 0411 OSLO
Tlf.: 23 00 50 50
www.olympus.no

Olympus Belgium N.V.
Boomsesteenweg 77, 2630 Aartselaar
Tel: (03) 870 99 99
www.olympus.be

Olympus Polska Sp. z o.o.
ul. Suwak 3, 02-676 Warszawa
Tel.: (22) 366 00 77
www.olympus.pl

OLYMPUS Portugal, SA
Rua Prof. Orlando Ribeiro, 5 B, 1600-796 Lisboa
Tel: +351 217 543 280
www.olympus.pt

Olympus Czech Group s.r.o Reprezentanta Romania
Str. Calusei nr. 69A, cod postal 021353, sector 2, Bucuresti
www.olympus.ro

ООО «Олимпас Москва»
г. Москва, ул. Электrozаводская, д. 27, стр. 8
тел.: +7 495 926 70 77
www.olympus.com.ru

Olympus Sverige AB
Box 1816, 171 23 SOLNA
Tel.: 08 735 34 00
www.olympus.se

OLYMPUS Slovenija d.o.o.
Baznikova 2, SI-1000 Ljubljana
Tel: +386 (1) 236 33 20
www.olympus.si

OLYMPUS SK, s. r. o.
Slovnaftská 102, 821 07 Bratislava
tel.: +421 2 49209411
www.olympus.sk

OLYMPUS D.O.O.
Đorđa Stanojevića 12 (Office Park), 11070 Beograd
Tel.: (011) 2222 914
www.olympus.rs

Olympus İstanbul Optik Ürünler Ticaret ve Servis A.Ş
Perdemaç Plaza Bayar cad. Gülbahar sok. No:17, 34742
Kozyatağı İstanbul,
Tel: +90 216 372 9393
www.olympus.com.tr

Olympus Imaging & Audio Ltd
KeyMed House, Stock Road, Southend-on-Sea
Essex, SS2 5QH, Service - 0800 111 4888
www.olympus.co.uk

ТП Olympus
София 1680, бул. България 88, вх.2, ап.3
info@olympus.bg
www.olympus.bg

European technical Customer Support

Please visit our homepage <http://www.olympus-europa.com>
or call: Tel. 00800 - 67 10 83 00 (Toll-free)
+49 180 5 - 67 10 83 or +49 40 - 237 73 4899 (Charged)

For customers in Europe



The "CE" mark indicates that this product complies with the European requirements for safety, health, environment and customer protection. CE-mark products are for sale in Europe.



This symbol [crossed-out wheeled bin WEEE Annex IV] indicates separate collection of waste electrical and electronic equipment in the EU countries.

Please do not throw the equipment into the domestic refuse.

Please use the return and collection systems available in your country for the disposal of this product.



BG ИНСТРУКЦИИ

Благодарим ви, че закупихте този продукт на Olympus. За да гарантирате вашата безопасност, моля прочетете това ръководство за употреба и го приберете за бъдещо ползване. Този продукт може да се използва само с фотоапарати Olympus. Моля прегледайте ръководството за вашия фотоапарат, за да се информирате относно съвместимостта и безопасната работа с батерии.

Свързване на HLD-6G (Фиг. 1-1, 1-2)

Свързване на HLD-6P (Фиг. 2-1, 2-2)

Поставяне на батерията (Фиг. 3)

Наименование на отделните части (Фиг. 4)

① Бутон за затвора ② Спомагателен селектор ③ Диск за застопоряване
④ Заклучващ механизъм за вертикално снимане ⑤ B-Fn2 бутон ⑥ B-Fn1 бутон ⑦ Главен селектор
⑧ Капаче на входа за ел.захранване

Спецификации

	HLD-6G	HLD-6P
Източници на захранване: Батерия	: —	Литиево-йонна батерия BLN-1 ×1
Източник на захранване с ток	: —	AC-3 AC адаптер
Размери (широчина×височина×дълбочина)	: Прибл. 117.9 × 72.5 × 51.0 мм.	Прибл. 117.8 × 31.3 × 56.4 мм.
Тегло (без батерията и клемното покритие)	: Прибл. 102.5 гр.	Прибл. 126.2 гр.

Мерки за безопасност

- Използвайте само указаните източници на захранване. Неспазването на тези мерки за безопасност може да доведе до наранявания, експлозия или повреда на продукта.
- Не въртете диска за застопоряване с ноктите си. В противен случай рискувате да се нараните.
- Използвайте фотоапарата само в рамките на указаната за него работна температура.
- Не използвайте и не съхранявайте този продукт на места, които са изложени на високи нива на прах или влажност.
- Не пипайте контактните повърхности.
- Почиствайте замърсяванията по контактните и други повърхности с помощта на суха, мека кърпа. Не използвайте влажни парчета плат, разреждател, бензин или други летливи почистващи препарати.

Европейска техническа поддръжка за клиенти

Посетете нашата уеб страница <http://www.olympus-europa.com>
или позвънете на Тел.: +49 180 5 - 67 10 83 или +49 40 - 237 73 4899 (таксува се)

За клиенти в Европа



Маркировката «СЕ» показва, че този продукт отговаря на европейските изисквания за безопасност, здраве, опазване на околната среда и защита на потребителите. Продуктите със знак «СЕ» са предназначени за продажба в Европа.



Този символ [зачеркната кофа за боклук според Директивата за отпадъчното електрическо и електронно оборудване WEEE, приложение IV] указва разделното събиране на отпадъчно електрическо и електронно оборудване в страните от ЕС. Не изхвърляйте уреда заедно с битовите отпадъци.

За изхвърлянето на този продукт използвайте системата за връщане и събиране на отпадъци, действаща във вашата страна.



CS NÁVOD K POUŽITÍ

Děkujeme Vám za zakoupení tohoto výrobku značky Olympus. Z důvodu vlastní bezpečnosti si, prosím, před jeho prvním použitím přečtete tento návod a uchovávejte jej po ruce pro případ budoucí potřeby. Tento výrobek lze použít pouze u fotoaparátů značky Olympus. Další informace o kompatibilitě a bezpečném používání baterií naleznete v návodu k použití Vašeho fotoaparátu.

Připojení HLD-6G (Obr. 1-1, 1-2)

Názvy částí (Obr. 4)

Připojení HLD-6P (Obr. 2-1, 2-2)

① Tlačítko závěrky ② Pomocný volič ③ Upínací kroužek
④ Aretace fotografování na výšku ⑤ Tlačítko B-Fn2 ⑥ Tlačítko B-Fn1 ⑦ Hlavní volič ⑧ Krytka konektoru napájení ze sítě

Vložení baterie (Obr. 3)

Specifikace

	HLD-6G	HLD-6P
Zdroj napájení	Baterie : —	Li-ion baterie BLN-1 ×1
	Síťový zdroj : —	Adaptér AC-3
Rozměry (Š×V×D)	: Přibližně 117,9 × 72,5 × 51,0 mm	Přibližně 117,8 × 31,3 × 56,4 mm
Hmotnost (bez baterie a krytky konektoru)	: Přibližně 102,5 g	Přibližně 126,2 g

Bezpečnostní pokyny

- Používejte pouze uvedené zdroje napájení. V případě nedodržení tohoto pokynu hrozí nebezpečí zranění, výbuchu nebo poruchy výrobku.
- Nemanipulujte upínacím kroužkem nehty. Nedodržení tohoto pokynu může mít za následek zranění.
- Používejte pouze v rozsahu teplot uváděném u Vašeho fotoaparátu.
- Nepoužívejte ani neskladujte tento výrobek v prašném nebo vlhkém prostředí.
- Nedotýkejte se kontaktů.
- Nečistoty z kontaktů a dalších ploch otřete měkkým suchým hadříkem. Nepoužívejte navlhčený hadřík, rozpouštědlo, benzen ani jiné těkavé čisticí prostředky.

Evropská technická podpora zákazníků

Navštivte naše domovské stránky <http://www.olympus-europa.com>
nebo volejte: Tel. 00800 - 67 10 83 00 (zdarma)
+49 180 5 - 67 10 83 nebo +49 40 - 237 73 4899 (zpoplatněná linka)

Pro zákazníky v Evropě



Značka „CE“ symbolizuje, že tento produkt splňuje evropské požadavky na bezpečnost, zdraví, životní prostředí a ochranu zákazníka. Výrobky nesoucí značku CE jsou určeny k prodeji v Evropě.



Tento symbol [přeškrtnutý kontejner s kolečky WEEE Annex IV] znamená povinnost třídění elektrotechnického odpadu v zemích EU.

Nevyhazujte prosím zařízení do běžného komunálního odpadu.

Při likvidaci vysloužilého zařízení využijte systém sběru tříděného odpadu, který je zavedený ve vaší zemi.



DE **BEDIENUNGSANLEITUNG**

Vielen Dank, dass Sie sich zum Kauf dieses Olympus Produkts entschlossen haben. Um Ihre Sicherheit zu gewährleisten, lesen Sie diese Bedienungsanleitung vor dem Gebrauch bitte sorgfältig durch und bewahren Sie sie für spätere Referenzen griffbereit auf. Dieses Produkt ist nur für den Gebrauch mit Olympus Kameras bestimmt. Informationen zu Kompatibilität und sicherem Gebrauch der Akkus, finden Sie in der Bedienungsanleitung Ihrer Kamera.

Anschließen des HLD-6G (Abb. 1.1, 1.2)

Anschließen des HLD-6P (Abb. 2.1, 2.2)

Einsetzen des Akkus (Abb. 3)

Bezeichnung der Einzelteile (Abb. 4)

- ① Auslöser ② Neben-Einstellrad ③ Befestigungsschraube
④ Hochformat-Sperrschalter ⑤ B-Fn2 Taste ⑥ B-Fn1 Taste
⑦ Haupt-Einstellrad ⑧ Netzteilanschluss

Technische Daten

		HLD-6G	HLD-6P
Stromversorgung	Akku	: —	BLN-1 Lithium-Ionen-Akku x1
	Spannungsversorgung	: —	AC-3 Netzadapter
Abmessungen (B×H×T)		: ca.. 117,9 × 72,5 × 51,0 mm	ca.. 117,8 × 31,3 × 56,4 mm
Gewicht (ohne Akku und Anschlussabdeckung)		: ca.. 102,5 g	ca.. 126,2 g

Sicherheitshinweise

- Benutzen Sie nur die angegebenen Spannungsquellen. Das Nichtbeachten dieser Vorsichtsmaßnahmen kann zu Verletzungen, Explosionen oder Funktionsstörungen des Produkts führen.
- Bedienen Sie das Befestigungsschraube nicht mit Ihrem Fingernagel. Die Nichtbeachtung dieser Vorsichtsmaßnahme kann zu Verletzungen führen.
- Betreiben Sie das Gerät innerhalb der für die Kamera vorgeschriebenen Betriebstemperatur.
- Benutzen oder bewahren Sie dieses Produkt nicht in Bereichen mit hohem Staubanfall oder hoher Luftfeuchtigkeit auf.
- Berühren Sie nicht die Kontakte.
- Entfernen Sie Schmutz von den Kontakten und anderen Bereichen mit einem weichen, trockenen Tuch. Benutzen Sie keine feuchten Tücher, Verdüner, Benzol oder andere flüchtige Reiniger.

Technische Unterstützung für Kunden in Europa

Bitte besuchen Sie unsere Internetseite <http://www.olympus-europa.com>
oder wenden Sie sich telefonisch unter einer dieser Rufnummern an uns: 00800 - 67 10 83 00 (gebührenfrei)
+49 180 5 - 67 10 83 oder +49 40 - 237 73 4899 (gebührenpflichtig)

Für Europa



Das „CE“-Zeichen bestätigt, dass dieses Produkt mit den europäischen Bestimmungen für Sicherheit, Gesundheit, Umweltschutz und Personenschutz übereinstimmt.
Mit dem „CE“-Zeichen ausgewiesene Produkte sind für Europa vorgesehen.



Dieses Symbol [durchgestrichene Mülltonne nach WEEE Anhang IV] weist auf die getrennte Rücknahme elektrischer und elektronischer Geräte in EU-Ländern hin.
Bitte werfen Sie das Gerät nicht in den Hausmüll.
Informieren Sie sich über das in Ihrem Land gültige Rücknahmesystem und nutzen dieses zur Entsorgung.



DA BETJENINGSVEJLEDNING

Tak fordi du har købt dette Olympus-produkt. For en sikkerheds skyld bedes du læse denne betjeningsvejledning før anvendelse og opbevare den et praktisk sted for senere reference. Dette produkt er udelukkende beregnet til anvendelse med Olympus-kameraer. For information om kompatibilitet og sikker batterianvendelse, se brugervejledningen til dit kamera.

Tilslutning af HLD-6G (Fig. 1-1, 1-2)

Tilslutning af HLD-6P (Fig. 2-1, 2-2)

Isætning af batteriet (Fig. 3)

Delenes betegnelser (Fig. 4)

- ① Udløser ② Hjælpevælger ③ Monteringskrue
④ Lås til lodret optagelse ⑤ B-Fn2 knap ⑥ B-Fn1 knap
⑦ Hovedvælger ⑧ Stikdæksel

Tekniske data

	HLD-6G	HLD-6P
Strømkilde	Batteri : —	BLN-1 Li-ion-batteri ×1
	Vekselstrømkilde : —	AC-3 netadapter
Mål (B×H×D)	: Ca. 117,9 × 72,5 × 51,0 mm	Ca. 117,8 × 31,3 × 56,4 mm
Vægt (eksklusive batteri og dæksel)	: Ca. 102,5 g	Ca. 126,2 g

Sikkerhedsforanstaltninger

- Anvend kun de angivne strømkilder. Manglende overholdelse af denne sikkerhedsforanstaltning kan medføre tilskadekomst, eksplosion eller funktionsfejl ved produktet.
- Betjen ikke monteringskruen med neglene. Manglende overholdelse af denne sikkerhedsforanstaltning kan medføre tilskadekomst.
- Anvendes inden for de angivne rammer af driftstemperatur for dit kamera.
- Anvend og opbevar ikke dette produkt i områder, der udsættes for meget støv eller høj luftfugtighed.
- Rør ikke ved kontakterne.
- Fjern snavs fra kontakterne og andre områder med en blød, tør klud. Anvend ikke fugtige klude eller fortynder, benzen eller andre flygtige rengøringsmidler.

Teknisk kundeservice i Europa

Besøg vores hjemmeside <http://www.olympus-europa.com>

eller ring: Tlf. 00800 - 67 10 83 00 (gratisnummer)

+49 180 5 - 67 10 83 eller +49 40 - 237 73 4899 (betalingsnummer)

Til brugere i Europa



“CE”-mærket viser at dette produkt overholder de europæiske krav vedrørende sikkerhed, helbred, miljø samt brugerbeskyttelse. Produkter med CE-mærke er beregnet til salg i Europa.



Dette symbol [en skraldespand med et kryds over] betyder, at elektrisk /elektronisk affald indsamles separat.

Det må derfor ikke bortskaffes med dagrenovationen.

Man skal benytte det retur- og indsamlingssystem, der findes i det pågældende land.



ET JUHISED

Täname Teid, et otsite Olympuse toote. Ohutuse tagamiseks lugege palun enne kasutamist need juhised hoolikalt läbi ning hoidke neid edaspidiseks kasutamiseks käepärases kohas. Antud toode on ainult Olympuse kaameratega kasutamiseks. Täpsemat teavet ühilduvuse ja aku ohutu kasutamise kohta vaadake oma kaamera juhendist.

HLD-6G ühendamine (joonis 1-1, 1-2)

HLD-6P ühendamine (joonis 2-1, 2-2)

Aku sisestamine (joonis 3)

Detailide nimetused (joonis 4)

- ① Päästik ② Alamnupp ③ Kinnitusratas ④ Vertikaalse pildistamise lukk
⑤ B-Fn2 nupp ⑥ B-Fn1 nupp
⑦ Põhinupp ⑧ Vahelduvvoolu ühenduse kate

Tehnilised nõuded

	HLD-6G	HLD-6P
Toiteallikas	Aku : —	BLN-1 liitium-ioonaku x1
	Vahelduvvoolu toiteallikas : —	AC-3 vahelduvvooluadapter
Mõõdud (L×K×S)	: U 117,9 × 72,5 × 51,0 mm	U 117,8 × 31,3 × 56,4 mm
Kaal (v.a aku ja klemmi kate)	: U 102,5 g	U 126,2 g

Ohutusnõuded

- Kasutage ainult kindlaid toiteallikaid. Nende ettevaatusabinõude eiramine võib lõppeda vigastuse, plahvatuse või toote kahjustumisega.
- Ärge käsitage kinnitusratast sõrmeküüntega. Selle ettevaatusabinõu eiramine võib lõppeda vigastusega.
- Kasutage teie kaamera puhul määratud kasutustemperatuuridel.
- Ärge kasutage ega hoidke toodet väga tolmustes või suure niiskusega kohtades.
- Ärge puudutage kontakte.
- Eemaldage mustus kontaktidelt ja teistelt pindadelt pehme kuiva riidega pühkides. Ärge kasutage niisket riiet, lahjendit, bensiini või teisi lenduvaid puhastusvahendeid.

Euroopa tehniline klienditugi

Külasta palun meie kodulehte <http://www.olympus-europa.com>
või helista: tel 00800 - 67 10 83 00 (tasuta number)
+49 180 5 - 67 10 83 või +49 40 - 237 73 4899 (tasuline)

Euroopa klientidele



„CE“ tähis näitab, et toode vastab Euroopa ohutus-, tervise-, keskkonna- ja kliendikaitse nõuetele. CE-märgiga tooted on müümiseks Euroopas.



See sümbol [maha tõmmatud ratastega prügikast WEEE IV lisa] tähistab elektriliste ja elektrooniliste seadmete eraldi kogumist ELi riikides.

Ärge visake seda seadet olmeprahi hulka. Tootest vabanemiseks kasutage teie riigis kehtivaid tagastus- ja jäätmekogumissüsteeme.



ES INSTRUCCIONES

Gracias por adquirir este producto Olympus. Por su propia seguridad, lea este manual de instrucciones antes del uso y guárdelo en un lugar accesible para futuras consultas. Este producto ha sido diseñado para su uso exclusivo con las cámaras Olympus. Para más información acerca de la compatibilidad y uso seguro de la batería, consulte el manual de su cámara.

Conexión de HLD-6G (Fig. 1-1, 1-2)

Conexión de HLD-6P (Fig. 2-1, 2-2)

Colocación de la batería (Fig. 3)

Nombres de las partes (Fig. 4)

- ① Disparador ② Dial secundario ③ Rueda accesoria
④ Bloqueo de disparo vertical ⑤ Botón B-Fn2 ⑥ Botón B-Fn1 ⑦ Dial principal ⑧ Cubierta del conector de CA

Especificaciones

		HLD-6G	HLD-6P
Fuente de alimentación	Batería	: —	Batería de ión de litio BLN-1 ×1
	Fuente de alimentación de CA	: —	Adaptador de CA AC-3
Dimensiones (An. × Al. × Pr.)		: Aprox. 117,9 × 72,5 × 51,0 mm	Aprox. 117,8 × 31,3 × 56,4 mm
Peso (excluyendo la batería y la cubierta de terminales)		: Aprox. 102,5 g	Aprox. 126,2 g

Precauciones de seguridad

- Utilice únicamente las fuentes de alimentación especificadas. De no cumplir con esta precaución podría sufrir lesiones, provocar explosiones o funcionamientos erróneos del producto.
- No manipule la rueda accesoria con sus uñas. De no cumplir con esta precaución podría sufrir lesiones.
- Utilizar dentro del rango de temperatura de funcionamiento especificado para su cámara.
- No utilice o almacene este producto en zonas expuestas a altos niveles de polvo o humedad.
- No toque los contactos.
- Retire toda suciedad presente en los contactos y demás áreas con un paño suave y seco. No utilice paños húmedos, disolvente, benceno ni demás limpiadores volátiles.

Asistencia técnica al cliente en Europa

Visite nuestra página web <http://www.olympus-europa.com>
o llame al: 00800 - 67 10 83 00 (Llamada gratuita)
+49 180 5 - 67 10 83 o +49 40 - 237 73 4899 (Llamada con coste)

Para los clientes de Europa



La marca "CE" indica que este producto cumple con los requisitos europeos de seguridad, salud, protección del medio ambiente y del usuario. Los productos de marca CE están en venta en Europa.



Este símbolo [un contenedor de basura tachado con una X en el Anexo IV de WEEE] indica que la recogida de basura de equipos eléctricos y electrónicos deberá tratarse por separado en los países de la Unión Europea. No tire este equipo a la basura doméstica.

Para el desecho de este tipo de equipos utilice los sistemas de devolución al vendedor y de recogida que se encuentren disponibles.



FI KÄYTTÖOHJEET

Kiitos, kun ostit tämän Olympus-tuotteen. Turvallisuutesi varmistamiseksi pyydämme sinua lukemaan nämä käyttöohjeet ennen kuin käytät tuotetta, ja pitämään ohjeet tallessa tulevaa tarvetta varten. Tämä tuote on tarkoitettu ainoastaan Olympus-kameroiden kanssa käytettäväksi. Katso kamerasi käyttöohjeista tietoa yhteensopivuudesta sekä akun turvallisesta käytöstä.

HLD-6G:n liittäminen (Kuva 1-1, 1-2)

HLD-6P:n liittäminen (Kuva 2-1, 2-2)

Akun asettaminen paikalleen (Kuva 3)

Osien nimet (Kuva 4)

- ① Suljinpainike ② Alavalitsin ③ Kiinnityskiekko
④ Pystykuvauksen lukitsin ⑤ B-Fn2-painike
⑥ B-Fn1-painike ⑦ Päävalitsin ⑧ AC-liitännän suojus

Tekniset tiedot

	HLD-6G	HLD-6P
Virtalähde		
Akku	: —	BLN-1-litiumioniakku ×1
Verkkovirtalähde	: —	AC-3-verkkovirtasovitin
Mitat (L×K×S)	: Noin 117,9 × 72,5 × 51,0 mm	Noin 117,8 × 31,3 × 56,4 mm
Paino (ilman akkua ja liitinsuojusta)	: Noin 102,5 g	Noin 126,2 g

Turvallisuustiedot

- Käytä vain suositeltuja virtalähteitä. Tämän varotoimenpiteen huomiotta jättäminen voi aiheuttaa henkilövahinkoja, räjähdysten tai tuotteen toimintahäiriön.
- Älä käytä kiinnityskiekkoa kynsiläsi. Tämän varotoimenpiteen huomiotta jättäminen voi johtaa henkilövahinkoihin.
- Käytä ainoastaan kamerallesi suositelluissa lämpötiloissa.
- Älä käytä tai säilytä tätä tuotetta pölyisissä tai kosteissa paikoissa.
- Älä koske liitäntöihin.
- Puhdista lika liitännöistä ja muilta alueilta pehmeällä, kuivalla liinalla. Älä käytä kosteaa liinaa tai tinneriä, bensiniä tai muita haihtuvia aineita.

Tekninen asiakaspalvelu Euroopassa

Vieraile verkkosivuillamme <http://www.olympus-europa.com>

tai soita: Tel. 00800 - 67 10 83 00 (maksuton)

+49 180 5 - 67 10 83 tai +49 40 - 237 73 4899 (maksullinen)

Asiakkaille Euroopassa



“CE”-merkki osoittaa, että tämä tuote täyttää Euroopassa voimassa olevat turvallisuutta, terveyttä, ympäristöä ja kuluttajansuojaa koskevat vaatimukset. CE-merkityt tuotteet on tarkoitettu Euroopan markkinoille.



Tämä symboli (WEEE-direktiivin liitteen IV mukainen roskakorisyntoli) tarkoittaa sähkö- ja elektroniikkaromun erilliskeräystä EU-maissa.

Älä heitä tätä laitetta tavallisen talousjätteen joukkoon.

Käytä tuotetta hävittäessäsi hyväksesi maassasi käytössä olevia palautus- ja keräysjärjestelmiä.



FR MODE D'EMPLOI

Merci d'avoir acheté ce produit Olympus. Pour votre sécurité, veuillez lire ce mode d'emploi avant toute utilisation et le conserver dans un endroit accessible pour toute référence ultérieure. Ce produit est destiné à être utilisé uniquement avec les appareils photo Olympus. Pour plus d'informations sur la compatibilité et l'utilisation de la batterie en toute sécurité, consultez le manuel d'utilisation de votre appareil photo.

Connecter le HLD-6G (Fig. 1-1, 1-2)

Connecter le HLD-6P (Fig. 2-1, 2-2)

Insérer la batterie (Fig. 3)

Noms des pièces (Fig. 4)

- ① Déclencheur ② Molette auxiliaire ③ Roulette de fixation
④ Verrouillage de prise de vue verticale ⑤ Bouton B-Fn2
⑥ Bouton B-Fn1 ⑦ Molette principale ⑧ Couvercle du connecteur CA

Caractéristiques

	HLD-6G	HLD-6P
Source d'alimentation	Batterie : —	Batterie Li-ion BLN-1 × 1
	Source d'alimentation CA : —	Adaptateur secteur AC-3
Dimensions (L×H×P)	: Environ 117,9 × 72,5 × 51,0 mm	Environ 117,8 × 31,3 × 56,4 mm
Poids (sans la batterie et le couvercle de la borne)	: Environ 102,5 g	Environ 126,2 g

Consignes de sécurité

- Utilisez uniquement les sources d'alimentation spécifiées. Le non respect de cette précaution peut entraîner des blessures, une explosion ou un dysfonctionnement du produit.
- Ne faites pas fonctionner la roulette de fixation avec vos ongles. Le non respect de cette précaution peut entraîner des blessures.
- Utilisez dans la plage de température de fonctionnement spécifiée pour votre appareil photo.
- N'utilisez pas et ne rangez pas ce produit dans des endroits exposés à des niveaux élevés de poussière ou d'humidité.
- Ne touchez pas les contacts.
- Enlevez la saleté sur les contacts et aux autres endroits avec un chiffon doux et sec. N'utilisez pas de linge humide ou de diluant, de benzène ou tout autre nettoyant volatil.

Support technique européen

Visitez notre site à l'adresse <http://www.olympus-europa.com>
ou appelez le : 00800 - 67 10 83 00 (appel gratuit)
+49 180 5 - 67 10 83 ou +49 40 - 237 73 4899 (appel payant)

Pour les utilisateurs en Europe



La marque «CE» indique que ce produit est conforme aux exigences européennes en matière de sécurité, santé, environnement et protection du consommateur. Les produits avec la marque «CE» sont pour la vente en Europe.



Le symbole [poubelle sur roue barrée d'une croix WEEE annexe IV] indique une collecte séparée des déchets d'équipements électriques et électroniques dans les pays de l'UE. Veuillez ne pas jeter l'équipement dans les ordures domestiques.

A utiliser pour la mise en rebut de ces types d'équipements conformément aux systèmes de traitement et de collecte disponibles dans votre pays.



EL ΟΔΗΓΙΕΣ

Ευχαριστούμε για την αγορά του παρόντος προϊόντος της Olympus. Για να εξασφαλίσετε την ασφάλειά σας, παρακαλούμε διαβάστε το παρόν εγχειρίδιο οδηγιών πριν τη χρήση και κρατήστε το εύκαιρο για μελλοντική αναφορά. Αυτό το προϊόν προορίζεται για αποκλειστική χρήση με φωτογραφικές μηχανές Olympus. Για πληροφορίες ως προς τη συμβατότητα και την ασφαλή χρήση της μπαταρίας, ανατρέξτε στο εγχειρίδιο της φωτογραφικής μηχανής σας.

Σύνδεση της HLD-6G (Εικ. 1-1, 1-2)

Όνόματα Τμημάτων (Εικ. 4)

Σύνδεση της HLD-6P (Εικ. 2-1, 2-2)

① Κουμπί κλειστρου ② Υποεπιλογέας ③ Μοχλός σύνδεσης

④ Κάθετο κλειδωμα λήψης ⑤ Κουμπί B-Fn2 ⑥ Κουμπί B-Fn1

Εισαγωγή της Μπαταρίας (Εικ. 3)

⑦ Κύριος επιλογέας ⑧ Κάλυμμα συνδετήρα μετασχηματιστή ρεύματος

Προδιαγραφές

	HLD-6G	HLD-6P
Πηγή τροφοδοσίας	Μπαταρία : —	Μπαταρία ιόντων λιθίου BLN-1 ×1
Πηγή τροφοδοσίας εναλλασσόμενου ρεύματος	: —	Μετασχηματιστής ρεύματος AC-3
Διαστάσεις (Μ×Υ×Β)	: Περίπου 117,9 × 72,5 × 51,0 χιλ.	Περίπου 117,8 × 31,3 × 56,4 χιλ.
Βάρος (μη συμπεριλαμβανομένης της μπαταρίας και του καλύμματος τερματικού)	: Περίπου 102,5 γρ.	Περίπου 126,2 γρ.

Προφυλάξεις Ασφαλείας

- Χρησιμοποιήστε μόνο τις καθορισμένες πηγές τροφοδοσίας. Η μη τήρηση αυτής της προφύλαξης μπορεί να οδηγήσει σε τραυματισμό, έκρηξη ή δυσλειτουργία του προϊόντος.
- Μην χειρίζεστε το μοχλό σύνδεσης με τα νύχια σας. Η μη τήρηση αυτής της προφύλαξης μπορεί να οδηγήσει σε τραυματισμό.
- Χρησιμοποιήστε τη μηχανή σας εντός της καθορισμένης θερμοκρασίας λειτουργίας αυτής.
- Μην χρησιμοποιείτε ή αποθηκεύετε αυτό το προϊόν σε περιοχές με υψηλά επίπεδα σκόνης ή υγρασίας.
- Μην αγγίζετε τις επαφές.
- Αφαιρέστε ακαθαρσίες από τις επαφές και άλλες περιοχές με μαλακό, στεγνό πανί. Μην χρησιμοποιείτε υγρά πανάκια, αραιωτικό, βενζίνη ή άλλα πτητικά καθαριστικά

Τεχνική υποστήριξη πελατών στην Ευρώπη

Επισκεφθείτε την ιστοσελίδα μας στη διεύθυνση <http://www.olympus-europa.com>
ή καλέστε: τηλ. 00800 - 67 10 83 00 (χωρίς χρέωση)
+49 180 5 - 67 10 83 ή +49 40 - 237 73 4899 (με χρέωση)

Για καταναλωτές στην Ευρώπη



Η ένδειξη «CE» υποδεικνύει ότι το προϊόν αυτό πληροί τα Ευρωπαϊκά πρότυπα που αφορούν την ασφάλεια, την υγεία, την προστασία του περιβάλλοντος και του καταναλωτή. Τα προϊόντα με το σήμα CE προορίζονται για πώληση στην Ευρώπη.



Το σύμβολο αυτό [διαγραμμένος κάδος απορριμμάτων ΑΗΗΕ, παράρτημα IV] υποδεικνύει ότι απαιτείται ξεχωριστή συλλογή των αποβλήτων ηλεκτρικού και ηλεκτρονικού εξοπλισμού στις χώρες της Ε.Ε.

Μην απορρίπτετε τον εξοπλισμό στα οικιακά απορρίμματα.

Χρησιμοποιείτε τα διαθέσιμα συστήματα επιστροφής και συλλογής της χώρας σας για την απόρριψη του παρόντος προϊόντος.

HR UPUTE

Hvala vam što ste kupili ovaj Olympus proizvod. Za vašu sigurnost prije uporabe pažljivo pročitajte ovo upute i držite ih pri ruci za daljnje informacije. Ovaj proizvod namijenjen je za uporabu isključivo s Olympus fotoaparatom. Za informacije o kompatibilnosti i sigurnosti uporabe baterija, pogledajte priručnik za vaš fotoaparat.

Priključivanje HLD-6G (slika 1-1, 1-2)

Priključivanje HLD-6P (slika 2-1, 2-2)

Umetanje baterije (slika 3)

Nazivi dijelova (slika 4)

- ① Gumb okidača ② Donji brojčanik ③ Kotačić za priključivanje
④ Blokada okomitog snimanja ⑤ B-Fn2 gumb ⑥ B-Fn1 gumb
⑦ Glavni brojčanik ⑧ Poklopac priključnice napajanja

Specifikacije

	HLD-6G	HLD-6P
Napajanje	Baterija : —	BLN-1 Li-ionska baterija ×1
	Izvor izmjeničnog napajanja (AC) : —	AC-3 AC prilagodnik
Dimenzije (Š×V×D)	: Približno 117,9 × 72,5 × 51,0 mm	Približno 117,8 × 31,3 × 56,4 mm
Masa (bez baterije i završnog poklopca)	: Približno 102,5 g	Približno 126,2 g

Sigurnosne mjere

- Koristite isključivo navedene izvore napajanja. Ne pridržavanje ovih uputa može uzrokovati tjelesne ozljede, eksploziju ili kvar uređaja.
- Ne rukujte kotačićem za priključivanje pomoću noktiju. Ne pridržavanje ovih uputa može uzrokovati tjelesne ozljede.
- Koristite unutar raspona radnih temperatura navedenih za vaš fotoaparat.
- Ne koristite niti ne spremajte ovaj proizvod u područjima izloženim velikoj količini prašine ili vlage.
- Ne dirajte kontakte.
- Prljavštinu s kontakata i drugih područja uklanjajte mekom i suhom krpom. Ne koristite vlažne krpe, kao niti razrjeđivač, benzolom ili drugim hlapljivim sredstvima za čišćenje.

Europska služba za pomoć korisnicima

Posjetite našu početnu stranicu <http://www.olympus-europa.com>
ili nazovite: Tel.: 00800 - 67 10 83 00 (poziv je besplatan)
+49 180 5 - 67 10 83 ili +49 40 - 237 73 4899 (uz naplatu)

Za korisnike na području Europe



Oznaka »CE« označava da ovaj proizvod zadovoljava europske propise glede sigurnosti, zaštite zdravlja, korisnika i okoliša. Proizvodi s oznakom »CE« su za prodaju u Europi.



Ovaj znak (prekrižena kanta za smeće na kotačičima prema WEEE Dodatak IV) označava odvojeno prikupljanje električnog i elektroničkog otpada u zemljama Europske unije.

Ovaj uređaj ne bacajte u kućni otpad.

Koristite postojeći sustav prikupljanja i recikliranja ovakvog otpada u svojoj zemlji.



HU HASZNÁLATI ÚTMUTATÓ

Köszönjük, hogy megvásárolta ezt az Olympus terméket. A biztonsága érdekében kérjük, használat előtt olvassa el ezt a használati útmutatót és őrizze meg a későbbiekben. Ez a termék kizárólag Olympus fényképezőgépekkel használható. A kompatibilis elemekre és azok biztonságos alkalmazására vonatkozó információt lásd a fényképezőgép kézikönyvében.

HLD-6G csatlakoztatása (1-1, 1-2 ábrák)

Tartozéklista (4. ábra)

HLD-6P csatlakoztatása (2-1, 2-2 ábrák)

① Exponáló gomb ② Altárcsa ③ Csatoló kerék

④ Vertikális exponálás zár ⑤ B-Fn2 gomb

Akkumulátor behelyezése (3. ábra)

⑥ B-Fn1 gomb ⑦ Fő tárcsa ⑧ AC csatlakozó fedele

Specifikációk

	HLD-6G	HLD-6P
Áramellátás	Akkumulátor : —	BLN-1 Li-ion akkumulátor ×1
	Hálózati áramellátás : —	AC-3 hálózati adapter
Méret (Sz×Ma×M)	: Kb. 117,9 × 72,5 × 51,0 mm	Kb. 117,8 × 31,3 × 56,4 mm
Súly (akkumulátor és csatlakozó takaróelem nélkül)	: Kb. 102,5 g	Kb. 126,2 g

Biztonsági Előírások

- Csak a megfelelő áramellátást alkalmazza. Ezen óvintézkedés figyelmen kívül hagyása sérülést, robbanást, vagy a termék hibás működését okozhatja.
- Ne működtesse a csatlakozó kereket a körmeivel. Ezen óvintézkedés figyelmen kívül hagyása sérülést okozhat.
- A fényképezőgép számára meghatározott működési hőmérsékleti tartományon belül használja.
- Ne használja, vagy tárolja a terméket poros, vagy magas páratartalmú helyen
- Ne érintse meg a csatlakozókat
- Távolítsa el a piszkot az akkumulátor csatlakozóvégeiről, vagy egyéb területekről tiszta, száraz ruhával. Ne használjon nedves ruhát, higítót, benzint, vagy egyéb illékony tisztítószer.

Műszaki segítségnyújtás Európában:

Kérjük, keresse fel honlapunkat! <http://www.olympus-europa.com>

vagy hívja a Tel. 00800 – 67 10 83 00 (ingyenes)

+49 180 5 – 67 10 83 vagy a +49 40 – 237 73 4899 (díjköteles) telefonszámot!

Európai vásárlóink számára



A "CE" jelölés garانتálja, hogy a termék megfelel az európai uniós biztonsági, egészség- és környezetvédelmi, valamint fogyasztóvédelmi követelményeknek. A CE-jelzéssel ellátott termékek Európában kerülnek forgalomba.



Ez a jelkép [áthúzott, kereken guruló szemetes – WEEE irányelv IV. melléklet] azt jelzi, hogy az EU országokban külön kell gyűjteni az elektromos és elektronikus termékekből keletkező hulladékot.

Kérjük, ne dobja a készüléket a háztartási hulladék közé.

A termék eldobásánál kérjük, vegye igénybe az országában rendelkezésre álló hulladékgyűjtő helyeket.



IT ISTRUZIONI

Grazie per aver acquistato questo prodotto Olympus. Per la vostra sicurezza, leggere il manuale delle istruzioni prima dell'uso e tenerlo a portata di mano per future consultazioni. Questo prodotto è destinato esclusivamente all'uso con fotocamere Olympus. Per informazioni sulla compatibilità e sull'uso sicuro della batteria, vedere il manuale della fotocamera.

Collegamento dell'HLD-6G (Fig. 1-1, 1-2) **Nomi delle parti (Fig. 4)**

Collegamento dell'HLD-6P (Fig. 2-1, 2-2)

Inserimento della batteria (Fig. 3)

- ① Pulsante otturatore ② Ghiera secondaria ③ Rotellina
accessoria di fissaggio ④ Blocco scatto verticale
⑤ Pulsante B-Fn2 ⑥ Pulsante B-Fn1 ⑦ Ghiera principale
⑧ Coperchio connettore CA

Specifiche tecniche

	HLD-6G	HLD-6P
Alimentazione	Batteria : —	BLN-1 Batteria agli ioni di litio x1
	Alimentatore CA : —	AC-3 Adattatore CA
Dimensioni (LxAxP)	: Circa 117,9 x 72,5 x 51,0 mm	Circa 117,8 x 31,3 x 56,4 mm
Peso (batteria e coperchio del terminale esclusi)	: Circa 102,5 g	Circa 126,2 g

Precauzioni di sicurezza

- Utilizzare solo le fonti di energia specificate. La mancata osservanza di questa precauzione può provocare lesioni, esplosioni o malfunzionamenti del prodotto.
- Non azionare la rotellina accessoria di fissaggio con le unghie. La mancata osservanza di questa precauzione può provocare lesioni.
- Utilizzare nel rispetto della temperatura operativa specifica della fotocamera.
- Non utilizzare né conservare il prodotto in aree esposte a eccessiva polvere o umidità.
- Non toccare i contatti.
- Rimuovere lo sporco dai contatti e dalle altre aree utilizzando un panno soffice e asciutto. Non utilizzare un panno umido, né diluente, benzene o altri detergenti volatili.

Supporto tecnico clienti in Europa

Visitate la nostra homepage <http://www.olympus-europa.com>
o chiamate: Tel.: 00800 - 67 10 83 00 (gratuito)
+49 180 5 - 67 10 83 oppure +49 40 - 237 73 4899 (a pagamento)

Per utenti in Europa



Il marchio «CE» indica che il prodotto è conforme ai requisiti europei sulla sicurezza, sull'ambiente e sulla salute e protezione del consumatore.

I prodotti con marchio «CE» sono destinati al mercato europeo.



Questo simbolo (cassonetto con ruote, barrato, WEEE Allegato IV) indica la raccolta differenziata di apparecchiature elettriche ed elettroniche nei paesi dell'UE.

Non gettate l'apparecchio nei rifiuti domestici.

Usate i sistemi di raccolta rifiuti disponibili nel vostro paese.



LT INSTRUKCIJA

Dėkojame, kad įsigijote šį „Olympus“ gaminį. Užtikrindami jūsų saugumą, prašome perskaityti šią naudojimo instrukciją prieš naudojant gaminį ir laikyti ją netoliese, kad prireikus galėtumėte pasiskaityti. Šį gaminį galite naudoti tik su „Olympus“ fotoaparatais. Informacijos apie suderinamumą ir saugų akumuliatoriaus naudojimą rasite fotoaparato instrukcijoje.

HLD-6G prijungimas (1-1, 1-2 pav.) **Dalių pavadinimai (4 pav.)**

HLD-6P prijungimas (2-1, 2-2 pav.)

Akumuliatoriaus įdėjimas (3 pav.)

- ① Užrakto mygtukas ② Papildomų komandų ratukas
③ Tvirtinimo ratukas ④ Vertikalaus fotografavimo fiksavimas
⑤ B-Fn2 mygtukas ⑥ B-Fn1 mygtukas ⑦ Pagrindinių komandų ratukas ⑧ AC jungties dangtelis

Specifikacijos

	HLD-6G	HLD-6P
Maitinimo šaltinis	Akumuliatorius : — Kintamosios srovės maitinimo šaltinis : —	BLN-1 ličio jonų akumuliatorius ×1 AC-3 kintamosios srovės adapteris
Matmenys (plotis × aukštis × ilgis)	: Apie 117,9 × 72,5 × 51,0 mm	Apie 117,8 × 31,3 × 56,4 mm
Svoris (neįskaitant akumuliatoriaus ir kontaktų dangtelio)	: Apie 102,5 g	Apie 126,2 g

Saugos priemonės

- Naudokite tik išvardintus maitinimo šaltinius. Šio perspėjimo nepaisymas gali sukelti sužalojimų, sprogamą ar gaminio sugadinimą.
- Nesukite tvirtinimo ratuko nagais. Šio perspėjimo nepaisymas gali sukelti sužalojimų.
- Darbo aplinkos temperatūra turi būti tokia, kuri tinkama jūsų fotoaparatai.
- Nenaudokite ir nelaikykite šio gaminio ten, kur labai dulkėta ar drėgna.
- Nelieskite kontaktų.
- Pašalinkite nešvarumus nuo kontaktų ir kitų dalių sausu minkštu audiniu. Nenaudokite drėgnų šluosčių, skiediklių, benzolo ar kitų lakių valiklių.

Europos klientų aptarnavimo techninis skyrius

Apsilankykite mūsų tinklalapyje <http://www.olympus-europa.com>
arba paskambinkite: Tel. 00800 - 67 10 83 00 (nemokamas)
+49 180 5 - 67 10 83 arba +49 40 - 237 73 4899 (mokamas)

Klientams Europoje



Ženklas „CE“ rodo, kad šis gaminys atitinka Europos saugos, sveikatos, aplinkos ir vartotojo apsaugos reikalavimus. „CE“ paženklinėti gaminiai skirti parduoti Europoje.



Šis simbolis [perbrauktas konteineris ant ratų WEEE, IV priedas] nurodo elektrinių ir elektroninių įrenginių atliekas, kurios Europos Sąjungos šalyse surenkamos atskirai. Prašome nemesti įrenginio į buitinių atliekų konteinerius. Prašome atiduoti netinkamą, nereikalingą gaminį šios rūšies atliekų surinkėjams, esantiems jūsų šalyje.



LV NORĀDĪJUMI

Pateicamies, ka esat iegādājušies šo Olympus izstrādājumu. Lai nodrošinātu jūsu drošību, lūdzam pirms lietošanas izlasīt šo instrukciju rokasgrāmatu un saglabāt to turpmākām uzziņām. Šo izstrādājumu paredzēts lietot tikai kopā ar Olympus kamerām. Informāciju par savietojamību un akumulatoru drošu lietošanu skatiet jūsu kameras rokasgrāmatā.

HLD-6G pievienošana (1-1., 1-2. att.)

HLD-6P pievienošana (2-1., 2-2. att.)

Akumulatora ievietošana (3. att.)

Daļu nosaukumi (4. att.)

- ① Slēdža poga ② Palīgskala ③ Stiprinājuma ripa
④ Vertikālās fotografēšanas pārslēgs
⑤ B-Fn2 taustiņš ⑥ B-Fn1 taustiņš
⑦ Galvenā skala ⑧ Maiņstrāvas savienotāja vāciņš

Specifikācijas

	HLD-6G	HLD-6P
Strāvas avots	Akumulators : —	BLN-1 litija jonu akumulators x1
	Maiņstrāvas avots : —	Maiņstrāvas adapteris AC-3
Izmēri (PxAxD)	: Aptuveni 117,9 x 72,5 x 51,0 mm	Aptuveni 117,8 x 31,3 x 56,4 mm
Svars (bez akumulatora un kontaktu vāka)	: Aptuveni 102,5 g	Aptuveni 126,2 g

Drošības brīdinājumi

- Izmantojiet tikai norādītos strāvas avotus. Šī brīdinājuma ignorēšana var būt savainojumu, sprādziena vai izstrādājuma darbības traucējumu iemesls.
- Nedarbiniet stiprinājumu ripu ar nagiem. Šī brīdinājuma ignorēšana var būt savainojumu cēlonis.
- Lietojiet jūsu kamerai norādītās darba temperatūras robežās.
- Nelietojiet un neizmantojiet šo izstrādājumu vietās, kur ir ļoti putekļains un mitrs.
- Nepieskarieties kontaktiem.
- Neņirumus no kontaktiem notīriet ar mīkstu un sausu lupatu. Neizmantojiet mitras lupatas vai šķīdinātāju, kā arī benzolu un citus gaistošus tīrīšanas līdzekļus.

Tehniskā palīdzība klientiem Eiropā

Lūdzu, apmeklējiet mūsu mājas lapu <http://www.olympus-europa.com>
vai zvaniet uz tālruna numuru: tālr.: 00800 - 67 10 83 00 (bezmaksas)
+49 180 5 - 67 10 83 vai +49 40 - 237 73 4899 (maksas).

Pircējiem Eiropā



Marķējums „CE“ norāda, ka šis izstrādājums atbilst Eiropas Savienības drošības, veselības, vides un pircēju aizsardzības prasībām.

Izstrādājumi ar marķējumu „CE“ ir paredzēti pārdošanai Eiropā.



Šis simbols [pārsvītrotā atkritumu tvertne uz riteņiem, WEEE IV pielikums] nozīmē atsevišķu elektriskā un elektroniskā aprīkojuma atkritumu savākšanu ES valstīs.

Lūdzam neizsviest šādu aprīkojumu mājāsaimniecības atkritumu tvertnēs.

Ja šis izstrādājums ir jāizsviež, lūdzam izmantot savā valstī pieejamās atkritumu apsaimniekošanas un savākšanas sistēmas.

NL AANWIJZINGEN

Bedankt voor het aanschaffen van dit Olympus-product. Om uw veiligheid te garanderen is het raadzaam voor gebruik eerst deze instructiehandleiding door te lezen en bij de hand te houden als referentie. Dit product is alleen geschikt voor gebruik met Olympus-camera's. Zie de camerahandleiding voor informatie over compatibiliteit en veilig batterijgebruik.

De HLD-6G aansluiten (Afb. 1-1, 1-2)

De HLD-6P aansluiten (Afb. 2-1, 2-2)

De batterij plaatsen (Afb. 3)

Namen van de onderdelen (Afb. 4)

- ① Sluiterknop ② Subinstelschijf ③ Bevestigingswiel
④ Verticale opnamevergrendeling ⑤ B-Fn2-knop
⑥ B-Fn1-knop ⑦ Hoofdstelschijf ⑧ Afdekkapje
lichtnetaansluiting

Specificaties

	HLD-6G	HLD-6P
Voedingsbron	Batterij : —	BLN-1 Li-ionbatterij ×1
	Wisselstroomvoedingsbron : —	AC-3-lichtnetadapter
Afmetingen (B×H×D)	: Ca. 117,9 × 72,5 × 51,0 mm	Ca. 117,8 × 31,3 × 56,4 mm
Gewicht (exclusief batterij en afdekkapje van de aansluiting)	: Ca. 102,5 g	Ca. 126,2 g

Veiligheidsmaatregelen

- Gebruik alleen de voorgeschreven voedingsbronnen. Het niet in acht nemen van deze voorzorgsmaatregel kan letsel, een ontploffing of storing aan het product tot gevolg hebben.
- Bedien het bevestigingswiel niet met uw vingernagels. Het niet in acht nemen van deze voorzorgsmaatregel kan letsel tot gevolg hebben.
- Gebruik binnen de bedrijfstemperatuur zoals voorgeschreven voor uw camera.
- Gebruik of bewaar het product niet in een omgeving met veel stof of een hoge luchtvochtigheid.
- Raak de contacten niet aan.
- Verwijder vuil van de contacten en andere delen van de camera met een zachte, droge doek. Gebruik geen vochtige doeken of verdunner, benzeen of andere vluchtige reinigingsmiddelen.

Europese Technische klantendienst

Bezoek onze homepage <http://www.olympus-europa.com>
of bel: Tel. 00800 - 67 10 83 00 (gratis)
+49 180 5 - 67 10 83 of +49 40 - 237 73 4899 (volgens tarief)

Voor klanten in Europa



Het waarmed "CE" garandeert dat dit product voldoet aan de richtlijnen van de EU (Europese Unie) wat betreft veiligheid, gezondheid, milieu-aspecten en bescherming van de gebruiker. Producten met CE-keurmerk zijn te koop in Europa.



Dit symbool [een doorgekruiste verrijdbare afvalbak volgens WEEE Annex IV] geeft aan dat in de EU-landen alle afgedankte elektrische en elektronische apparatuur apart moet worden ingezameld en verwerkt.

Gooi het apparaat a.u.b. niet bij het gewone huisvuil.

Maak a.u.b. gebruik van het inzamelsysteem dat in uw land beschikbaar is voor de afvoer van dit product.



NO INSTRUKSJONER

Takk for at du kjøpte dette Olympus-produktet. Av sikkerhetsgrunner bør du lese denne brukermanualen før bruk av produktet, og lagre den på et lett tilgjengelig sted for fremtidig bruk. Dette produktet kan kun brukes sammen med Olympus-kameraer. For informasjon om kompatibilitet og trygg batteribruk, se kameraets bruksanvisning.

Koble til HLD-6G (Fig. 1-1, 1-2)

Koble til HLD-6P (Fig. 2-1, 2-2)

Sette inn batteret (Fig. 3)

Navn på deler (Fig. 4)

- ① Utløser ② Underhjul ③ Festehjul ④ Vertikal opptakslås
⑤ B-Fn2-knapp ⑥ B-Fn1-knapp
⑦ Hovedhjul ⑧ AC-kontaktdeksel

Spesifikasjoner

	HLD-6G	HLD-6P
Strømkilde	Batteri : —	BLN-1 Lithium-ion-batteri ×1
	AC-strømkilde : —	AC-3 AC-adapter
Dimensjoner (W×H×D)	: Ca. 117,9 × 72,5 × 51,0 mm	Ca. 117,8 × 31,3 × 56,4 mm
Vekt (eksklusive batteri og terminaldeksel)	: Ca. 102,5 g	Ca. 126,2 g

Sikkerhetsanvisninger

- Bruk kun de spesifiserte strømkildene. Dersom denne forholdsregelen ikke følges, kan det føre til personskade, eksplosjon eller skade på produktet.
- Ikke betjen festehjulet med fingerneglene. Dersom denne forholdsregelen ikke følges, kan det føre til personskade.
- Bruk innenfor den fastsatte temperaturen som er spesifisert for kameraet ditt.
- Ikke bruk eller lagre dette produktet på steder med mye støv eller med høy fuktighet.
- Ikke rør ved kontaktene.
- Fjern skitt fra kontaktene og andre områder med en myk, tørr klut. Ikke bruk våte kluter eller tynnere, benzene eller andre flyktige rengjøringsmidler.

Teknisk kundeservice i Europa

Se vår hjemmeside <http://www.olympus-europa.com>
eller ring: Tlf.: 00800 - 67 10 83 00 (gratis)
+49 180 5 - 67 10 83 eller +49 40 - 237 73 4899 (mot gebyr)

For kunder i Europa



«CE»-merket viser at dette produktet er i samsvar med europeiske krav til sikkerhet, helse, miljø og for brukerrettigheter. Produkter med CE-merket selges i Europa.



Dette symbolet [avfallskontainer med kryss over WEEE vedlegg IV] viser til separat avfallsbehandling for brukt elektrisk og elektronisk utstyr i EU-land. Ikke kast utstyret i vanlig husholdningsavfall. Levér det i stedet til gjenvinnings-systemet for denne type produkter i ditt land.



PL INSTRUKCJA

Dziękujemy za zakup produktu firmy Olympus. Aby zapewnić bezpieczeństwo, przed użyciem produktu, należy przeczytać niniejszą instrukcję obsługi i trzymać w dostępnym miejscu, do późniejszego wykorzystania. Niniejszy produkt jest przeznaczony do użytku wyłącznie z aparatami firmy Olympus. Aby uzyskać informacje na temat kompatybilności i bezpiecznego użytkowania baterii, patrz instrukcja obsługi aparatu.

Podłączanie HLD-6G (Rys. 1-1, 1-2)

Podłączanie HLD-6P (Rys. 2-1, 2-2)

Wkładanie baterii (Rys. 3)

Nazwy części (Rys. 4)

- ① Spust migawki ② Pod-wyberak ③ Pokrętko mocowania
④ Blokada fotografowania pionowego ⑤ Przycisk B-Fn2
⑥ Przycisk B-Fn1 ⑦ Główny wybierak ⑧ Osłona złącza zasilania

Specyfikacje

	HLD-6G	HLD-6P
Źródło zasilania	Bateria : —	BLN-1 akumulator litowo-jonowy ×1
	Źródło zasilania : —	AC-3 Zasilacz sieciowy
Wymiary (Szer.×Wys.×Gł.)	: Ok. 117,9 × 72,5 × 51,0 mm	Ok. 117,8 × 31,3 × 56,4 mm
Waga (bez baterii i osłony zacisków)	: Ok. 102,5 g	Ok. 126,2 g

Środki ostrożności

- Należy korzystać wyłącznie z określonego źródła zasilania. Nieprzestrzeganie tego zalecenie może spowodować obrażenia, wybuch, lub nieprawidłowe działanie produktu.
- Nie należy obsługiwać pokrętki mocowania przy pomocy paznokci. Nieprzestrzeganie tego zalecenie może spowodować obrażenia.
- Należy używać w temperaturze pracy określonej dla aparatu.
- Nie należy używać lub przechowywać produktu w miejscach narażonych na wysoki poziom kurzu oraz wilgoci.
- Nie należy dotykać styków.
- Ze styków i innych obszarów brud należy usuwać miękką, suchą szmatką. Nie należy używać wilgotnych szmatek, rozpuszczalników, benzenu lub innych lotnych środków czyszczących.

Europejskie wsparcie techniczne dla klientów

Odwiądź naszą stroną domową <http://www.olympus-europa.com>
lub zadzwoń: tel. 00800 - 67 10 83 00 (numer bezpłatny)
+49 180 5 - 67 10 83 lub +49 40 - 237 73 4899 (numer płatny)

Dla klientów w Europie



Symbol „CE” oznacza, że niniejszy produkt spełnia europejskie wymagania w zakresie bezpieczeństwa, ochrony zdrowia, środowiska i konsumenta. Produkty oznaczone symbolem „CE” są przeznaczone do sprzedaży na terenie Europy.



Przedstawiony tu symbol [przekreślony wizerunek kosza na kółkach, zgodny z dyrektywą WEEE, aneks IV] informuje o istniejącym w UE obowiązku sortowania i osobnego usuwania lub utylizacji sprzętu elektronicznego.

Nie należy wyrzucać tego sprzętu razem ze śmieciami i odpadkami domowymi. Pozbywając się tego produktu, należy korzystać z funkcjonujących w poszczególnych krajach systemów zbiórki odpadów i surowców wtórnych.



PT INSTRUÇÕES

Obrigado por ter adquirido este produto Olympus. Para assegurar a sua segurança, por favor leia este manual de instruções antes de utilizar o produto e mantenha-o à mão para consulta futura. Este produto é para utilização exclusiva com as câmaras fotográficas Olympus. Para informações acerca de compatibilidade e utilização segura da bateria, consulte o manual da sua câmara fotográfica.

Conectar o HLD-6G (Fig. 1-1, 1-2)

Conectar o HLD-6P (Fig. 2-1, 2-2)

Inserir a Bateria (Fig. 3)

Nomes das Partes (Fig. 4)

- ① Botão do obturador ② Disco secundário ③ Roda de fixação
④ Bloqueio de disparo vertical ⑤ Botão B-Fn2 ⑥ Botão B-Fn1
⑦ Disco principal ⑧ Tampa do conector CA

Especificações

	HLD-6G	HLD-6P
Fonte de energia	Bateria : —	Bateria Li-ion BLN-1
	Fonte de energia CA : —	Adaptador CA AC-3
Dimensões (L×A×P)	: Aprox. 117,9 × 72,5 × 51,0 mm	Aprox. 117,8 × 31,3 × 56,4 mm
Peso (excluindo a bateria e a tampa do terminal)	: Aprox. 102,5 g	Aprox. 126,2 g

Precauções de segurança

- Utilize apenas as fontes de energia especificadas. A não observância desta precaução poderá resultar em ferimentos, explosão ou mau funcionamento do produto.
- Não opere a roda de fixação com as suas unhas. A não observância desta precaução poderá resultar em ferimentos.
- Utilize dentro da temperatura de funcionamento especificada para a sua câmara fotográfica.
- Não utilize ou armazene este produto em áreas expostas a níveis elevados de pó ou humidade.
- Não toque nos contatos.
- Remova a sujidade dos contatos e outras áreas com um pano suave e seco. Não utilize panos húmidos ou diluente, benzina ou outros produtos de limpeza voláteis.

Assistência Técnica ao Cliente na Europa

Visite o nosso site <http://www.olympus-europa.com>
ou contate: Tel. 00800 - 67 10 83 00 (Número gratuito)
+49 180 5 - 67 10 83 ou +49 40 - 237 73 4899 (a cobrar)

Para os cliente na Europa



A marcação «CE» indica que este produto está em conformidade com os requisitos europeus de segurança, saúde, proteção ambiental e do consumidor. Os produtos com a marcação CE destinam-se à comercialização na Europa.



Este símbolo (contentor de rodas com uma cruz WEEE Anexo IV) indica uma separação diferenciada dos resíduos de equipamento elétrico e eletrónico nos países da UE.

Não elimine o equipamento em conjunto com o lixo doméstico.

Utilize os sistemas de recolha disponíveis no seu país para a eliminação deste produto.



RO INSTRUCȚIUNI

Vă mulțumim pentru că ați achiziționat acest produs Olympus. Pentru a vă garanta siguranța, vă rugăm ca înainte de utilizare să citiți acest manual de instrucțiuni și să-l păstrați la îndemână pentru referințe ulterioare. Acest produs este destinat utilizării numai cu camere Olympus. Pentru informații privind compatibilitatea și utilizarea în siguranță a bateriilor consultați manualul camerei dumneavoastră.

Conectarea HLD-6G (Fig. 1-1, 1-2)

Denumirea componentelor (Fig. 4)

Conectarea HLD-6P (Fig. 2-1, 2-2)

① Buton declanșare ② Selector secundar ③ Rotiță de prindere

④ Blocare fotografiere verticală ⑤ Buton B-Fn2 ⑥ Buton B-Fn1

Introducerea bateriei (Fig. 3)

⑦ Selector principal ⑧ Capac conector curent alternativ

Specificații

	HLD-6G	HLD-6P
Sursă de alimentare	Baterie : —	Baterie BLN-1 Li-ion ×1
	Sursă de curent alternativ : —	Adaptor de curent alternativ AC-3
Dimensiuni (L×Î×A)	: Aproximativ 117,9 × 72,5 × 51,0 mm	Aproximativ 117,8 × 31,3 × 56,4 mm
Greutate (fără baterie și capac terminal)	: Aproximativ 102,5 g	Aproximativ 126,2 g

Măsuri de siguranță

- Utilizați numai sursele de alimentare specificate. Nerespectarea acestei măsuri de precauție ar putea rezulta în rănire, explozie sau defectarea produsului.
- Nu acționați rotița de prindere cu unghiile. Nerespectarea acestei măsuri de precauție ar putea provoca accidentarea.
- Utilizați în intervalul temperaturii de operare specificat pentru camera dumneavoastră.
- Nu utilizați și nu păstrați acest produs în zone expuse la niveluri înalte de praf sau umiditate.
- Nu atingeți contactele.
- Îndepărtați praful de pe contacte și de pe celelalte zone cu o cârpă moale și uscată. Nu utilizați cârpe umede sau diluant pentru vopsea, benzen sau alte substanțe de curățare volatile.

Suport tehnic pentru clienți în Europa

Vă rugăm să vizitați pagina noastră de internet <http://www.olympus-europa.com>
sau sunați: Tel. 00800 - 67 10 83 00 (telefon gratuit)
+49 180 5 - 67 10 83 sau +49 40 - 237 73 4899 (taxabil)

Pentru clienți din Europa



Semnul „CE” indică faptul că acest produs îndeplinește normele europene de siguranță, sănătate, mediu și protecția consumatorului. Produsele cu semnul „CE” sunt destinate comercializării în Europa.



Acest simbol [ladă de gunoi cu roți, tăiată WEEE Anexa IV] indică faptul că, în țările Uniunii Europene, echipamentele electrice și electronice uzate trebuie colectate separat. Vă rugăm nu aruncați echipamentul în gunoiul casnic.

Vă rugăm să folosiți spațiile de colectare existente în țara dumneavoastră pentru acest produs.



SR UPUTSTVO ZA UPOTREBU

Hvala vam što ste kupili ovaj Olympus proizvod. Radi vaše bezbednosti, molimo vas da pre upotrebe pročitate ovo uputstvo i da ga držite pri ruci u cilju buduće upotrebe. Ovaj proizvod je namenjen samo za Olympus fotoaparate. Za informacije o kompatibilnosti i bezbednom korišćenju baterije, pogledajte vaše uputstvo za upotrebu fotoaparata.

Povezivanje HLD-6G (Sl. 1-1, 1-2) Imena delova (Sl. 4)

Povezivanje HLD-6P (Sl. 2-1, 2-2) ① Dugme zatvarača ② Sekundarni točkić ③ Priključni točkić

Stavljanje baterije (Sl. 3) ④ Zaključavanje vertikalnog snimanja ⑤ B-Fn2 dugme
⑥ B-Fn1 dugme ⑦ Glavni točkić ⑧ Poklopac za AC konektor

Specifikacije	HLD-6G	HLD-6P
Izvor napajanja	Baterija : —	BLN-1 Li-ion baterija ×1
	AC izvor napajanja : —	AC-3 AC adapter
Dimenzije (Š×V×D)	: oko 117,9 × 72,5 × 51,0 mm	oko 117,8 × 31,3 × 56,4 mm
Težina (bez baterije i krajnje navlake)	: oko 102,5 g	oko 126,2 g

Bezbednosne mere

- Koristite samo naznačene izvore napajanja. Ako se ne sledi ova bezbednosna mera, može doći do povrede, eksplozije ili greške u radu proizvoda.
- Nemojte da rukujete priključnim točkićem noktima. Ako se ne sledi ova bezbednosna mera, može doći do povrede.
- Koristite samo u okviru temperature rukovanja navedene za vaš fotoaparat.
- Ne koristite ili ne čuvajte ovaj proizvod u područjima gde postoji visok stepen prašine ili vlage.
- Ne dirajte kontakte.
- Otklonite prljavštinu iz kontakata i drugih površina koristeći mekanu, suhu krpu. Ne koristite vlažne krpe ili razređivač, benzen, ili druga isparljiva sredstva za čišćenje.

Tehnička podrška za korisnike u Evropi

Molimo vas da posetite našu Internet stranicu <http://www.olympus-europa.com> ili pozovite: Tel. 00800 - 67 10 83 00 (besplatan poziv u pojedinim evropskim zemljama) +49 180 5 - 67 10 83 ili +49 40 - 237 73 4899 (poziv se naplaćuje)

Za korisnike u Evropi



Simbol »CE« označava da je ovaj proizvod usklađen sa evropskim zahtevima za bezbednost, zaštitu zdravlja, životne okoline i korisnika. Proizvodi sa oznakom CE namenjeni su prodaji u Evropi.



Ovaj simbol [precrtana korpa za otpatke WEEE dodatak IV] označava odvojeno prikupljanje otpada električne i elektronske opreme u zemljama članicama Evropske Unije.

Nemojte da bacate opremu u kante za kućno smeće. Koristite sisteme reciklaže i prikupljanja proizvoda koji su dostupni u vašoj zemlji da biste uklonili ovaj proizvod.

RU ИНСТРУКЦИЯ

Благодарим Вас за приобретение данного изделия Olympus. Для Вашей безопасности, пожалуйста, прочтите настоящее руководство по эксплуатации перед началом использования изделия, и сохраните его для последующего использования. Данное изделие применимо только для работы с фотокамерами Olympus. Для получения информации о совместимости и безопасном использовании батареи, см. Руководство пользователя фотокамеры.

Соединение HLD-6G (Рис. 1-1, 1-2) Наименование деталей (Рис. 4)

Соединение HLD-6P (Рис. 2-1, 2-2)

Установка батареи (Рис. 3)

- ① Кнопка спуска затвора ② Вспомогательный диск управления
- ③ Соединительное колесо ④ Фиксатор вертикальной съемки
- ⑤ Кнопка В-Fn2 ⑥ Кнопка В-Fn1 ⑦ Главный диск управления
- ⑧ Крышка разъема переменного тока

Спецификация		HLD-6G	HLD-6P
Источник питания	Батарея	: —	BLN-1 ионно-литиевая батарея ×1
	Источник питания переменного тока	: —	AC-3 блок питания переменного тока
Размеры (Ш×В×Г)		: Прибл. 117,9 × 72,5 × 51,0 мм	Прибл. 117,8 × 31,3 × 56,4 мм
Вес (без батареи и крышки разъемного блока)		: Прибл. 102,5 г	Прибл. 126,2 г

Меры предосторожности

- Используйте только указанные источники питания. Несоблюдение этого требования может привести к травме, взрыву или повреждению изделия.
- Не выполняйте операции с соединительным колесом при помощи ногтей. Несоблюдение этой меры предосторожности может привести к травме.
- Используйте при температурных режимах, предусмотренных для вашей фотокамеры.
- Не используйте и не храните данное изделие в местах с высоким содержанием пыли или с повышенной влажностью.
- Не прикасайтесь к контактам.
- Удаляйте грязь с контактов и других участков при помощи мягкой, сухой ткани. Не используйте влажную ткань, растворитель, бензол или другие летучие очистители.

Техническая поддержка пользователей в России

Пожалуйста, посетите нашу страницу в Интернете: <http://www.olympus-europa.com>
или позвоните: Тел.: 8 10 800 6710 8300 (бесплатно)

Для покупателей в Европе



Значок "CE" указывает на то, что данный продукт соответствует европейским требованиям по безопасности, охране здоровья, окружающей среды и защите прав потребителя. Продукты со значком CE предназначены для продажи в Европе.



Этот символ [перечеркнутый мусорный бак на колесиках, Директива ЕС об отходах "WEEE", приложение IV] указывает на отдельный сбор мусора для электрического и электронного оборудования в странах ЕС.

Пожалуйста, не выбрасывайте это устройство вместе с бытовыми отходами.

Пожалуйста, для утилизации данного продукта пользуйтесь действующими в Вашей стране системами возврата и сбора для утилизации.



SV BRUKSANVISNING

Tack för att du köpt denna produkt från Olympus. För säkerhets skull, läs denna bruksanvisning innan produkten används och ha den tillgänglig för framtida referens. Produkten är endast avsedd för användning med kameror från Olympus. För information om kompatibilitet och säker användning av batterier, se kamerans användarhandbok.

Ansluta HLD-6G (Bild 1-1, 1-2)

Ansluta HLD-6P (Bild 2-1, 2-2)

Sätta i batteriet (Bild 3)

Namn på produktens delar (Bild 4)

- ① Avtryckare ② Sekundär väljare ③ Tillbehörshjul
④ Lås för vertikal fotografering ⑤ B-Fn2-knapp
⑥ B-Fn1-knapp ⑦ Huvudväljare ⑧ Lock för strömanslutning

Specifikationer

	HLD-6G	HLD-6P
Strömförsörjning	Batteri : —	Litiumjonbatteri BLN-1 ×1
	Strömförsörjning AC : —	Nätadapter AC-3
Mått (B×H×D)	: Ungefär 117,9 × 72,5 × 51,0 mm	Ungefär 117,8 × 31,3 × 56,4 mm
Vikt (exklusive batteri och polskydd)	: Ungefär 102,5 g	Ungefär 126,2 g

Försiktighetsåtgärder

- Använd endast den specificerade strömförsörjningen. Om denna försiktighetsåtgärd inte följs kan det leda till skador, explosion eller fel på produkten.
- Använd inte naglarna på tillbehörshjulet. Om denna försiktighetsåtgärd inte följs kan det leda till skador.
- Använd inom den drifttemperatur som specificerats för din kamera.
- Använd eller förvara inte produkten i områden med mycket damm eller hög luftfuktighet.
- Rör inte vid kontakterna.
- Ta bort smuts från kontakterna och andra områden med en mjuk, torr trasa. Använd inte fuktiga trasor eller thinner, bensen eller andra flyktiga rengöringsmedel.

Teknisk kundsupport i Europa:

Besök vår hemsida <http://www.olympus-europa.com>

eller ring: Tel. 00800 - 67 10 83 00 (avgiftsfritt)

+49 180 5 - 67 10 83 eller +49 40 - 237 73 4899 (betalnummer)

För kunder i Europa



»CE»-märket visar att produkten följer den europeiska standarden för säkerhet, hälsoskydd, miljöskydd och kundskydd. CE-märkta produkter säljs i Europa.



Denna symbol (överkorsad soptunna med hjul enligt WEEE, bilaga IV) betyder att elektriska och elektroniska produkter ska avfallssorteras i EU-länderna.

Släng inte produkten i hushållsav-fallet.

Lämna produkten till återvinning när den ska kasseras.



SL NAVODILA

Zahvaljujemo se vam za nakup Olympusovih izdelkov. Za zagotovitev vaše varnosti prosimo, da pred uporabo prebereta navodila za uporabo in jih shranite za kasnejšo uporabo. Izdelek je primeren le za uporabo s fotoaparati Olympus. Za podrobnejše informacije o združljivosti in varni uporabi baterije si oglejte navodila za uporabo fotoaparata.

Namestitev HLD-6G (Slika 1-1, 1-2)

Namestitev HLD-6P (Slika 2-1, 2-2)

Vstavljanje baterije (Slika 3)

Imena delov (Slika 4)

- ① Sprožilec ② Pomožni vrtljivi gumb ③ Kolesce za pritrditev
④ Zatič za portretno fotografiranje ⑤ Tipka B-Fn2
⑥ Tipka B-Fn1 ⑦ Glavni vrtljivi gumb
⑧ Pokrov vhoda za napajanje (AC)

Specifikacije

		HLD-6G	HLD-6P
Vir energije	Baterija	: —	1 litij-ionska baterija BLN-1
	Vir energije AC	: —	Adapter AC-3
Mere (Š×V×G)		: Pribl. 117,9 × 72,5 × 51,0 mm	Pribl. 117,8 × 31,3 × 56,4 mm
Teža (brez baterije in pokrova kontaktov)		: Pribl. 102,5 g	Pribl. 126,2 g

Varnostni ukrepi

- Uporabljajte samo navedene vire energije. Neupoštevanje tega ukrepa lahko privede do poškodb, eksplozije ali okvare izdelka.
- Namestitvenega kolesca ne vrtite z nohti. Neupoštevanje tega lahko privede do poškodb.
- Uporabljajte v okviru delovnih temperatur, ki so navedene za vaš fotoaparati.
- Izdelka ne uporabljajte ali shranjujte na zelo prašnih ali vlažnih mestih.
- Ne dotikajte se električnih kontaktov.
- Umazanijo z električnih kontaktov in drugih delov očistite z mehko in suho krpo. Ne uporabljajte vlažnih krp ali razredčil, benzena ali drugih hlapljivih čistil.

Evropski oddelek za tehnično podporo strankam

Prosimo, obiščite našo spletno stran <http://www.olympus-europa.com>
ali pokličite: Tel. 00800 - 67 10 83 00 (brezplačno)
+49 180 5 - 67 10 83 ali +49 40 - 237 73 4899 (proti plačilu)

Za stranke v Evropi



Oznaka »CE« pomeni, da je ta izdelek skladen z evropskimi zahtevami glede varnosti ter zaščite zdravja, okolja in uporabnika. Digitalni fotoaparati z oznako »CE« so namenjeni prodaji v Evropi.



Ta simbol [prečrtani smetnjak na kolesih, WEEE priloga IV] nakazuje ločeno zbiranje odpadne električne in elektronske opreme v državah EU.

Opreme ne odvrzite med gospodinjske odpadke.

Ko želite izdelek zavreči, uporabite sisteme za vračanje in zbiranje odpadkov, ki so na voljo v vaši državi.



SK NÁVOD NA POUŽITIE

Ďakujeme Vám za nákup tohto výrobku značky Olympus. Aby bola zaručená vaša bezpečnosť, prosím prečítajte si túto príručku návodu na použitie pred použitím výrobku a uchovajte ju poruke pre neskoršiu potrebu. Tento výrobok slúži len na použitie s Olympus fotoaparátmi. Pre informáciu o kompatibilita a bezpečnom použití batérie, pozrite manuál k fotoaparátu.

Zapájanie HLD-6G (Obr. 1-1, 1-2)

Zapájanie HLD-6P (Obr. 2-1, 2-2)

Vkladanie batérie (Obr. 3)

Názvy častí (Obr. 4)

- ① Tlačidlo spúšte ② Pomocný volič ③ Otočné koliesko
④ Uzamknutie vertikálneho snímania ⑤ B-Fn2 tlačidlo
⑥ B-Fn1 tlačidlo ⑦ Hlavný číselník ⑧ AC kryt konektora

Technické údaje

	HLD-6G	HLD-6P
Zdroj energie	Batéria : —	BLN-1 Li-ion batéria ×1
	AC zdroj : —	AC-3 AC adaptér
Rozmery (Š×V×D)	: Približne 117,9 × 72,5 × 51,0 mm	Približne 117,8 × 31,3 × 56,4 mm
Váha (nezahŕňa batériu a kryt fotoaparátu)	: Približne 102,5 g	Približne 126,2 g

Bezpečnostné predbežné opatrenia

- Používajte iba predpísané zdroje energie. Nedodržanie tohto opatrenia môže spôsobiť zranenie, výbuch alebo nefunkčnosť výrobku.
- Neovládajte otočné koliesko vašimi nechtami. Nedodržanie tohto opatrenia môže spôsobiť zranenie
- Používajte pod prevádzkovou teplotou predpísanou pre váš fotoaparát.
- Nepoužívajte a ani neskladujte tento výrobok na miestach s vysokou úrovňou prachu alebo vlhkosti.
- Nedotýkajte sa kontaktov.
- Špinu odstráňte z kontaktov a ostatných oblastí s pomocou jemnej, suchej tkaniny. Nepoužívajte navlhčenú tkaninu alebo riedidlo, benzén alebo iné prchavé čistiadla.

Európska technická podpora zákazníkov

Navštívte naše domovské stránky <http://www.olympus-europa.com>
alebo volajte: Tel. 00800 - 67 10 83 00 (zdarma)
+49 180 5 - 67 10 83 alebo +49 40 - 237 73 4899 (spoplatnená linka)

Pre zákazníkov v Európe



Značka »CE« symbolizuje, že tento produkt spĺňa európske požiadavky na bezpečnosť, zdravie, životné prostredie a ochranu zákazníka. Výrobky nesúce značku CE sú určené na predaj v Európe.



Tento symbol [prečiarknutý kontajner s kolieskami WEEE Annex IV] znamená povinnosť triedenia elektrotechnického odpadu v krajinách EÚ.
Nevyhadzujte, prosím, zariadenie do bežného komunálneho odpadu.
Pri likvidácii nepotrebného zariadenia využite systém zberu triedeného odpadu, ktorý je zavedený vo vašej krajine.



TR TALİMATLAR

Bu Olympus ürününü satın aldığınız için teşekkür ederiz. Güvenliğinizi sağlamak için lütfen bu kullanım kılavuzunu kullanmadan önce okuyun ve gelecekte başvurmak için saklayın. Bu ürün ancak Olympus fotoğraf makineleriyle kullanılmak içindir. Uyumluluk ve güvenli pil kullanımıyla ilgili bilgiler için, fotoğraf makinenizin elkitabına bakın.

HLD-6G'yi bağlama (şek. 1-1, 1-2)

HLD-6P'yi bağlama (şek. 2-1, 2-2)

Pili takma (şek. 3)

Parçaların adları (şek. 4)

- ① Deklanşör düğmesi ② Alt kadran ③ Ek tekerleği
④ Dikey çekim kilidi ⑤ B-Fn2 düğmesi ⑥ B-Fn1 düğmesi
⑦ Ana kadran ⑧ AC konektörü kapağı

Teknik özellikler

HLD-6G

HLD-6P

Güç kaynağı	Pil	: —	BLN-1 Li-iyon pili ×1
	AC güç kaynağı	: —	AC-3 AC adaptörü
Boyutlar (G×Y×D)		: Yaklaşık 117,9 × 72,5 × 51,0 mm	Yaklaşık 117,8 × 31,3 × 56,4 mm
Ağırlık (pil ve terminal kapağı hariç)		: Yaklaşık 102,5 g	Yaklaşık 126,2 g

Güvenlik Önlemleri

- Sadece belirtilen güç kaynaklarını kullanın. Bu önlemin alınmaması, yaralanmalara, patlamaya veya ürünün arızalanmasına yol açabilir.
- Ek tekerleğini tırnaklarınızla çalıştırmayın. Bu önlemin alınmaması yaralanmalara yol açabilir.
- Fotoğraf makinenizde belirtilen çalışma sıcaklığında kullanın.
- Bu ürünü, yüksek düzeyde toz veya neme maruz kalan alanlarda kullanmayın veya saklamayın.
- Bağlantılara dokunmayın.
- Bağlantılardaki ve diğer alanlardaki kirleri yumuşak ve kuru bir bezle silin. Nemli bezler veya tiner, benzen veya uçucu başka temizleyici kullanmayın.

Avrupa Teknik Müşteri Desteđi

Lütfen ana sayfamızı ziyaret edin <http://www.olympus-europa.com>
veya bizi arayın: Tel. 00800 - 67 10 83 00 (Ücretsiz)
+49 180 5 - 67 10 83 veya +49 40 - 237 73 4899 (Ücretli)

Avrupa'daki müşteriler için



«CE» işareti, ürünün Avrupa güvenlik, sağlık, çevre ve müşteri koruma şartnameleri ile uyumlu olduğunu belirtir. CE işaretli ürünler Avrupa'daki satışlara yöneliktir.



Bu sembol [çarpı işaretli tekerlekli çöp kutusu WEEE Ek IV] AB ülkelerinde, hurda elektrik ve elektronik cihazların ayrı toplanması anlamına gelir.

Lütfen cihazı evinizdeki çöpe atmayın.

Bu ürünün atılması için, lütfen ülkenizdeki geri dönüşüm ve toplama sistemlerini kullanın.



UK ІНСТРУКЦІЯ

Дякуємо за придбання даного виробу компанії Olympus. Для безпечного користування цим виробом перед початком експлуатації прочитайте дану інструкцію та збережіть її для подальшого використання. Даний виріб призначений для використання лише з фотокамерами Olympus. Для отримання додаткової інформації про сумісність та використання безпечних елементів живлення дивіться керівництво з експлуатації фотокамери.

Підключення HLD-6G (Мал. 1-1, 1-2)

Підключення HLD-6P (Мал. 2-1, 2-2)

Установлення батареї (Мал. 3)

Будова пристрою (Мал. 4)

- ① Кнопка спуску затвора
- ② Додатковий регулятор
- ③ Регулятор прилаштування
- ④ Фіксатор вертикальної зйомки
- ⑤ Кнопка В-Fn2
- ⑥ ВКнопка В-Fn1
- ⑦ Головний регулятор
- ⑧ Кришка контактного гнізда змінного струму

Технічні характеристики

	HLD-6G	HLD-6P
Джерело живлення	Батарея : —	Літій-іонна батарея BLN-1 ×1
	Джерело живлення змінного струму : —	Адаптер змінного струму AC-3
Розміри (Ш×В×Г)	: Прибл. 117,9 × 72,5 × 51,0 мм	Прибл. 117,8 × 31,3 × 56,4 мм
Маса (без батареї та кришки контактного гнізда)	: Прибл. 102,5 г	Прибл. 126,2 г

Заходи безпеки

- Використовуйте тільки спеціально призначені для цього джерела живлення. Недотримання даного попередження може призвести до травмування, вибуху або несправної роботи пристрою.
- Не налаштовуйте регулятор прилаштування за допомогою нігтів. Недотримання даного попередження може призвести до травмування.
- Використовуйте в призначеному для даної камери діапазоні робочих температур.
- Не користуйтеся даним пристроєм та не зберігайте його в місцях із високим рівнем запиленості або вологості.
- Не торкайтеся контактів.
- Видаляйте забруднення з контактів та з інших поверхонь м'якою сухою тканиною. Не користуйтеся вологою тканиною та не використовуйте розчинники, бензин або інші випарні очисники.

Технічна підтримка користувачів у Європі

Відвідайте нашу домашню сторінку <http://www.olympus-europa.com>
або зателефонуйте: Тел. 00800 - 67 10 83 00 (безкоштовно)
+49 180 5 - 67 10 83 або +49 40 - 237 73 4899 (платні)

Для покупців у Європі



Позначка «CE» підтверджує, що цей виріб відповідає європейським вимогам щодо безпеки, охорони здоров'я, захисту довкілля та прав споживача. Вироби із позначкою «CE» призначені для продажу на території Європи.



Цей символ [перекреслений сміттєвий бак на коліщатах, Директива ЄС про відходи «WEEE», додаток IV] вказує на роздільний збір відходів електричного й електронного устаткування в країнах ЄС.

Будь ласка, не викидайте цей прилад разом із побутовими відходами.

Для утилізації цього виробу користуйтеся чинними у вашій країні системами повернення та збирання.

الدعم التقني للعملاء في أوروبا

الرجاء زيارة الموقع: <http://www.olympus-europa.com>

أو اتصل بالرقم: هاتف: 00800 - 67 10 83 00 (مجاني)

67 10 83 - 49 180 5 + أو 49 40 - 237 73 4899 + (بمقابل)

للملاء في أوروبا

تشير علامة "CE" إلى أن هذا المنتج يتوافق مع المتطلبات الأوروبية الخاصة بالسلامة والصحة والبيئة وحماية المستهلك. المنتجات التي تحمل العلامة CE للبيع في أوروبا.



يشير هذا الرمز [سلة مهملات بعجل مرسوم عليها خطان متقاطعان، نفايات المعدات الكهربائية والإلكترونية الملحق 4] إلى الجمع المنفصل لنفايات المعدات الكهربائية والإلكترونية في دول الاتحاد الأوروبي. برجاء عدم إلقاء المعدات في النفايات المنزلية. برجاء استخدام أنظمة الإعادة والجمع المتوفرة في دولتك للتخلص من هذا المنتج.



نشكرك على شراء هذا المنتج من Olympus. لضمان سلامتك، يرجى قراءة دليل التعليمات هذا قبل الاستخدام، واحتفظ به للرجوع إليه فيما بعد. هذا المنتج مخصص للاستخدام مع كاميرات Olympus فقط. لمعلومات حول التوافق والاستخدام الآمن للبطارية، راجع دليل الكاميرا الخاص بك.

أسماء الأجزاء (الشكل 4)

- ① زر الغالق
- ② القرص الفرعي
- ③ قرص التركيب
- ④ قفل التصوير العمودي
- ⑤ الزر B-Fn2
- ⑥ الزر B-Fn1
- ⑦ القرص الرئيسي
- ⑧ غطاء موصل التيار المتردد

توصيل HLD-6G (الشكل 1-1، 2-1)

توصيل HLD-6P (الشكل 1-2، 2-2)

تركيب البطارية (الشكل 3)

المواصفات	HLD-6G	HLD-6P
مصدر الطاقة	البطارية	بطارية الليثيوم أيون 1× طراز BLN-1
	مصدر طاقة التيار المتردد	محول التيار المتردد طراز AC-3
الأبعاد (الطول×الارتفاع×العرض)	: تقريباً 117.9 × 72.5 × 51.0 مم	: تقريباً 117.8 × 31.3 × 56.4 مم
الوزن (باستثناء البطارية والغطاء الخلفي)	: 102.5 جم تقريباً	: 126.2 جم تقريباً

احتياطات السلامة

- استخدم مصادر الطاقة المخصصة فقط. عدم الالتزام بهذا الاحتياط قد يؤدي إلى حدوث إصابة أو انفجار أو عطل بالمنتج.
- تجنب تشغيل قرص التركيب بأناملك. عدم الالتزام بهذا الاحتياط قد يؤدي إلى حدوث إصابة.
- استخدم الكاميرا في نطاق درجة حرارة التشغيل الخاص بها.
- لا تستخدم هذا المنتج أو تخزنه في المناطق المعرضة لمستويات عالية من الأتربة أو الرطوبة.
- لا تلمس مناطق الاتصال.
- قم بإزالة الأتربة من مناطق التوصيل والمناطق الأخرى باستخدام قطعة قماش جافة وناعمة. لا تستخدم أقمشة مبللة أو مخفف أو بنزين أو منظفات طيارة أخرى.

OLYMPUS CZECH GROUP S.R.O.

Evropská 176, 160 41 Praha 6
+420 800 167 777
www.olympus.cz

Olympus Deutschland GmbH

Wendenstr. 14-18, D-20097, Hamburg
Tel: (040) 237730
www.olympus.de

Olympus Danmark A/S

Tempovej 48-50, 2750 Ballerup
Tlf.: +45 44 73 47 00
www.olympus.dk

Ametlik esindus

www.olympus.ee

OLYMPUS ESPAÑA S.A.U.

C/ Emilio Muñoz, 3 3ª-planta, 28037 Madrid
Tf.: 902.444.104
www.olympus.es

Olympus Finland Oy

Vänrikinkuja 3, FIN-02600 ESPOO
Puh. (09) 875 810
www.olympus.fi

Olympus France

74 rue d'arcueil
94533 Rungis Cedex
www.olympus.fr

FOTOMATIC A.E. – Επίσημη διάθεση στην Ελλάδα

Τσούντα 64, 111 43 Αθήνα
Τηλ.: (+ 30) 210 21 11 860
www.olympus.com.gr

OLYMPUS D.O.O. ZA TRGOVINU

Avenija Većeslava Holjevnca 40, HR-10020 Zagreb
Tel: +385 1 4899 000
www.olympus.hr

Olympus rep. office OCG, Hungary**Olympus Hungary Kft.**

H-1382 Budapest, Papírgyár u. 58-59
Tel: + 36 1 250 9377
www.olympus.hu

Polyphoto S.P.A.

Via C. Pavese 11/13, 20090 Opera/Milano
Tel: (02) – 530021
www.olympus.it

Olympus Serviso Centras

Kareivių g. 19, LT-09133, Vilnius
tel. +37061459773
www.olympus.lt

OLYMPUS Latvia SIA

Vienības gatve 87 b
LV – 1004 Rīga
http://www.olympus.lv

Olympus Nederland B.V.

Industrieweg 44, 2382 NW Zoeterwoude
Tel: 0031 (0)71-5821888
www.olympus.nl