

OLYMPUS

OLYMPUS

Electronic Flash

FL-300R

CE

VR516401
Printed in China

7 - EN INSTRUCTIONS	87 - HU HASZNÁLATI ÚTMUTATÓ
17 - CS NÁVOD K POUŽITÍ	97 - IT ISTRUZIONI
27 - DE BEDIENUNGSANLEITUNG	107 - NL AANWIJZINGEN
37 - DA BETJENINGSVEJLEDNING	117 - PL INSTRUKCJA
47 - ET JUHISED	127 - RU ИНСТРУКЦИЯ
57 - ES INSTRUCCIONES	137 - SL NAVODILA
67 - FI KÄYTTÖOHJEET	147 - SK NÁVOD NA POUŽITIE
77 - FR MODE D'EMPLOI	

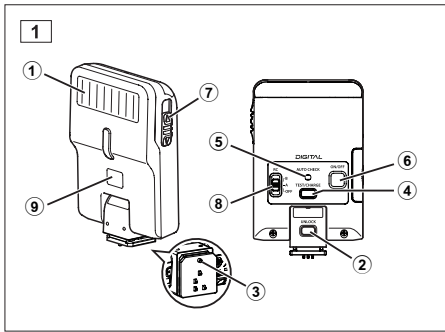

3

2

ISO	F-no								
	1.4	2	2.8	4	5.6	8	11	16	22
100	1.3-14	0.9-10	0.6-7	0.6-5	0.6-3.5	0.6-2.5	0.6-1.7	0.6-1.3	0.6-0.9
200	1.8-20	1.3-14	0.9-10	0.6-7	0.6-5	0.6-3.5	0.6-2.5	0.6-1.7	0.6-1.3
400	2.5-28	1.8-20	1.3-14	0.9-10	0.6-7	0.6-5	0.6-3.5	0.6-2.5	0.6-1.7
800	3.6-40	2.5-28	1.8-20	1.3-14	0.9-10	0.6-7	0.6-5	0.6-3.5	0.6-2.5
1600	5.1-56	3.6-40	2.5-28	1.8-20	1.3-14	0.9-10	0.6-7	0.6-5	0.6-3.5
3200	7.1-80	5.1-56	3.6-40	2.5-28	1.8-20	1.3-14	0.9-10	0.6-7	0.6-5
6400	9.9-112	7.1-80	5.1-56	3.6-40	2.5-28	1.8-20	1.3-14	0.9-10	0.6-7
100	0.8-8.5	0.5-6	0.5-4.3	0.5-3	0.5-2.1	0.5-1.5	0.5-1.1	0.5-0.8	0.5
200	1.1-10	0.8-8.5	0.5-6	0.5-4.3	0.5-3	0.5-2.1	0.5-1.5	0.5-1.1	0.5-0.8
400	1.6-17	1.1-10	0.8-8.5	0.5-6	0.5-4.3	0.5-3	0.5-2.1	0.5-1.5	0.5-1.1
800	2.1-24	1.6-17	1.1-10	0.8-8.5	0.5-6	0.5-4.3	0.5-3	0.5-2.1	0.5-1.5
1600	3-34	2.1-24	1.6-17	1.1-10	0.8-8.5	0.5-6	0.5-4.3	0.5-3	0.5-2.1
3200	4.3-48	3-34	2.1-24	1.6-17	1.1-10	0.8-8.5	0.5-6	0.5-4.3	0.5-3
6400	6-69	4.3-48	3-34	2.1-24	1.6-17	1.1-10	0.8-8.5	0.5-6	0.5-4.3

(m)

4

MEMO



Information for Your Safety

IMPORTANT SAFETY INSTRUCTIONS

When using your photographic equipment, basic safety precautions should always be followed, including the following:

- Read and understand all instructions before using.
- Close supervision is necessary when any flash is used by or near children. Do not leave flash unattended while in use.
- Care must be taken as burns can occur from touching hot parts.





- Do not operate if the flash has been dropped or damaged - until it has been examined by qualified service personnel.
- Let flash cool completely before putting away.
- To reduce the risk of electric shock, do not immerse this flash in water or other liquids.
- To reduce the risk of electric shock, do not disassemble this flash, but take it to qualified service personnel when service or repair work is required. Incorrect reassembly can cause electric shock when the flash is used subsequently.
- The use of an accessory attachment not recommended by the manufacturer may cause a risk of fire, electric shock, or injury to persons.

SAVE THESE INSTRUCTIONS

6





Thank you for purchasing this Olympus product. To ensure your safety, please read this instruction manual before use, and keep it handy for future reference.

Names of parts (Fig. 1 p. 3)

- | | |
|-------------------------------|-------------------|
| ① Light-emitting area | ⑤ AUTO CHECK lamp |
| ② Lock release button | ⑥ ON/OFF button |
| ③ Lock pin | ⑦ W knob |
| ④ TEST button/
CHARGE lamp | ⑧ RC switch |
| | ⑨ Remote sensor |

Continuous firing

The flash may become hot when fired many times in succession, resulting in damage or malfunction. The flash should be fired no more than 10 times in succession at intervals of 6 seconds, after which it should be left unused for at least 10 minutes.

Preparing a battery (sold separately)

Choose from the below batteries:

- AAA (R03) alkaline batteries (x 2)
- AAA (R03) NiMH batteries (x 2)

Notes

AAA (R03) manganese batteries cannot be used.

Loading batteries

- 1** Open the battery compartment cover.
- 2** Insert the batteries with correct +/- polarity.

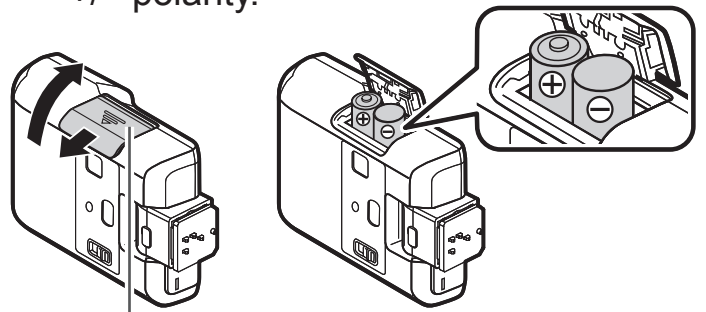

Battery compartment cover

- 3** Close the battery compartment cover.

EN 7





Attaching to the camera

! Notes

Confirm that both the camera and electronic flash are off. Attaching or removing the electronic flash while either the flash or the camera is on may result in malfunction.

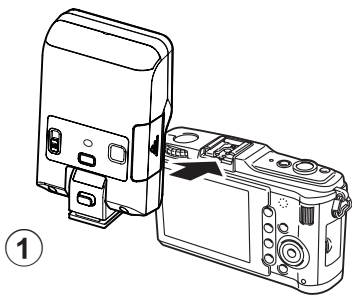

1 Remove the camera hot shoe cover and slide the flash securely into the hot shoe until it clicks into place (1).

! Do not attach this flash with the built-in flash raised, or the built-in flash may get broken.

• Remove the flash while pressing the lock release button (2).

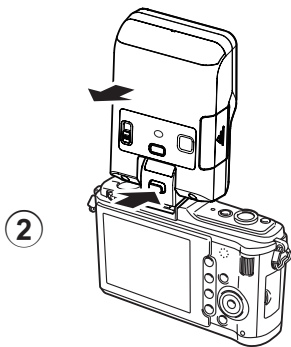

If the camera has an external flash connector, a flash bracket and bracket cable (sold separately) can be attached.





Turning on the electronic flash

Attach an electronic flash to the camera, and then turn the camera on.

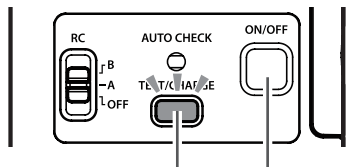

TEST button/
CHARGE lamp

ON/OFF
button

- 1 Press and hold the **ON/OFF** button until any lamp lights.
 - Press the **ON/OFF** button again to turn the power off.
 - Press the **TEST** button to fire a test flash when the **CHARGE** lamp lights.

- Replace the batteries if the **CHARGE** lamp does not light after:
 - 30 seconds (Alkaline batteries)
 - 10 seconds (NiMH batteries)
- If the **CHARGE** lamp and **AUTO CHECK** lamp blink simultaneously, batteries are running low. Replace the batteries.
- If no operations are performed for about 15 minutes, the flash will enter sleep mode to save power. The flash will also enter sleep mode whenever the camera enters sleep mode. If no operations are performed for approximately 60 minutes more, the flash will turn off automatically. Press the **ON/OFF** button to turn it on.





Shooting

According to the flash mode setting of the camera, shooting in TTL-AUTO mode or MANUAL mode is available with this flash.

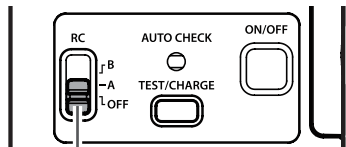

RC switch

- 1** Set the RC switch to “OFF”.
- 2** In accordance with the intended use, set the flash mode of the camera.

For details, refer to the instruction manual of the camera.

⚠ MANUAL mode is not available for some cameras.

- In TTL-AUTO mode: When flash activation has been performed correctly, the AUTO CHECK lamp blinks for about 5 seconds after the shooting.
- In MANUAL mode: Adjust camera settings (ISO sensitivity and aperture value) based on the distance to subject and then shoot.

Shooting distance (m) = Guide No. (ISO100) x ISO sensitivity coefficient ÷ Aperture value

Available shooting range (Table 2 P.4)

ISO sensitivity coefficient

ISO sensitivity	25	50	100	200	400	800	1600	3200	6400
Coefficient	0.5	0.71	1.0	1.4	2.0	2.8	4.0	5.6	8.0

- When using a flash, flash light may be blocked by the lens body, lens hood, etc.
- When the shooting distance is closer to 1m, using the wide panel is recommended not to control the flash volume too much.

10 EN





Wide angle

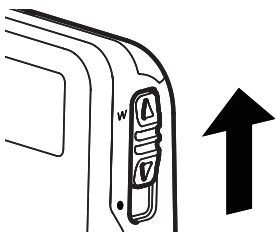

Use the wide panel for shooting when the lens focal length is wider than 9 mm to 14 mm.

- 1 Slide the W knob to the W side.

Folding

This flash can be bent approx. 30 degrees in front (①) and 60 degrees in rear (②). It also can be folded in front to make it easier to carry the camera with the flash attached (③). The flash does not fire when folded in front.

Approx. 30 degrees in front: Used for macro shooting.

Approx. 60 degrees in rear: Used for bounce shooting.

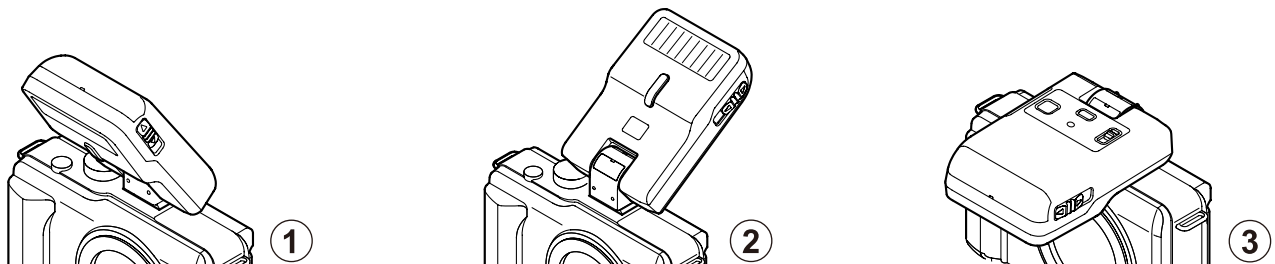

EN 11





Wireless remote control flash photography

- 1 Set the RC switch to A or B.
 - A and B are the group settings. Set the flash control mode, etc. to each groups and control them wirelessly.
- 2 Set [**⚡** RC Mode] to [On] in the menu of the camera to make the flash on the camera ready to fire.
- 3 Set the flash control mode, etc. in each of the groups A and B on the camera.

Group

- Select the flash control mode and adjust the flash intensity individually. For MANUAL, select the flash intensity.

Flash intensity value

Flash intensity

Flash control mode

Normal flash/Super FP flash

- Super FP flash is not compliant.

Communication light level

- Set the communication light level to [HI], [MID], or [LO].

Channel

- Be sure to set the channel to [1].

12 EN





Positioning

Since the communication is performed with the flash emission of the camera, the flash positioning range varies with camera.

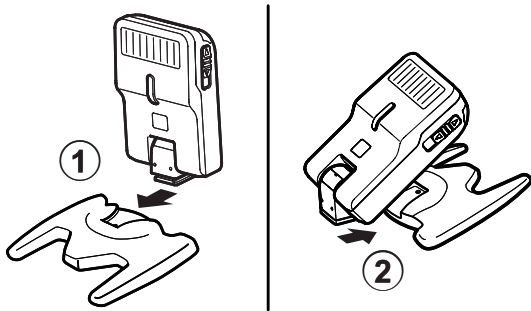

1 Attach the stand provided.

- Slide the flash securely into the stand until it clicks into place (①). Press the shoe lock release button to remove the flash.
- ! When using it for bounce, be careful not to drop off the stand (②).

2 Position the flash facing the desired direction.

- Instead of using the stand, you can also shoot simply holding the flash.

! Notes

- The built-in flash can not be used as a light source in RC mode.
- We recommend using a single group of up to three remote flash units.
- Flash may not fire due to the angle or distance between the camera and the object. Take a test shot after positioning.





Safety precautions

Read WARNINGS and CAUTIONS thoroughly to ensure safe usage. These safety precautions protect the users and others and prevent property damage.

 **WARNING** Failure to observe the precautions indicated by this symbol may result in injury or death.

- Do not use product or flash or just omit in places where it may be exposed to flammable or explosive gas. Otherwise, fire ignition or explosion may result.
- Do not directly solder the product or modify, remodel, or disassemble.
- Do not cover the light emitting area of the flash with your hand, and do not touch the light emitting area after continuous firing. It may burn your skin.
- Water and foreign matter inside of the device may cause fire or electric shock. If the device is immersed in or exposed to water or foreign matter is found inside of the device, turn off the power immediately and remove batteries with care. Contact your dealer or consult an Olympus Authorized Service Station.
- To prevent a traffic accident, do not direct the flash at a person operating a motor vehicle.
- Do not use a flash close to the subject's eyes; particular care should be observed when photographing infants. Do not leave the flash within the reach of children. The flash light may cause vision disability.
- Do not use batteries that are not specified for use.
- Do not mix old and new batteries, or batteries made by different manufacturers.
- Do not connect substances such as metal to the (+) or (–) of batteries.

14 EN





 **CAUTION** Failure to observe the precautions indicated by this symbol may result in injury or property damage.

- If you notice any abnormalities such as odor, noise, or smoke, stop using this device. Otherwise a fire or burn may result. Remove the batteries carefully to avoid burning yourself, and contact your dealer or consult an Olympus Authorized Service Station.
- Do not operate with wet hands. This may cause malfunction or electric shock.

European technical Customer Support

Please visit our homepage <http://www.olympus-europa.com>
or call: Tel. 00800 - 67 10 83 00 (Toll-free)
+49 180 5 - 67 10 83 or +49 40 - 237 73 4899 (Charged)

For customers in Europe



The “CE” mark indicates that this product complies with the European requirements for safety, health, environment and customer protection. CE-mark products are for sale in Europe.



This symbol [crossed-out wheeled bin WEEE Annex IV] indicates separate collection of waste electrical and electronic equipment in the EU countries. Please do not throw the equipment into the domestic refuse. Please use the return and collection systems available in your country for the disposal of this product.

EN 15





Specifications

MODEL NO.	: FL-300R
Product type	: External electronic flash for digital still camera
Guide number	: 20 (ISO 100), 12 (ISO100, using the wide panel)
Firing angle	: Covering the field angle of 14mm lens (equivalent to 28mm on a 135mm) Covering the field angle of 9mm lens (equivalent to 18mm on a 135mm) : Using the wide panel
Flash modes	: TTL-AUTO, MANUAL, RC
Flash emission period	: Approx. 1/20000 to 1/500 seconds
Flash emission count (at full activation)*	: Approx. 80 times (using AAA (R03) alkaline batteries) Approx. 130 times (using AAA (R03) NiMH batteries)
Recharge time	: Approx. 5.5 seconds (using AAA (R03) alkaline batteries) Approx. 4.5 seconds (using AAA (R03) NiMH batteries) (from full activation to CHARGE lamp lighting)*
Operating environment	: Temperature: -10 to 42°C (14 to 108°F) Humidity: 20 to 90%
Dimensions	: 56.4 (W) × 89.2 (H) × 26.9 (D) mm (2.2 × 3.5 × 1.1 in.) (excluding protrusions)
Weight	: 97 g (3.4 oz.) (excluding batteries)

* Measurements obtained from in-house tests at Olympus. Actual figures may vary depending on shooting conditions.

Specifications are subject to change without any notice or obligation on the part of the manufacturer.

16 EN





Děkujeme vám za nákup výrobku značky Olympus. Pro zajištění své bezpečnosti si prosím před použitím přečtěte tento návod k obsluze a uchovávejte jej po ruce pro pozdější nahlédnutí.

Názvy součástí (obr. 1 str. 3)

- | | |
|--------------------------------------|-----------------------------|
| ① Reflektor | ⑤ Kontrolka AUTO CHECK |
| ② Tlačítko uvolnění aretace | ⑥ Tlačítko ON/OFF |
| ③ Pojistný kolíček | ⑦ Přepínač W |
| ④ Tlačítko TEST/
Kontrolka CHARGE | ⑧ Přepínač RC |
| | ⑨ Senzor dálkového ovládání |

Kontinuální odpalování blesku

Při odpalování několikrát za sebou se může blesk zahřát, což může způsobit poškození nebo chybnou funkci. Blesk by se neměl odpalovat více než 10 krát za sebou v intervalech 6 sekund, poté by neměl být nejméně 10 minut používán.

Příprava baterie (k dostání zvlášť)

Používejte baterie následujícího výběru.

- AAA (R03) alkalické baterie (× 2)
- AAA (R03) NiMH baterie (× 2)

! Poznámky

AAA (R03) manganové články nelze použít.

Vložení baterií

- 1 Otevřete kryt bateriového prostoru.
- 2 Vložte baterie s dodržением polarity +/-.

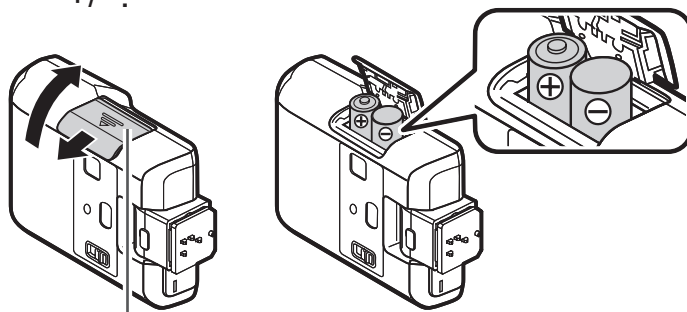

Kryt bateriového prostoru

- 3 Zavřete kryt bateriového prostoru.

CS 17





Přípevnění k fotoaparátu

! Poznámky

Ověřte, zda je elektronický blesk i fotoaparát vypnut. Montáž nebo demontáž elektronického blesku při zapnutém elektronickém blesku nebo fotoaparátu může způsobit poruchu.

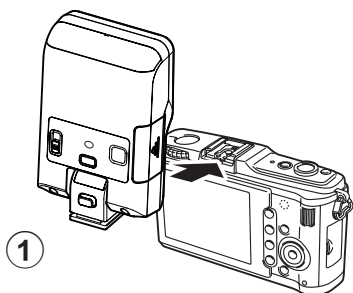

1 Sejměte kryt „sáněk“ fotoaparátu a nasunujte blesk, dokud nezacvakne na místo (①).

! Nepřipojujte blesk, když je vysunut vestavěný blesk, aby nedošlo k jeho poškození.

- Držte tlačítko uvolnění aretace stisknuté a odpojte blesk (②).

Pokud má fotoaparát konektor pro externí blesk, lze připojit držák a kablík (k dostání zvlášť).

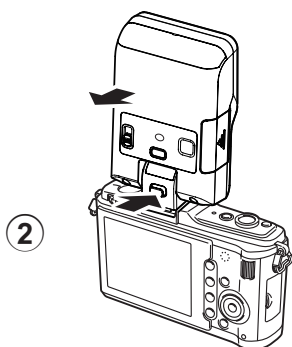

18 CS





Zapnutí elektronického blesku

Připojte elektronický blesk k fotoaparátu a poté zapněte fotoaparát s bleskem.

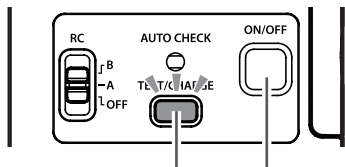

Tlačítko **TEST/**
Kontrolka **CHARGE** ON/OFF

- 1 Stiskněte a držte tlačítko **ON/OFF**, dokud se kontrolka nerozsvítí.
 - Opětovným stiskem tlačítka **ON/OFF** blesk vypnete.
 - Po rozsvícení indikátoru **CHARGE** můžete provést test blesku stisknutím tlačítka **TEST**.

- Vyměňte baterie, jestliže se kontrolka **CHARGE** nerozsvítí po:
 - 30 sekundách (alkalické baterie)
 - 10 sekundách (NiMH baterie)
- Bliká-li současně kontrolka **CHARGE** a kontrolka **AUTO CHECK**, jsou baterie slabé. Vyměňte baterie.
- Není-li po dobu přibližně 15 minut provedena žádná operace, přejde blesk do režimu spánku pro úsporu energie. Blesk také přejde do režimu spánku pokaždé, když do něj přejde fotoaparát. Není-li po dobu dalších přibližně 60 minut provedena žádná operace, blesk se automaticky vypne. Pro zapnutí stiskněte tlačítko **ON/OFF**.

CS 19





Snímání

Podle režimu blesku, který je nastaven ve fotoaparátu, umožňuje blesk snímání v režimu TTL-AUTO (automatický) nebo MANUAL (manuální).

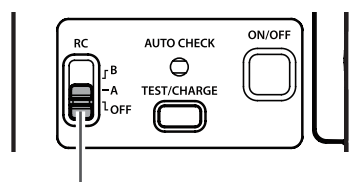

Přepínač RC

- 1 Nastavte přepínač RC do polohy „OFF“.
 - 2 Podle zamýšleného použití nastavte režim blesku ve fotoaparátu.
Podrobnosti naleznete v návodu k použití fotoaparátu.
- ⚠ Režim MANUAL není u některých fotoaparátů k dispozici.

- V režimu TTL-AUTO: Pokud byl blesk správně aktivován, rozbliká se po stisknutí spouště na přibližně 5 sekund kontrolka AUTO CHECK.
- V režimu MANUAL: Upravte nastavení fotoaparátu (citlivost ISO a hodnota clony) podle vzdálenosti k objektu a poté poříďte snímek.

Vzdálenost objektu (m) = směrné č. (ISO100) x koeficient citlivosti ISO ÷ hodnota clony

Dostupná vzdálenost snímání (Tabulka [2](#) str. 4)

Citlivost ISO a její koeficienty

Citlivost ISO	25	50	100	200	400	800	1600	3200	6400
Koeficient	0,5	0,71	1,0	1,4	2,0	2,8	4,0	5,6	8,0

- Při použití blesku může být jeho světlo zastíněno objektivem, sluneční clonou, atd.
- Pokud je vzdálenost objektu menší než 1 m, doporučuje se používat širokoúhlý panel, aby nebyla příliš ovlivněna intenzita blesku.

20 CS





Širokoúhlý záběr

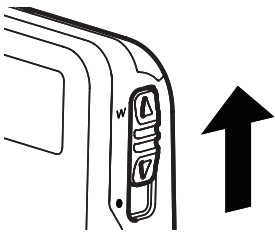

Pokud je ohnisková vzdálenost objektivu větší než 9 mm až 14 mm, použijte při focení širokoúhlý panel.

1 Posuňte přepínač W ve směru W.

Skládání

Tento blesk lze sklopit o přibližně 30 stupňů dopředu (1) a 60 stupňů dozadu (2).

Také jej lze sklopit dopředu tak, aby bylo snadné fotoaparát s připojeným bleskem přenášet (3). Když je blesk sklopený zcela dopředu, nelze jej odpálit.

Přibližně 30 stupňů dopředu: pro snímání v režimu makro.

Přibližně 60 stupňů dozadu: pro snímání s odraženým bleskem.

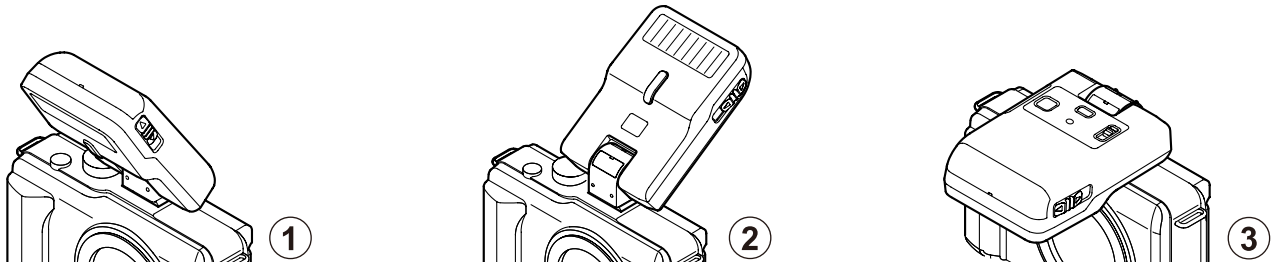

CS 21





Fotografování s bleskem pomocí bezdrátového ovládání

- 1 Nastavte přepínač RC do polohy A nebo B.
 - A a B jsou skupinová nastavení. Pro obě skupiny můžete nastavit režim řízení blesku apod. a ovládat je dálkově.
- 2 V nabídce fotoaparátu nastavte položku [**⚡** Blesk Režim] (Bezdrátový blesk) na možnost [Zap], aby byl blesk na fotoaparátu připraven k použití.
- 3 Pro každou ze skupin A a B můžete ve fotoaparátu nastavit režim řízení blesku apod.

Skupina (Group)

- Individuálně vyberte režim blesku a nastavte intenzitu blesku. V režimu MANUAL vyberte intenzitu blesku.

Hodnota intenzity blesku

Normální blesk / Super FP blesk
• Blesk Super FP není kompatibilní.

Úroveň světla pro komunikační signály
• Úroveň komunikačního světla nastavte na hodnotu [HI], [MID] nebo [LO].

Kanál (Channel)
• Nastavte kanál na možnost [1].

Režim řízení blesku Intenzita blesku

22 CS





Umístění

Jelikož ke komunikaci dochází spolu s odpálením blesku fotoaparátu, rozsah umístění blesku se u jednotlivých fotoaparátů liší.

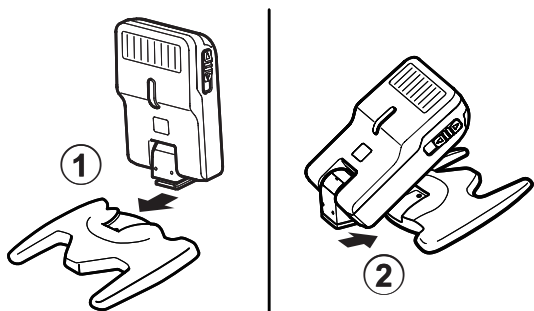

1 Připevněte dodaný stojan.

- Nasuňte blesk bezpečně tak, aby zacvakl na místo (①). Blesk odpojte stisknutím tlačítka uvolnění aretace.
- ! Při použití odraženého blesku buďte opatrní, aby nedošlo k převrhnutí stojanu (②).

2 Namiřte blesk požadovaným směrem.

- Místo použití stojanu můžete fotografovat také jednoduše s bleskem v ruce.

! Poznámky

- V režimu RC nelze jako zdroj světla použít vestavěný blesk.
- Doporučujeme použít jedinou skupinu nejvýše tří bezdrátových blesků.
- Blesk nemusí být odpálen kvůli úhlu či vzdálenosti mezi fotoaparátem a objektem.
Po umístění udělejte zkušební snímek.





Bezpečnostní opatření

Pro zajištění bezpečného používání si důkladně přečtěte UPOZORNĚNÍ a VAROVÁNÍ. Tato bezpečnostní opatření chrání uživatele a ostatní a zabraňují poškození vašeho majetku.



POZOR

Nedodržení instrukcí označených tímto symbolem může mít za následek úraz nebo zranění s následkem smrti.

- Nepoužívejte v přítomnosti hořlavých nebo výbušných plynů. Jinak může dojít k výbuchu nebo požáru.
- Výrobek přímo nepájejte, nepravujte, nepřetvářejte ani nerozebírejte.
- Nezakrývejte reflektor blesku rukou a nedotýkejte se reflektoru po kontinuálním odpalování blesku. Může popálit vaši pokožku.
- Voda a nečistota uvnitř přístroje může způsobit požár nebo úraz elektrickým proudem. Je-li přístroj ponořen do vody nebo vystaven vlhkosti nebo se uvnitř nachází nečistota, okamžitě jej vypněte a opatrně vyjměte baterie. obraťte se na prodejce nebo autorizovaný servis Olympus.
- V zájmu předcházení dopravním nehodám neodpalujte blesk směrem k osobám řídícím motorové vozidlo.
- Nepoužívejte blesk blízko očí objektu; zvláštní opatrnost by měla být dodržována při fotografování dětí. Nenechávejte blesk v dosahu dětí. Světlo záblesku může způsobit ztrátu vidění.
- Nepoužívejte baterie, které pro tento blesk nejsou určeny.
- Nemíchejte staré a nové baterie nebo baterie různých výrobců.
- Nespojujte materiály jako je kov s (+) nebo (–) baterií.

24 CS





VAROVÁNÍ

Nedodržení instrukcí označených tímto symbolem může mít za následek úraz nebo poškození majetku.

- Pokud si všimnete neobvyklých jevů, jako je zápach, hluk nebo kouř, okamžitě přestaňte přístroj používat. Může dojít k požáru nebo popálení. Opatrně vyjměte baterie, abyste se nepopálili a obraťte se na prodejce nebo autorizovaný servis Olympus.
- Neobsluhujte mokřýma rukama. To může způsobit závadu a úraz elektrickým proudem.

Evropská technická podpora zákazníků

Navštivte naše domovské stránky <http://www.olympus-europa.com>

nebo volejte: Tel. 00800 - 67 10 83 00 (zdarma)

+49 180 5 - 67 10 83 nebo +49 40 - 237 73 48 99 (zpoplatněná linka)

Pro zákazníky v Evropě



Značka „CE“ symbolizuje, že tento produkt splňuje evropské požadavky na bezpečnost, zdraví, životní prostředí a ochranu zákazníka. Výrobky nesoucí značku CE jsou určeny k prodeji v Evropě.



Tento symbol [přeškrtnutý kontejner s kolečky WEEE Annex IV] znamená povinnost třídění elektrotechnického odpadu v zemích EU.

Nevyhazujte prosím zařízení do běžného komunálního odpadu.

Při likvidaci vysloužilého zařízení využijte systém sběru tříděného odpadu, který je zavedený ve vaší zemi.



CS 25





Technické údaje

MODEL Č.	: FL-300R
Typ výrobku	: Elektronický blesk pro digitální fotoaparát
Směrné číslo	: 20 (ISO 100), 12 (ISO 100, použití širokoúhlého panelu)
Zoom blesku	: Pokrývající úhel pole objektivu 14 mm (ekvivalentní 28 mm na 135 mm) Pokrývající úhel pole objektivu 9 mm (ekvivalentní 18 mm na 135 mm): použití širokoúhlého panelu
Režimy blesku	: TTL-AUTO, MANUAL, RC
Délka záblesku	: Přibl. 1/20000 až 1/500 sekund
Počet záblesků (při plné intenzitě)*	: Přibl. 80krát (při použití AAA (R03) alkalických baterií) Přibl. 130krát (při použití AAA (R03) NiMH baterií)
Doba nabití	: Přibl. 5,5 sekundy (při použití AAA (R03) alkalických baterií) Přibl. 4,5 sekundy (při použití AAA (R03) NiMH baterií) (od záblesku plné intenzity do rozsvícení kontrolky CHARGE)*
Provozní podmínky	: Teplota: -10 až 42°C Vlhkost: 20 až 90%
Rozměry	: 56,4 (Š) × 89,2 (V) × 26,9 (H) mm (kromě přečnávajících částí)
Hmotnost	: 97 g (bez baterií)

* Naměřené hodnoty byly zjištěny vnitřními testy firmy Olympus. Skutečné hodnoty mohou být odlišné v závislosti na podmínkách fotografování.

Změna technických specifikací bez předchozího upozornění vyhrazena.

26 CS





Vielen Dank, dass Sie sich für den Kauf dieses Olympus-Produktes entschieden haben. Um Ihre Sicherheit zu gewährleisten, lesen Sie bitte vor Gebrauch diese Bedienungsanleitung und bewahren Sie sie zum späteren Nachschlagen griffbereit auf.

Bezeichnung der Teile (Abb. 1 S. 3)

- | | |
|-------------------------------------|--------------------------------------|
| ① Blitzröhre | ⑤ AUTO CHECK-LED |
| ② Entriegelungstaste | ⑥ ON/OFF-Taste |
| ③ Arretierstift | ⑦ (W) Weitwinkel-Schieber (Diffuser) |
| ④ TEST-Taste/
Ladeanzeige CHARGE | ⑧ RC-Schalter |
| | ⑨ Funksensor |

Serienblitzabgabe

Das Blitzgerät kann sich erhitzen, wenn es mehrmals in Folge ausgelöst wird. Dies kann zu Beschädigungen oder Betriebsstörungen führen. Das Blitzgerät sollte nicht mehr als 10 Mal in Folge in Abständen von 6 Sekunden ausgelöst werden. Anschließend sollte es mindestens 10 Minuten lang nicht benutzt werden.

Vorbereiten einer Batterie (separat erhältlich)

Verwenden Sie eine der nachfolgenden Batterien.

- AAA (R03) Alkalibatterien (2 Stück)

- AAA (R03) NiMH-Batterien (2 Stück)

! Hinweise

AAA (R03) Manganbatterien können nicht verwendet werden.

Einlegen der Batterien

- 1** Öffnen Sie den Batteriefachdeckel.
- 2** Legen Sie die Batterien polrichtig (+/–) ein.

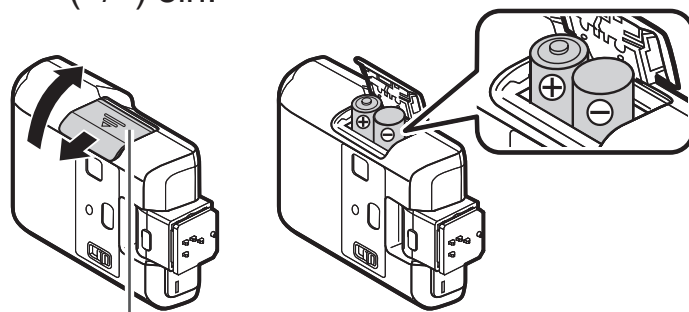

Batteriefachdeckel

- 3** Schließen Sie den Batteriefachdeckel.

DE 27





Anbringen des Blitzgeräts an der Kamera

! Hinweise

Vergewissern Sie sich, dass sowohl Kamera als auch Blitzgerät ausgeschaltet sind. Falls das Blitzgerät beim Anbringen oder Abtrennen eingeschaltet ist, kann es zu Betriebsstörungen kommen.

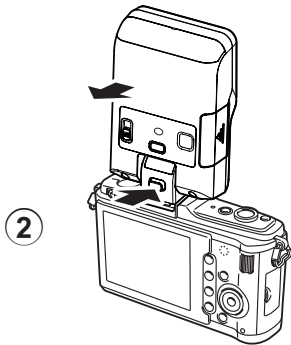
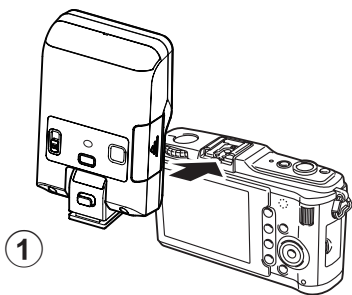

1 Entfernen Sie die Blitzschuhabdeckung der Kamera und schieben Sie das Blitzgerät fest in den Blitzschuh, bis es einrastet (①).

! Bringen Sie das Blitzgerät nicht an, wenn der integrierte Blitz aktiv oder ausgeklappt ist. Der integrierte Blitz kann sonst beschädigt werden.

- Entfernen Sie das Blitzgerät durch Betätigen der Entriegelungstaste (②).

Wenn die Kamera eine Blitzsynchronbuchse hat, können eine Blitzschiene und ein Blitzschienekabel (separat erhältlich) angeschlossen werden.





Einschalten des Blitzgeräts

Bringen Sie ein Blitzgerät an der Kamera an und schalten Sie die Kamera dann mit dem Blitzgerät an.

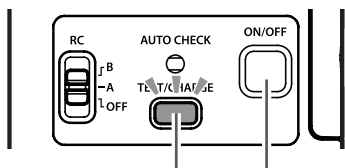

1 Halten Sie die **ON/OFF**-Taste gedrückt, bis eine beliebige Lampe aufleuchtet.

- Drücken Sie die **ON/OFF**-Taste erneut, um den Strom abzuschalten.

TEST-Taste/
Ladeanzeige
CHARGE

- Drücken Sie zum Auslösen eines Testblitzes auf die **TEST**-Taste, wenn die Ladeanzeige **CHARGE** leuchtet.

- Ersetzen Sie die Batterien, falls die Ladeanzeige **CHARGE** nach den folgenden Zeitabständen nicht wieder leuchtet:
 - 30 Sekunden (Alkalibatterien)
 - 10 Sekunden (NiMH-Batterien)
- Falls die Ladeanzeige **CHARGE** und die **AUTO CHECK**-LED gleichzeitig blinken, ist die Batterieleistung unzureichend. Ersetzen Sie die Batterien.
- Falls 15 Minuten lang keine Funktion ausgeführt wird, wechselt das Blitzgerät automatisch in den Schlafmodus, um Strom zu sparen. Das Blitzgerät wechselt ebenfalls in den Schlafmodus, wenn die Kamera in den Schlafmodus wechselt. Falls ca. 60 Minuten oder länger keine Funktion ausgeführt wird schaltet sich das Blitzgerät automatisch ab. Drücken Sie die **ON/OFF**-Taste, um es einzuschalten.

DE 29





Aufnahme

Je nach Blitzsteuermodus-Einstellung der Kamera ist mit diesem Blitz eine Aufnahme im Modus TTL-AUTO oder MANUAL möglich.

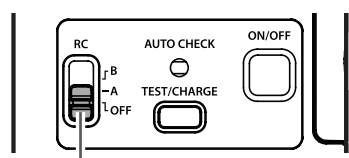

RC-Schalter

- 1** Stellen Sie den RC-Schalter auf „OFF“.
- 2** Legen Sie je nach beabsichtigtem Verwendungszweck der Kamera den Blitzmodus fest.
Einzelheiten finden Sie in der Bedienungsanleitung der Kamera.
⚠ Der Modus MANUAL ist nicht bei allen Kameras verfügbar.

- Im Modus TTL-AUTO: Wenn die AUTO CHECK-LED nach der Aufnahme für ca. 5 Sekunden blinkt, wurde die Blitzabgabe einwandfrei durchgeführt.
- Im Modus MANUAL: Legen Sie je nach Entfernung zum Motiv die Kameraeinstellungen (ISO-Empfindlichkeit und Blendenwert) fest und lösen Sie dann die Aufnahme aus.

Blitzdistanz (m) = Leitzahl (ISO100) × ISO-Empfindlichkeitskoeffizient ÷ Blendenwert

Blitzreichweite (Tabelle **2** S.4)

ISO-Empfindlichkeit und zugehörige Koeffizienten

ISO-Empfindlichkeit	25	50	100	200	400	800	1600	3200	6400
Koeffizient	0,5	0,71	1,0	1,4	2,0	2,8	4,0	5,6	8,0

- Bei Verwendung des eingebauten Blitzgerätes kann es zu Abschattungen durch das Objektiv, die Gegenlichtblende kommen.
- Ist die Blitzdistanz geringer als 1 m, sollte der (W) Weitwinkel-Schieber (Diffuser) verwendet werden, um Blitzvolumen und Blitzintensität nicht zu sehr zu regulieren.

30 DE





Weitwinkel

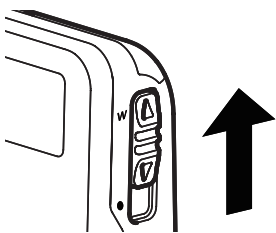

Verwenden Sie für Ihre Aufnahme den Weitwinkel, wenn die Linsenbrennweite größer als 9-14 mm ist.

- 1 Schieben Sie den (W) Weitwinkel-Schieber (Diffuser) auf die W-Seite.

Einklappen

Das Blitzgerät kann vorne um ca. 30° (①) und hinten um ca. 60° (②) eingeklappt werden. Es kann vorne auch vollständig eingeklappt werden, um den Transport der Kamera mit angebrachtem Blitzgerät zu erleichtern. Der Blitz wird nicht ausgelöst, wenn das Blitzgerät vorne eingeklappt ist (③).

Circa 30° vorne: Empfohlen für Makroaufnahmen.

Circa 60° hinten: Empfohlen für Aufnahmen mit indirektem Blitz.

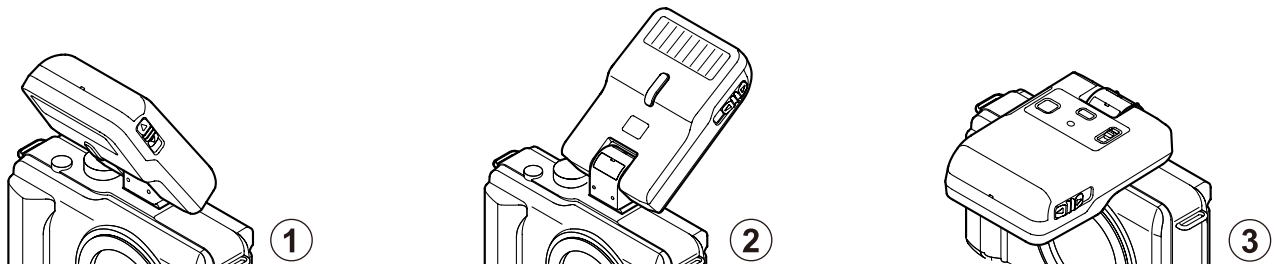

DE 31





Blitzfotografie mit funkgesteuerter Fernauslösung

- 1 Stellen Sie den RC-Schalter auf A oder B.
 - A und B sind die Gruppeneinstellungen. Stellen Sie u.a. die Blitzsteuermodi für jede Gruppe ein steuern Sie diese über Funk.
- 2 Setzen Sie [**⚡** RC Mode] im Kameramenü auf [Ein], um den Blitz zu aktivieren.
- 3 Stellen Sie u.a. den Blitzsteuermodus für die beiden Gruppen A und B auf der Kamera ein.

Gruppe

- Wählen Sie den Blitzsteuermodus aus und gleichen Sie die Blitzstärke individuell an. Wählen Sie bei MANUAL die Blitzstärke.

Blitzstärkekorrekturwert

Blitzsteuermodus

Blitzstärke

Normaler Blitz/Super FP-Blitz

- Der Super FP-Blitz ist nicht kompatibel.

Grad der Kommunikationslichtstärke

- Stellen Sie die Lichtstärke für die Kommunikation auf [HI], [MID] oder [LO].

Kanal

- Stellen Sie sicher, dass der Kanal auf [1] eingestellt ist.





Ausrichtung

Da die Kommunikation über die Blitzabgabe der Kamera abläuft, ist der Blitzausrichtungsbereich bei jeder Kamera verschieden.

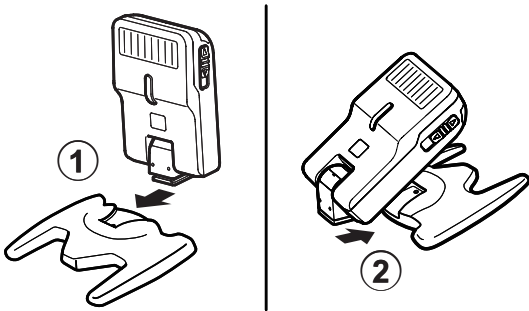

- 1 Bringen Sie den mitgelieferten Halter an.
 - Schieben Sie das Blitzgerät fest in den Halter, bis es einrastet (①). Drücken Sie auf die Taste zur Freigabe des Blitzschuhs, um das Blitzgerät zu entfernen.
 - ! Achten Sie bei der Verwendung des Geräts für Aufnahmen mit indirektem Blitz darauf, dass es nicht vom Halter herunterrutscht (②).

2 Richten Sie den Blitz in die gewünschte Richtung aus.

- Statt den Halter zu verwenden, können Sie das Blitzgerät bei der Aufnahme auch einfach festhalten.

! Hinweise

- Der integrierte Blitz kann nicht als Lichtquelle im RC-Modus verwendet werden.
- Olympus empfiehlt die Verwendung einer einzelnen Gruppe von bis zu drei Servo- oder Remote-Blitzeinheiten.
- Der Blitz wird möglicherweise aufgrund des Winkels oder Abstands zwischen Kamera und Motiv nicht ausgelöst. Machen Sie nach der Ausrichtung eine Testaufnahme.

DE 33





Sicherheitsmaßnahmen

Lesen Sie **WARNUNG** und **ACHTUNG** aufmerksam, um eine sichere Handhabung zu garantieren. Diese Sicherheitsmaßnahmen sollen die Benutzer und Dritte vor Gefahren schützen und verhindern, dass Sie Ihr Eigentum beschädigen.

 **WARNUNG** Die Missachtung der mit diesem Symbol gekennzeichneten Hinweise kann zu Verletzungen oder Tod führen.

- Verwenden Sie das Blitzgerät nicht an Orten, an denen es entflammbar oder explosiven Gasen ausgesetzt sein könnte. Andernfalls besteht Explosions- und Feuergefahr.
- Nehmen Sie keine direkten Lötarbeiten an dem Produkt vor, modifizieren oder verändern Sie es nicht und nehmen Sie es nicht auseinander.
- Bedecken Sie die Blitzröhre des Blitzgeräts nicht mit Ihrer Hand und berühren Sie die Blitzröhre nicht nach mehrfacher Blitzauslösung. Sie könnten sich damit Verbrennungen zuziehen.
- Das Eintreten von Wasser und Fremdkörpern in das Innere des Geräts kann Feuer oder Stromschläge verursachen. Falls das Gerät in Wasser getaucht oder diesem oder sonstigen Fremdstoffen ausgesetzt wird, schalten Sie sofort den Strom ab und entfernen Sie vorsichtig die Batterien. Wenden Sie sich an Ihren Fachhändler oder eine von Olympus autorisierte Kundendienststelle.
- Richten Sie das Blitzgerät nicht auf Personen, die ein Fahrzeug steuern, um Verkehrsunfälle zu vermeiden.
- Verwenden Sie das Blitzgerät nicht in unmittelbarer Nähe der Augen von Personen. Insbesondere beim Fotografieren von Kleinkindern ist besondere Vorsicht geboten. Bewahren Sie das Blitzgerät außerhalb der Reichweite von Kindern auf. Das Blitzlicht kann Augenschäden verursachen.
- Verwenden Sie keine ungekennzeichneten Batterien.
- Verwenden Sie nicht gleichzeitig alte und neue Batterien oder Batterien verschiedener Hersteller.
- Berühren Sie die Pole ((+) oder (-)) der Batterie nicht mit Materialien wie Metall.

34 DE





 **ACHTUNG** Die Missachtung der mit diesem Symbol gekennzeichneten Hinweise kann zu Sach- und Personenschäden führen.

- Stellen Sie den Gebrauch dieses Geräts ein, falls Sie außergewöhnliche Merkmale wie Geruch, Geräusche oder Rauch bemerken. Andernfalls kann es zu Feuer oder Verbrennungen kommen. Entfernen Sie die Batterien vorsichtig, um sich nicht zu verbrennen, und wenden Sie sich an eine von Olympus autorisierte Kundendienststelle.
- Berühren Sie das Blitzgerät nicht mit nassen Händen. Dies kann zu Betriebsstörungen oder elektrischen Schlägen führen.

Technische Unterstützung für Kunden in Europa

Bitte besuchen Sie unsere Internetseite <http://www.olympus-europa.com>

oder wenden Sie sich telefonisch unter einer dieser Rufnummern an uns: 00800 - 67 10 83 00 (gebührenfrei)
+49 180 5 - 67 10 83 oder +49 40 - 237 73 48 99 (gebührenpflichtig)

Für Europa



Das „CE“-Zeichen bestätigt, dass dieses Produkt mit den europäischen Bestimmungen für Sicherheit, Gesundheit, Umweltschutz und Personenschutz übereinstimmt. Mit dem „CE“-Zeichen ausgewiesene Produkte sind für Europa vorgesehen.



Dieses Symbol [durchgestrichene Mülltonne nach WEEE Anhang IV] weist auf die getrennte Rücknahme elektrischer und elektronischer Geräte in EU-Ländern hin. Bitte werfen Sie das Gerät nicht in den Hausmüll. Informieren Sie sich über das in Ihrem Land gültige Rücknahmesystem und nutzen dieses zur Entsorgung.

DE **35**





Technische Daten

MODELL NR.	: FL-300R
Produkttyp	: Externes elektronisches Blitzgerät für Digitalkameras
Leitzahl	: 20 (ISO 100), 12 (ISO100 bei Verwendung des Weitwinkels)
Ausleuchtwinkel	: Deckt den Bildwinkel eines 14mm-Objektivs ab (entspricht 28mm bei 135mm) Deckt den Bildwinkel eines 9mm-Objektivs ab (entspricht 18mm bei 135mm): Bei Verwendung des Weitwinkels
Blitzsteuermodi	: TTL-AUTO, MANUAL, RC
Blitzdauer	: Ca. 1/20000 bis 1/500 Sekunden
Anzahl der Blitze (bei voller Blitzstärke)*	: Ca. 80 Mal (mit Alkalibatterien vom Typ AAA (R03)) Ca. 130 Mal (mit NiMH-Batterien vom Typ AAA (R03))
Ladedauer	: Ca. 5,5 Sekunden (mit Alkalibatterien vom Typ AAA (R03)) Ca. 4,5 Sekunden (NiMH-Batterien vom Typ AAA (R03)) (von voller Blitzstärke bis zum Aufleuchten der Ladeanzeige CHARGE)*
Umgebungsbedingungen	: Temperatur: -10 bis 42°C Luftfeuchtigkeit: 20 bis 90%
Abmessungen	: 56,4 (B) × 89,2 (H) × 26,9 (T) mm (ohne hervorstehende Teile)
Gewicht	: 97 g (ohne Batterien)

* Die Zahlenangaben wurden unter von Olympus definierten Testbedingungen ermittelt. Die tatsächlichen Werte können in Abhängigkeit von den Aufnahmebedingungen abweichen. Spezifikationen unterliegen Änderungen ohne Ankündigung oder Verpflichtung des Herstellers.

36 DE





Tak, fordi du har købt dette Olympus-produkt. For at garantere din sikkerhed, bør du læse denne betjeningsvejledning før brug og opbevare den til senere reference.

Delenes betegnelser (fig. 1 s. 3)

- | | |
|------------------------------|--------------------|
| ① Reflektor | ⑤ AUTO CHECK-lampe |
| ② Låseknop | ⑥ ON/OFF-knap |
| ③ Låsestift | ⑦ W knap |
| ④ TEST-knap/
CHARGE-lampe | ⑧ RC-kontakt |
| | ⑨ Sensor |

Serieskud

Flashen bliver varm, når den affyres mange gange i træk, hvilket kan resultere i skade eller fejlfunktion. Flashen bør ikke affyres mere end 10 gange i træk ved intervaller på 6 sekunder. Herefter bør den ikke anvendes i mindst 10 minutter.

Klargøring af batteri (tilbehør)

Vælg mellem følgende batterier.

- AAA (R03)-alkalinebatterier (× 2)
- AAA (R03)-NiMH-batterier (× 2)

ⓘ Bemærkninger

Der må ikke benyttes AAA (R03)-manganbatterier.

Isætning af batterier

- 1 Åbn batteridækslet.
- 2 Isæt batterierne, vend +/- korrekt.

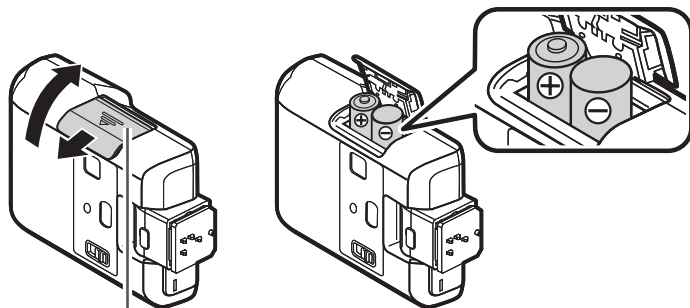

Batteridæksel

- 3 Luk batteridækslet.





Montering på kamera

! Bemærkninger

Kameraet og flashen skal være slukket. Hvis flashen monteres eller fjernes mens denne eller kameraet er tændt, kan der opstå en fejlfunktion.

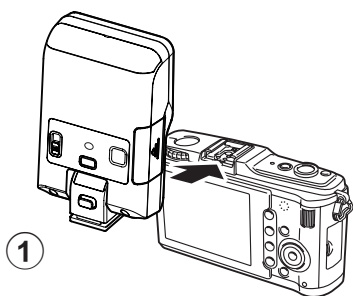

1 Fjern flashskoens dæksel på kameraet, og skub flashen ind i skoens, indtil den klikker på plads (①).

! Sæt ikke flashen på med den indbyggede flash løftet, da denne derved kan blive beskadiget.

• Aftag flashen, mens der trykkes på låseknappen (②). Hvis kameraet er udstyret med et eksternt flashstik, kan flashholder og kabel (tilbehør) tilsluttes.

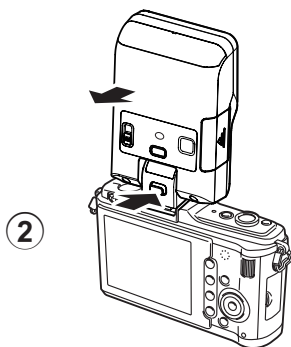

38 DA





Sådan tændes den elektroniske flash

Sæt flashen på kameraet, og tænd derefter for kameraet.

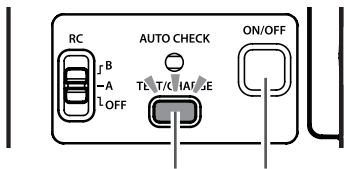

**TEST-knap/
CHARGE-lampe** **ON/OFF-
knap**

- 1 Tryk på **ON/OFF**-knappen og hold den inde, indtil en lampe lyser.
 - Tryk på **ON/OFF**-knappen igen for at slukke for strømmen.
 - Flashen afprøves ved at trykke på **TEST** knappen, når **CHARGE** lampen lyser.

- Udskift batterierne, hvis **CHARGE**-lampen ikke lyser efter:
 - 30 sekunder (Alkaline-batterier)
 - 10 sekunder (NiMH-batterier)
- Hvis **CHARGE**-lampen og **AUTO CHECK**-lampen lyser samtidigt, er batterierne ved at være afladet. Udskift batterierne.
- Hvis der ikke foretages noget i ca. 15 minutter, går flashen i stand-by-funktion for at spare strøm. Flashen går også i stand-by-funktion, når kameraet går i stand-by-funktion. Hvis der ikke foretages noget i ca. 60 minutter eller mere, slukker flashen automatisk. Tryk på **ON/OFF**-knappen for at tænde for den.





Optagelse

Flashen kan bruges i TTL-AUTO eller MANUAL funktion, afhængig af kameraets indstilling.

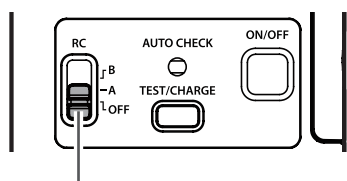

RC-kontakt

- 1** Sæt RC-kontakten på "OFF".
- 2** Vælg flashfunktion på kameraet, efter formål.
Der henvises til kameraets betjeningsvejledning for flere detaljer.

⚠ MANUAL-funktion er ikke tilgængelig på nogle kameraer.

- I TTL-AUTO-funktion: Hvis flashen er blevet aktiveret korrekt, blinker AUTO CHECK-lampen i cirka 5 sekunder efter billedet er taget.
- I MANUEL funktion: Juster kameraets indstillinger (ISO-følsomhed og blændeværdien) ud fra afstanden til motivet, og tag derefter billedet.

Rækkevidde (m) = Vejledningsnr. (ISO100) x koefficient for ISO-følsomhed ÷ blændeværdien

Tilgængeligt optagelsesområde (oversigt [2](#) s. 4)

ISO-følsomhed og tilhørende koefficienter

ISO-følsomhed	25	50	100	200	400	800	1600	3200	6400
Koefficient	0,5	0,71	1,0	1,4	2,0	2,8	4,0	5,6	8,0

- Ved brug af flash, kan optik, modlysblænde osv. skygge for lyset fra denne.
- Når optageafstanden er mindre end 1 m, anbefales det at bruge vidvinkelpanelet for ikke at begrænse flashen for meget.

40 DA





Vidvinkel

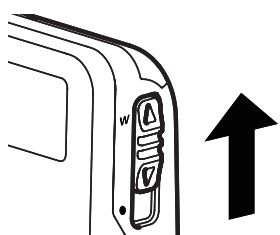

Brug vidvinkelpanel til optagelse, når optikkens brændvidde er mindre end 9 til 14 mm.

- 1 Skub knappen W til W-siden.

Sammenfoldet

Denne flash kan vippes cirka 30 grader fremad (①) og 60 grader bagud (②). Den kan også vippes helt frem for at gøre det lettere at transportere kameraet med flashen påsat. Flashen affyres ikke, når den er foldet frem (③).

Cirka 30 grader frem: Bruges til makrooptagelse.

Cirka 60 grader tilbage: Bruges til optagelse med indirekte flash.

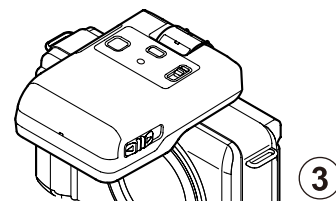
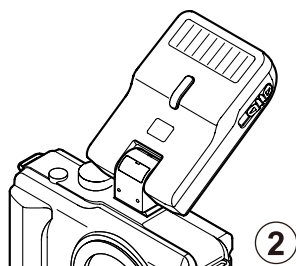
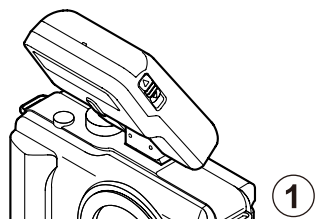

DA 41





Flashoptagelse med trådløs styring

- 1 Indstil RC-kontakten til A eller B.
 - A og B er gruppeindstillinger. Indstil flaskontrolfunktionen, osv. til hver gruppe, og betjen dem trådløst.
- 2 Sæt [⚡ RC Styring] til [Til] i kameraets menu for at gøre kameraets flash klar til affyring.
- 3 Sæt flashstyringsfunktionen, osv. i hver af grupperne A og B på kameraet.

Gruppe

- Vælg flashstyringsfunktionen, og juster flashintensiteten individuelt. Vælg flashintensiteten for MANUAL.

Flashintensitetens værdi

Normal flash/super FP-flash

- Super FP-flash er ikke kompatibel.

Kommunikationslysniveau

- Indstil kommunikationslysniveauet på [HI], [MID] eller [LO].

Kanal

- Husk at sætte kanalen på [1].

Flashintensitet

Flashkontrol funktion

42 DA





Placering

Da kommunikationen udføres med flashglimtet fra kameraet, varierer området for flashplacering i forhold til kameraet.

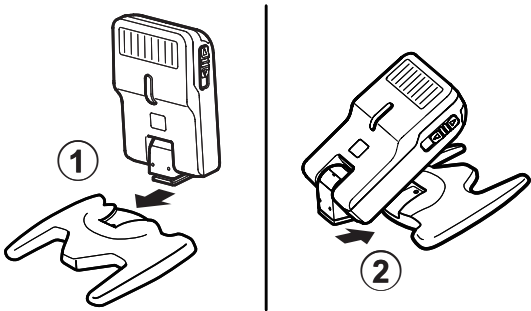

- 1** Påsæt den medfølgende holder.
 - Skub flashen godt ind i holderen, indtil den klikker på plads (①). Tryk på skolåsens udløserknop for at fjerne flashen.
 - ! Når den anvendes til optagelse med indirekte flash, skal du passe på, at den ikke falder af holderen (②).

2

Placer flashen så den vender i den ønskede retning.

- I stedet for at bruge holderen, kan du også optage blot ved at holde flashen i hånden.

! Bemærkninger

- Den indbyggede flash kan ikke anvendes som lyskilde i RC-funktion.
- Vi anbefaler brug af en enkel gruppe på op til tre flash.
- Flashen affyres måske ikke på grund af vinkelen eller afstanden mellem kameraet og motivet. Lav en testoptagelse efter placering.





Sikkerhed

Læs ADVARSLER og FORHOLDSREGLER grundigt for at garantere sikker brug. Disse sikkerhedsforholdsregler beskytter brugeren og andre og forhindrer skade på kameraet.



ADVARSEL

Manglende overholdelse af de forholdsregler, som er vist med dette symbol, kan medføre kvæstelser eller dødsfald.

- Bør ikke anvendes steder, hvor det kan udsættes for brændbare eller eksplosive gasser. Dette kan føre til brand eller eksplosion.
- Lod ikke direkte på produktet og undgå at modificere, ombygge eller adskille det.
- Dæk ikke flashens reflektor med din hånd og rør ikke ved den efter serieskud. Den kan brænde huden.
- Vand og andre fremmedgenstande inde i kameraet kan forårsage brand eller elektrisk stød. Hvis kameraet nedsænkes i vand, eller der findes vand eller fremmedgenstande inde i kameraet, skal du straks slukke for strømmen og fjerne batterierne forsigtigt. Kontakt din forhandler eller din lokale, autoriserede Olympusforhandler.
- For at undgå et trafikuheld bør du ikke rette flashen mod en person, der betjener et motorkøretøj.
- Anvend ikke flashen tæt på motivets øjne; vær særlig forsigtig ved fotografering af spædbørn. Hold flashen uden for børns rækkevidde. Flashen kan forårsage synsnedsættelse.
- Anvend ikke batterier, der ikke er specielt egnede til brug.
- Bland ikke gamle og nye batterier eller batterier fra forskellige producenter.
- Tilslut ikke materiale, som f.eks. metal til (+) eller (-) på batterierne.

44 DA





FORSIGTIG

Manglende overholdelse af de forholdsregler, som er vist med dette symbol, kan medføre kvæstelser eller materiel skade.

- Hvis du opdager noget unormalt som f.eks. lugt, støj eller røg, skal du holde op med at bruge denne enhed. I modsat fald kan det resultere i brand eller forbrænding. Fjern batterierne forsigtigt for at undgå at brænde dig og kontakt din forhandler eller din lokale, autoriserede Olympusforhandler.
- Betjen ikke enheden med våde hænder. Dette kan forårsage fejlfunktion og elektrisk stød.

Teknisk kundeservice i Europa

Besøg vores hjemmeside <http://www.olympus-europa.com>

eller ring: Tlf. 00800 - 67 10 83 00 (gratisnummer)

+49 180 5 - 67 10 83 eller +49 40 - 237 73 48 99 (betalingsnummer)

Til brugere i Europa



“CE”-mærket viser at dette produkt overholder de europæiske krav vedrørende sikkerhed, helbred, miljø samt brugerbeskyttelse. Produkter med CE-mærke er beregnet til salg i Europa.



Dette symbol [en skraldespand med et kryds over] betyder, at elektrisk /elektronisk affald indsamles separat.

Det må derfor ikke bortskaffes med dagrenovationen.

Man skal benytte det retur- og indsamlingssystem, der findes i det pågældende land.



DA **45**





Tekniske data

MODELNUMMER	: FL-300R
Produkttype	: Ekstern elektronisk flash til et digitalkamera
Ledetal	: 20 (ISO 100), 12 (ISO100, ved brug af vidvinkelpanel)
Brændvidde	: Dækkende en synsvinkel til en 14 mm optik (svarende til 28 mm på en 135 mm) Dækkende en synsvinkel til en 9 mm optik (svarende til 18 mm på en 135 mm): Ved brug af vidvinkelpanelet
Flashfunktioner	: TTL-AUTO, MANUAL, RC
Flashglimtets varighed	: Ca. 1/20000 til 1/500 sekund
Antal flashudladninger (ved fuld udladning)*	: Ca. 80 gange (med AAA (R03)-alkalinebatterier) Ca. 130 gange (med AAA (R03)-NiMH-batterier)
Opladetid	: Ca. 5,5 sekunder (med AAA (R03)-alkalinebatterier) Ca. 4,5 sekunder (med AAA (R03) NiMH-batterier) (fra fuld udladning til CHARGE -lampen lyser)*
Brugsmiljø	: Temperatur: -10 til 42 °C Luftfugtighed: 20 til 90 %
Mål	: 56,4 (B) × 89,2 (H) × 26,9 (D) mm (fremspringende dele ikke medregnet)
Vægt	: 97 g (eksklusive batterier)

* Data for flashfølgetid og antal skud er udarbejdet af Olympus. De faktiske tal kan variere afhængigt af optageforholdene.

Ret til ændringer i de tekniske data uden varsel forbeholdes af fabrikanten.

46 DA





Täname, et ostsite selle Olympuse toote. Oma ohutuse tagamiseks lugege palun enne kasutamist käesolevat kasutusjuhendit ning hoidke seda käepärases kohas edaspidiseks lugemiseks.

Osade nimetused (Joon. 1 lk. 3)

- | | |
|--|--------------------------------------|
| ① Valgust kiirgav pind | ⑤ AUTO CHECK (AUTOMAATKONTROLL) tuli |
| ② Lukustusmehhanismi vabastamise nupp | ⑥ ON/OFF nupp |
| ③ Lukustustihvt | ⑦ W nupp |
| ④ TEST (KATSE) nupp/ CHARGE (LAADIMINE) tuli | ⑧ RC lüliti |
| | ⑨ Puldi andur |

Järjestikused vilked

Kui välku kasutada järjestikku mitmeid kordi, võib see muutuda kuumaks põhjustades seeläbi seadmele kahjustusi või talitlushäireid. Välku ei tohiks kasutada järjestikku rohkem kui 10 korda 6 sekundiliste intervallidega, peale seda ei tohiks välku kasutada vähemalt 10 minutit.

Aku ettevalmistamine (müüakse eraldi)

Kasutage järgmisse valikusse kuuluvaid akusid.

- AAA (R03) leelispatareid (× 2)
- AAA (R03) NiMH patareid (× 2)

! Märkused

AAA (R03) mangaanpatareid ei saa kasutada.

Patareide paigaldamine

- 1 Avage patareisahtli kate.
- 2 Sisestage patareid õige +/- polaarsusega.

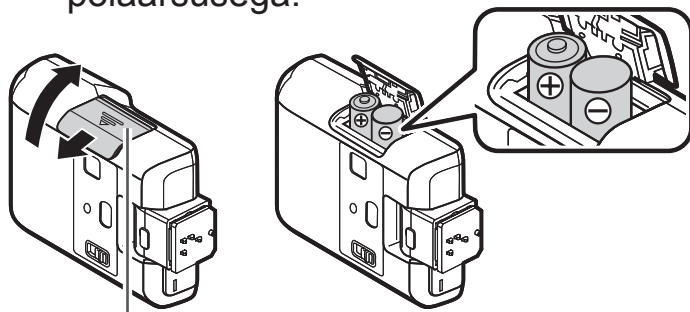

Patareisahtli kate

- 3 Sulgege patareisahtli kate.

ET 47





Kaamera külge kinnitamine

! Märkused

Jälgige, et nii kaamera kui ka välg oleks välja lülitatud. Kui välgu paigaldamisel või mahavõtmisel on kaamera või välg sisse lülitatud, võib see seadmeid kahjustada.

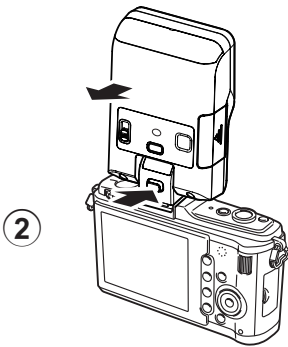
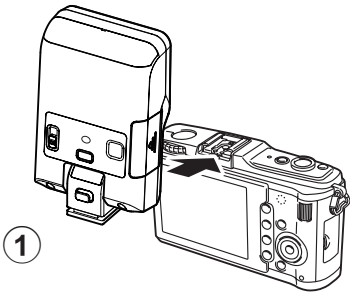

1 Eemaldage kaamera hot shoe ühenduse kate ja libistage välklamp kindlalt ühendusse, kuni see klõpsab paigale (1).

! Ärge paigaldage lisavälklampi, kui aparadi sisseehitatud välg on tõstetud asendis, kuna see võib siis puruneda.

• Välklambi eemaldamiseks vajutage lukustusmehhanismi vabastamise nuppu (2).

Kui kaameral on väline välgu liitmik, saab sellega ühendada ka välgu kronsteini ja kronsteini kaabli (müüakse eraldi).





Elektronilise lisavälgu sisselülitamine

Ühendage elektroniline lisavalk kaameraga ning lülitage kaamera koos valguga sisse.

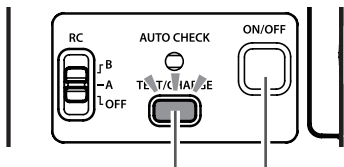

TEST nupp/
CHARGE tuli

ON/OFF
nupp

1 Vajutage ja hoidke **ON/OFF** nuppu, kuni mõni lamp süttib.

- Toite väljalülitamiseks vajutage uuesti **ON/OFF** nuppu.
- Välgu kontrollimiseks vajutage **TEST**-nuppu, kui põleb **CHARGE** lambi tuli.

- Asendage patareid, kui **CHARGE** tuli ei sütti peale:
 - 30 sekundit (leelispatareid)
 - 10 sekundit (NiMH patareid)
- Kui **CHARGE** tuli ja **AUTO CHECK** tuli vilguvad samaaegselt, on patareid tühjaks saamas. Asendage patareid.
- Kui 15 minuti jooksul ei teostata ühtegi tegevust, lülitub valg toite säästmiseks ooterežiimile. Valk lülitub ooterežiimile ka siis, kui kaamera lülitub ooterežiimile. Kui järgneva 60 minuti jooksul ei teostata ühtegi tegevust, lülitub valg automaatselt välja. Vajutage **ON/OFF** nuppu, et see uuesti sisse lülitada.

ET 49





Pildistamine

Vastavalt kaamera välgurežiimi seadele saab selle välguga pildistada kas TTL-AUTO režiimil või käsirežiimil.

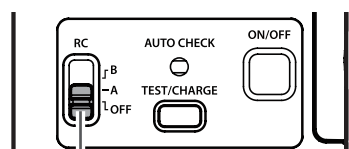

RC lüliti

- 1** Seadke RC lüliti asendisse „OFF”.
- 2** Vastavalt soovitud kasutusele seadistage kaamera välgurežiim.
Üksikasjalikuma teabe saamiseks tutvuge kaamera kasutusjuhendiga.

⚠ Mõnel kaameratüübil käsirežiim puudub.

- TTL-AUTO režiimil töötamisel: kui välklamp on õigesti aktiveeritud, vilgub AUTO CHECK lamp enne pildistamist umbes 5 sekundit.
- Käsirežiimil töötamisel: reguleerige kaamera seaded (ISO tundlikkus ja ava suurus) vastavalt pildistatava objekti kaugusele ja seejärel pildistage.

Pildistamiskaugus (m) = juhendi nr. (ISO100) x ISO tundlikkuskoeffitsient ÷ ava suurus

Võimalik pildistamisulatus (Tabel 2 lk. 4)

ISO tundlikkus ja selle tegurid

ISO tundlikkus	25	50	100	200	400	800	1600	3200	6400
Tegur	0,5	0,71	1,0	1,4	2,0	2,8	4,0	5,6	8,0

- Välgu kasutamisel võib objektiiv, päikesevarjuk, vms. välgu valguse blokeerida.
- Kui pildistamiskaugus on alla 1 m, on soovitatav kasutada laipaneeli, et mitte liigselt piirata välgu valgushulka.

50 ET





Lainurk

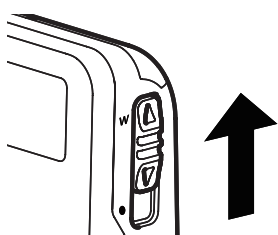

Kasutage pildistamiseks laipaneeli, kui objektiivi fookuskaugus on üle 9–14 mm.

1 Libistage W nupp W poolele.

Kokkupanek

Välklampi saab pöörata umbes 30 kraadi ettepoole (①) ja 60 kraadi tahapoole (②). Selle saab ka ettepoole kokku panna, nii et kaamerat, mille külge on kinnitatud välklamp, on kergem kaasas kanda (③). Välg ei käivitu, kui lamp on ettepoole kokkupandud asendis.

Umbes 30 kraadi ettepoole: kasutatakse makrovõtete tegemiseks.

Umbes 60 kraadi tahapoole: kasutatakse hajutatud võtete tegemiseks.

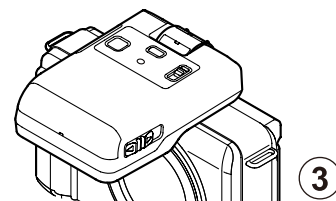
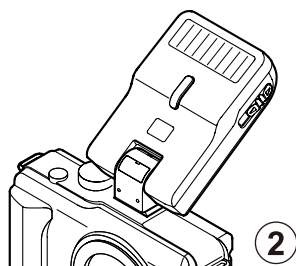
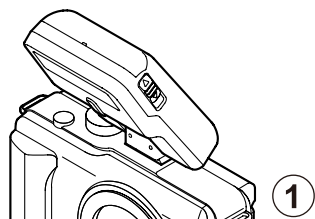

ET 51





Traadita kaugjuhtimisvõlguga pildistamine

- 1 Seadke RC lüliti asendisse A või B.
 - A ja B on rühmaseaded. Seadistage iga rühma jaoks valgureguleerimisrežiim jne ja reguleerige neid traadita ühenduse abil.
- 2 Välgu käivitamiseks valmisolekuks seadistage kaameramenüül [**⚡** RC Režiim] asendisse [Sees].
- 3 Seadistage kaamerale nii A kui ka B rühma valgureguleerimisrežiim jne.

Rühm

- Valige välgu reguleerimise režiim ja seadistage välgutugevus eraldi. Valige välgu intensiivsus MANUAL-režiimi jaoks.

Välgu intensiivsuse väärtus

Normaalne välk/Super FP-välk

- Super FP välk ei sobi.

Sidevalguse tase

- Seadistage sidevalguse tasemeks [HI], [MID] või [LO].

Kanal

- Jälgige, et kanal oleks asendis [1].

Välgu juhtimise režiim

Välgu-intensiivsus

52 ET





Paigaldamine

Kuna lisavälku juhitakse kaamera sisseehitatud välgu abil, sõltub lisavälgu ja kaamera vahelise kauguse võimalik suurus kaamerast.

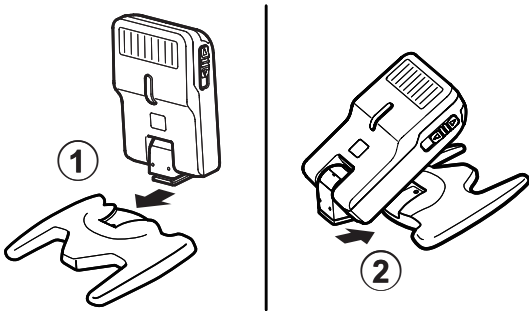

1 Kinnitage kaasasolev alus.

- Libistage välklampi piki alust, kuni see klõpsab paigale (①). Välklambi eemaldamiseks vajutage ühenduse lukustusmehhanismi vabastamise nuppu.
- ! Välgu hajutamiseks pööramise puhul olge ettevaatlik, et see ei tuleks aluse küljest ära (②).

2 Paigaldage välklamp nii, et välg oleks suunatud soovitud suunda.

- Alusele kinnitamise asemel võite pildistamise ajal välklampi ka lihtsalt käes hoida.

! Märkused

- RC režiimis ei saa sisseehitatud välklampi kasutada.
- Soovitame kasutada ühte kuni kolmest lisavälgust koosnevat välkude rühma.
- Välg võib mitte toimida kas vale nurga või kaamera ja objekti vahelise kauguse tõttu.





Ettevaatusabinõud

Ohutu kasutamise tagamiseks lugege põhjalikult HOIATUSI ja ETTEVAATUSE abinõusid. Need ohutusalsed ettevaatusabinõud kaitsevad kasutajat ja teisi ning välistavad teie vara kahjustumist.

 **HOIATUS** Selle tingmargiga tähistatud ettevaatusnõuete mittetäitmine võib kaasa tuua vigastuse või isegi surma.

- Ärge kasutage seda kohtades, kus esineb süttimis- või plahvatusohtlikku gaasi. Vastasel korral võib tagajärjeks olla tulekahju või plahvatus.
- Ärge jootke toodet, modifitseerige, ehitage ümber ega demonteerige seda.
- Ärge katke välgu valgust kiirgavat ala oma käega ega puudutage valgust kiirgavat ala peale järjestikust pildistamist. See võib põletada teie nahka.
- Seadme sisemusse sattunud vesi ja võõrained võivad põhjustada süttimist või elektrilööki. Kui seade on vette kastetud või olnud sellele avatud või on võõrained sattunud seadme sisemusse, lülitage koheselt toide välja ning eemaldage ettevaatlikult patareid. Võtke ühendust edasimüüjaga või pidage nõu Olympuse volitatud teeninduskeskusega.
- Liiklusõnnetuste vältimiseks ärge suunake välku mootorsõidukit juhtivale inimesele.
- Ärge kasutage välku pildistava silmade lähedal; eriti hoolikas tuleb olla imikuid pildistades. Ärge jätke välku lastele kättesaadavasse kohta. Välg võib põhjustada nägemishäireid.
- Ärge kasutage patareisid, mis ei ole selle välklambiga kasutamiseks mõeldud.
- Ärge kasutage koos vanu ja uusi ning erinevate tootjate poolt valmistatud patareisid.
- Ärge ühendage materjale, nagu metall, patareide (+) ja (–) poolustega.

54 ET





ETTEVAATUST

Selle tingmärgiga tähistatud ettevaatusnõuete mittetäitmine võib kaasa tuua vigastuse või vara kahjustamist.

- Kui te märkate ebanormaalsusi, nagu lõhn, müra või suits, peatage selle toote kasutamine. Vastasel juhul võib esineda süttimine või põletus. Eemaldage ettevaatlikult patareid, et vältida enese põletamist, ning võtke ühendust edasimüüjaga või pidage nõu Olympuse volitatud teeninduskeskusega.
- Ärge kasutage välklampi märgade kätega. See võib põhjustada talitlushäiret ja elektrilööki.

Euroopa tehniline klienditugi

Külasta palun meie kodulehte <http://www.olympus-europa.com>
või helista: tel 00800 - 67 10 83 00 (tasuta number)
+49 180 5 - 67 10 83 või +49 40 - 237 73 48 99 (tasuline)

Euroopa klientidele



„CE“ tähis näitab, et toode vastab Euroopa ohutus-, tervise-, keskkonna- ja kliendikaitse nõuetele. CE-märgiga tooted on müümiseks Euroopas.



See sümbol [maha tõmmatud ratastega prügikast WEEE IV lisa] tähistab elektriliste ja elektrooniliste seadmete eraldi kogumist ELi riikides.

Ärge visake seda seadet olmeprahi hulka. Tootest vabanemiseks kasutage teie riigis kehtivaid tagastus- ja jäätmekogumissüsteeme.



ET 55





Tehnilised andmed

MUDELI NR.	: FL-300R
Toote tüüp	: Elektrooniline lisavalk digitaalfotokaamerate jaoks
Juhtarv	: 20 (ISO 100), 12 (ISO100, laipaneeli kasutamine)
Töönurk	: Katab 14 mm objektiivi tööala (samaväärne 28 mm 135 mm korral) Katab 9 mm objektiivi tööala (samaväärne 18 mm 135 mm korral): Laipaneeli kasutamine
Välgu režiimid	: TTL-AUTO, MANUAL, RC
Välgu kiirusperiood	: Umbes 1/20000 kuni 1/500 sekundit
Välgu kiirgamise arv (täielikult aktiveerituna)*	: Umbes 80 korda (kasutades AAA (R03) leelispatareisid) Umbes 130 korda (kasutades AAA (R03) NiMH patareisid)
Taaslaadimisaeg	: Umbes 5,5 sekundit (kasutades AAA (R03) leelispatareisid) Umbes 4,5 sekundit (kasutades AAA (R03) NiMH patareisid) (täielikust aktiveerimisest CHARGE tule süttimiseni)*
Töökeskkond	: Temperatuur: –10 kuni 42°C Niiskus: 20 kuni 90%
Mõõtmed	: 56,4 (L) × 89,2 (K) × 26,9 (S) mm (v.a. väljaulatuvad osad)
Kaal	: 97 g (v.a. patareid)

* Mõõteandmed saadud Olympuse firmasisestest katsetest. Tegelikud väärtused võivad erineda olenevalt pildistamistingimustest.

Tootjal on õigus tehnilisi andmeid muuta ilma eelneva teatamiseta ja mingite kohustusteta.

56 ET





Gracias por adquirir un producto Olympus. Para garantizar su seguridad, le rogamos que lea este manual de instrucciones antes de utilizar el producto, y que lo guarde en un lugar accesible para poder realizar consultas en el futuro.

Nombre de las piezas (figura 1 p. 3)

- | | |
|---------------------------------|---------------------|
| ① Área de emisión de luz | ⑤ Piloto AUTO CHECK |
| ② Botón de liberación de seguro | ⑥ Botón ON/OFF |
| ③ Pasador de seguridad | ⑦ Botón W |
| ④ Botón TEST/
Piloto CHARGE | ⑧ Interruptor RC |
| | ⑨ Sensor remoto |

Disparo continuo

El flash podría recalentarse si se dispara varias veces seguidas y ocasionar daños o un fallo de funcionamiento en la cámara. Se recomienda no disparar el flash más de 10 veces seguidas a intervalos de 6 segundos, tras lo cual no debería utilizarse durante al menos 10 minutos.

Preparación de pilas (de venta por separado)

Utilice cualquiera de los dos tipos de pilas que se indican a continuación.

- Pilas alcalinas AAA (R03) (× 2)
- Pilas NiMH AAA (R03) (× 2)

⚠ Notas

No pueden utilizarse pilas de manganeso AAA (R03).

Colocación de las pilas

- 1** Abra la tapa del compartimento de las pilas.
- 2** Inserte las pilas con las polaridades +/- correctas.

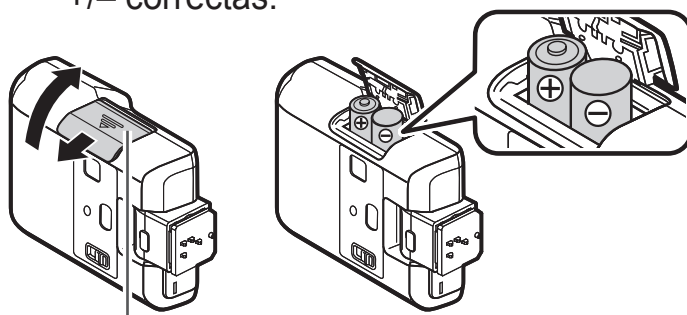

Tapa del compartimento de las pilas

- 3** Cierre la tapa del compartimento de las pilas.

ES 57





Fijación en la cámara

! Notas

Compruebe que la cámara y el flash electrónico están apagados. El montaje y desmontaje del flash electrónico mientras el flash o la cámara se encuentran encendidos puede ocasionar fallos de funcionamiento.

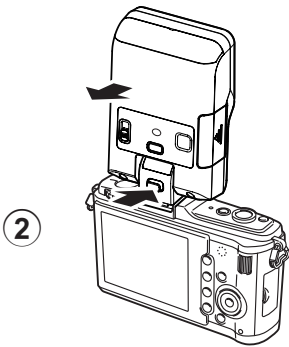
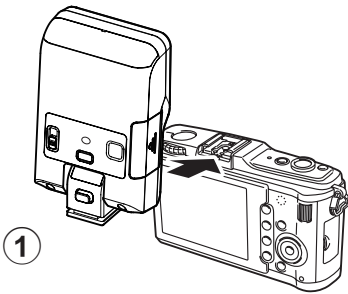

1 Retire la tapa de la zapata de contacto y deslice el flash con cuidado en la zapata de contacto hasta que encaje en su lugar con un ruido (①).

! No monte este flash con el flash incorporado levantado o el flash incorporado podría romperse.

• Retire el flash pulsando el botón de liberación de seguro (②).

Si la cámara dispone de un conector de flash externo, es posible conectar un soporte de flash y un cable de soporte (de venta por separado).





Encendido del flash electrónico

Acople un flash electrónico a la cámara y, a continuación, encienda la cámara con el flash.

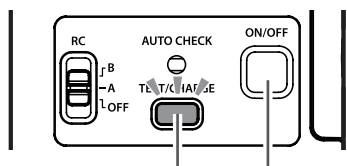

Botón **TEST/**
Piloto **CHARGE** Botón
ON/OFF

1 Mantenga pulsado el botón **ON/OFF** hasta que se ilumine cualquier piloto.

- Pulse de nuevo el botón **ON/OFF** para apagar la cámara.
- Cuando se ilumine el piloto **CHARGE**, pulse el botón **TEST** para disparar un flash de prueba.

- Reemplace las pilas si el piloto **CHARGE** no se ilumina transcurridos:
 - 30 segundos (pilas alcalinas)
 - 10 segundos (pilas NiMH)
- Si el piloto **CHARGE** y el piloto **AUTO CHECK** parpadean simultáneamente, significa que la capacidad de las pilas está agotándose. Reemplace las pilas.
- Si no se utiliza la cámara durante 15 minutos, el flash pasará a modo suspendido para ahorrar energía. Siempre que la cámara pase a modo suspendido el flash lo hará también. Si no se utiliza la cámara durante 60 minutos, el flash se apagará automáticamente. Pulse el botón **ON/OFF** para encenderlo.





Fotografiado

Dependiendo del modo de flash ajustado en la cámara, la toma fotográfica en el modo TTL-AUTO o el modo MANUAL está disponible con este flash.

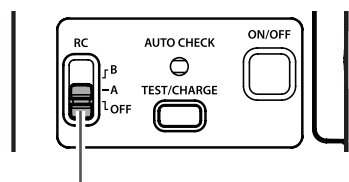

Interruptor RC

- 1** Ponga el interruptor RC en “OFF”.
 - 2** Ajuste el modo de flash de la cámara de acuerdo con el uso previsto.
Para detalles, consulte el manual de instrucciones de la cámara.
- ⚠ El modo MANUAL no está disponible para algunas cámaras.

- En el modo TTL-AUTO: Si la activación del flash se ha realizado correctamente, el piloto AUTO CHECK parpadeará durante unos 5 segundos después de disparar.
- En el modo MANUAL: Ajuste los parámetros de la cámara (sensibilidad ISO y valor de apertura) en función de la distancia al objetivo y, a continuación, dispare.

Distancia de disparo (m) = N° de guía (ISO100) × Coeficiente de sensibilidad ISO ÷ Valor de apertura

Extensión de toma fotográfica disponible (Tabla **2** P.4)

Sensibilidad ISO y sus coeficientes

Sensibilidad ISO	25	50	100	200	400	800	1600	3200	6400
Coeficiente	0,5	0,71	1,0	1,4	2,0	2,8	4,0	5,6	8,0

- Si se utiliza flash, la luz del mismo puede verse bloqueada por el cuerpo del objetivo, por el parasol, etc.
- Si la distancia de disparo es inferior a 1 m cuando se usa el panel gran angular, se recomienda no controlar el volumen del flash demasiado.

60 ES





Gran angular

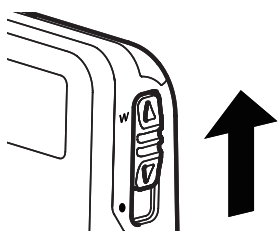

Utilice el panel gran angular cuando la distancia focal del objetivo se ajusta a una posición más amplia de 9 a 14 mm.

- 1 Deslice el botón W hacia el lado W.

Plegado

Este flash puede plegarse aproximadamente 30 grados hacia delante (①) y 60 grados hacia atrás (②).

También puede plegarse hacia adelante para facilitar el transporte de la cámara con el flash montado. El flash no dispara cuando está plegado hacia delante (③).

Aprox. 30 grados hacia delante: usado para tomas fotográficas macro.

Aprox. 60 grados hacia atrás: usado para tomas fotográficas con rebote de flash.

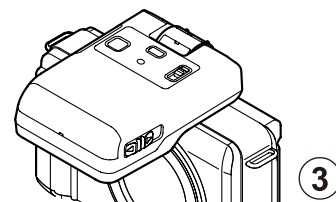
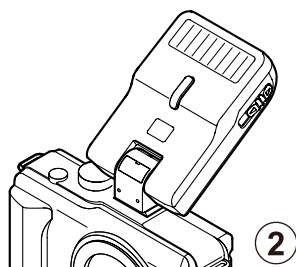
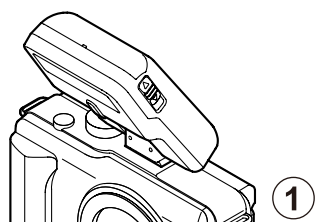

ES 61





Fotografiado con flash mediante control remoto inalámbrico

- 1** Ajuste el interruptor RC a A o B.
 - A y B son los ajustes de grupo. Ajuste el modo de control del flash, etc. para cada grupo y contróleos de forma inalámbrica.
- 2** Ajuste [**⚡** Modo RC] a [On] en el menú de la cámara para que el flash de la cámara esté listo para disparar.
- 3** Ajuste el modo de control del flash, etc. en cada uno de los grupos A y B en la cámara.

Grupo

- Seleccione el modo de control del flash y ajuste la intensidad del flash individualmente. Para MANUAL, seleccione la intensidad del flash.

Valor de intensidad del flash

Flash Normal/Flash Super FP

- El flash Super FP no es compatible.

Nivel de luz de comunicación

- Ajuste el nivel de luz de comunicación en [HI], [MID] o [LO].

Canal

- Ajuste el canal a [1].

Modo de control del flash

Intensidad del flash





Posición

Puesto que la comunicación se realiza con la emisión del flash de la cámara, el rango de posiciones del flash varía con la cámara.

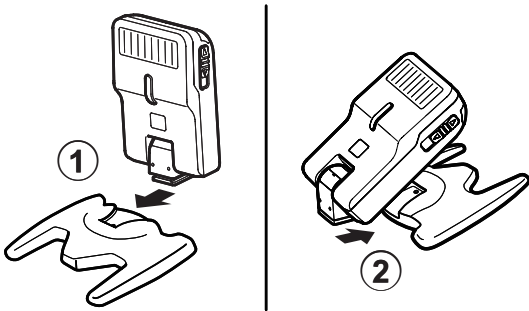

1 Monte el soporte suministrado.

- Deslice el flash con cuidado en el soporte hasta que encaje en su lugar con un ruido (①). Pulse el botón de liberación de la zapata para retirar el flash.
- ! Cuando lo utilice para tomas fotográficas con rebote, procure no retirar el soporte (②).

2 Coloque el flash en la dirección deseada.

- En lugar de utilizar el soporte, también puede disparar sujetando el flash.

! Notas

- El flash incorporado no puede utilizarse como una fuente de luz en modo RC.
- Se recomienda utilizar un grupo de hasta tres unidades de flash remotas.
- El flash no puede dispararse debido al ángulo o la distancia entre la cámara y el objetivo. Realice una toma de prueba después de ajustarlo.





Precauciones de seguridad

Lea íntegramente todas las ADVERTENCIAS y PRECAUCIONES para asegurarse de que utiliza correctamente el producto. Estas precauciones de seguridad protegen a los usuarios y demás personas, y evitan cualquier daño en el producto.



ADVERTENCIA

El incumplimiento de las precauciones marcadas con este símbolo podría ocasionar lesiones o incluso la muerte.

- No utilice este producto en una atmósfera inflamable o con gases explosivos. De lo contrario, podría ocasionar un incendio o explosión.
- No suelde directamente el producto, ni lo modifique, cambie o desmonte usted mismo.
- No tape ni toque con la mano el área de emisión de luz, después de realizar varios disparos continuos. Si lo hiciera podría quemarse.
- Cualquier resto de agua o partículas extrañas en el dispositivo podrían provocar un incendio o descarga eléctrica. Si el dispositivo se sumergiera o se expusiera a agua, o bien encontrara partículas extrañas en su interior, apague la cámara inmediatamente y retire las pilas con cuidado. Póngase en contacto con su distribuidor o consulte a un punto de servicio autorizado Olympus.
- Para evitar un accidente de tráfico, no emita un destello de flash a un conductor de un vehículo a motor.
- No acerque el flash a los ojos del sujeto y tenga especial cuidado cuando tome fotografías a niños de corta edad. No deje el flash al alcance de los niños. La luz del flash podría producir alguna incapacidad visual.
- No utilice pilas diferentes de las especificadas.
- No mezcle pilas nuevas y usadas, ni pilas de diferentes fabricantes juntas.
- No conecte sustancias como metal a las polaridades (+) o (–) de las pilas.

64 ES





PRECAUCIÓN

El incumplimiento de las precauciones marcadas con este símbolo podría ocasionar lesiones o daños en el producto.

- Si percibe alguna anomalía como olores, ruido o humo, deje de utilizar inmediatamente el dispositivo. De lo contrario, podría producirse un incendio o quemarse. Retire con cuidado las pilas para evitar quemarse y póngase en contacto con su distribuidor o consulte a un punto de servicio autorizado Olympus.
- No manipule el dispositivo con las manos mojadas. Esto podría ocasionar un fallo en el funcionamiento y una descarga eléctrica.

Asistencia técnica al cliente en Europa

Visite nuestra página web <http://www.olympus-europa.com>

o llame al: 00800 - 67 10 83 00 (Llamada gratuita)

+49 180 5 - 67 10 83 o +49 40 - 237 73 48 99 (Llamada con coste)

Para los clientes de Europa



La marca "CE" indica que este producto cumple con los requisitos europeos de seguridad, salud, protección del medio ambiente y del usuario. Los productos de marca CE están en venta en Europa.



Este símbolo [un contenedor de basura tachado con una X en el Anexo IV de WEEE] indica que la recogida de basura de equipos eléctricos y electrónicos deberá tratarse por separado en los países de la Unión Europea.

No tire este equipo a la basura doméstica.

Para el desecho de este tipo de equipos utilice los sistemas de devolución al vendedor y de recogida que se encuentren disponibles.

ES 65





Especificaciones

Nº DE MODELO	: FL-300R
Tipo de producto	: Flash electrónico externo para cámara fotográfica digital
Número de guía	: 20 (ISO 100), 12 (ISO100, con el panel gran angular)
Ángulo de disparo	: Con una cobertura del ángulo de campo de un objetivo de 14 mm (equivalente a 28 mm en uno de 135 mm) Con una cobertura del ángulo de campo de un objetivo de 9 mm (equivalente a 18 mm en uno de 135 mm) : con el panel gran angular
Modos del flash	: TTL-AUTO, MANUAL, RC
Periodo de emisión del flash:	Aprox. entre 1/20000 y 1/500 segundos
Cantidad de emisión del flash (a máxima activación)*	: Aprox. 80 veces (con pilas alcalinas AAA (R03)) Aprox. 130 veces (con pilas NiMH AAA (R03))
Tiempo de recarga	: Aprox. 5,5 veces (con pilas alcalinas AAA (R03)) Aprox. 4,5 veces (con pilas NiMH AAA (R03)) (desde máxima activación hasta que se ilumina el piloto CHARGE)*
Entorno de funcionamiento:	Temperatura: Entre -10 y 42°C Humedad: Entre 20% y 90%
Dimensiones	: 56,4 (An) × 89,2 (Al) × 26,9 (Pr) mm (excluyendo los salientes)
Peso	: 97 g (sin incluir las pilas)

* Mediciones obtenidas en pruebas internas de Olympus. Las cifras reales pueden variar según las condiciones de fotografiado.
Las especificaciones están sujetas a cambio sin ningún aviso ni obligación por parte del fabricante.

66 ES





Kiitos tämän Olympus-tuotteen hankinnasta. Turvallisuuden varmistamiseksi lue tämä käyttöohje ennen käyttöä ja pidä se tallessa myöhempää tarvetta varten.

Osien nimet (kuva 1 s. 3)

- | | |
|--------------------------------------|-------------------|
| ① Valoalue | ⑤ AUTO CHECK-valo |
| ② Lukituksen vapautuspainike | ⑥ ON/OFF-painike |
| ③ Lukitusnasta | ⑦ W-kytkin |
| ④ TEST-painike/
CHARGE-latausvalo | ⑧ RC-kytkin |
| | ⑨ RC-tunnistin |

Sarjavalotus

Salama saattaa kuumentua, kun se laukaistaan monta kertaa peräkkäin, mikä voi aiheuttaa salaman vioittumisen tai toimintahäiriön. Salaman voi laukaista enintään 10 kertaa peräkkäin 6 sekunnin välein, minkä jälkeen tilisi pitää vähintään 10 minuutin tauko.

Paristot (myydään erikseen)

Käytä jotakin seuraavista paristoista.

- AAA (R03) -alkaliparisto (× 2)
- AAA (R03) NiMH -paristo (× 2)

! Huomaa

AAA (R03) -mangaaniparistoja ei saa käyttää.

Paristojen asettaminen

- 1** Avaa paristokotelon kansi.
- 2** Aseta paristot ”+/-”-napamerkintöjen mukaisesti.

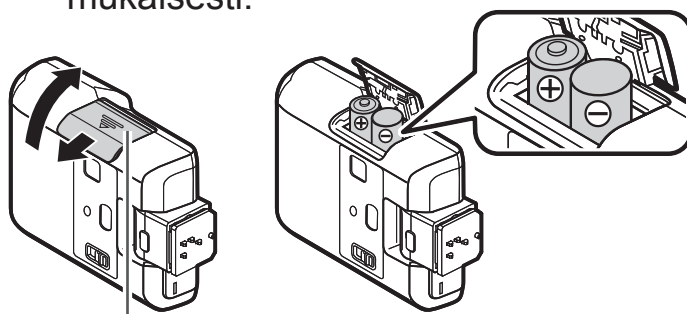

Paristokotelon kansi

- 3** Sulje paristokotelon kansi.

FI 67





Salaman kiinnittäminen kameraan

! Huomaa

Varmista, että virta on kytketty pois päältä sekä kamerasta että elektronisesta salamasta. Elektronisen salaman kiinnittäminen tai irrottaminen virran ollessa kytkettynä joko salamaan tai kameraan voi aiheuttaa toimintahäiriön.

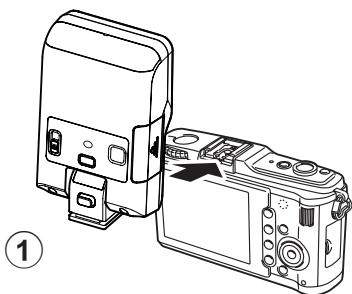

1 Irrota salamakengän kansi ja liu'uta salama tukevasti salamakenkään, kunnes se napsahtaa paikalleen (1).

! Älä kiinnitä tätä salamaa, kun sisäänrakennettu salama on ylhäällä, muutoin sisäänrakennettu salama saattaa vaurioitua.

- Irrota salama painamalla lukituksen vapautuspainiketta (2).

Jos kamerassa on ulkoinen salamaliitin, siihen voidaan kiinnittää salamakahva ja kahvakaapeli (myydään erikseen).

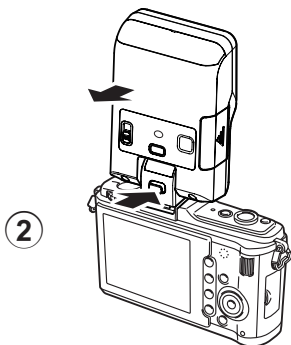

68 FI





Elektronisen salaman kytkeminen päälle

Kiinnitä elektroninen salama kameraan ja kytke sitten kameraan virta.

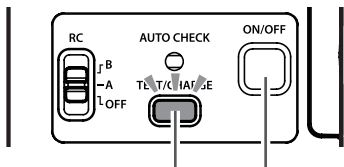

TEST-painike/
CHARGE-
latausvalo

ON/OFF-
painike

1 Pidä **ON/OFF**-painiketta painettuna kunnes jokin valoista syttyy.

- Katkaise virta painamalla **ON/OFF**-painiketta uudelleen.
- Paina **TEST**-painiketta testataksesi salamaa, kun **CHARGE**-valo syttyy.

- Vaihda paristot, jos **CHARGE**-latausvalo ei syty:
 - 30 sekunnin kuluessa (alkaliparistot)
 - 10 sekunnin kuluessa (NiMH-paristot)
- Jos **CHARGE**-latausvalo ja **AUTO CHECK**-valo vilkkuvat yhtä aikaa, paristojen virta on vähissä. Vaihda paristot.
- Jos mitään toimintoa ei käytetä noin 15 minuuttiin, salama siirtyy virransäästötilaan. Salama siirtyy virransäästötilaan myös silloin kun kamera siirtyy virransäästötilaan. Jos mitään toimintoa ei tämän jälkeen käytetä 60 minuuttiin, salama kytkeytyy automaattisesti pois päältä. Kytke virta painamalla **ON/OFF**-painiketta.





Kuvaaminen

Riippuen kameran salaman tila-asetuksesta, tätä salamaa voidaan käyttää kuvattaessa TTL-AUTO- tai MANUAL-tilassa.

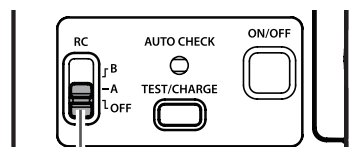

RC-kytkin

- 1 Aseta RC-kytkin "OFF"-asentoon.
- 2 Aseta kameran salamatila käyttötarkoituksen mukaan. Katso lisätietoja kameran käyttöohjeesta.
! MANUAL-tila ei ole käytettävissä joissakin kameroissa.

- TTL-AUTO-tilassa: Kun salama on aktivoitu oikein, AUTO CHECK -valo vilkkuu noin 5 sekuntia kuvan ottamisen jälkeen.
- MANUAL-tilassa: Säädä kameran asetuksia (ISO-herkkyys ja aukkoarvo) kuvattavan kohteen etäisyyden mukaan ja kuvaa.

Kuvausetäisyys (m) = Ohjenro. (ISO100) x ISO-herkkyyskerroin ÷ aukkoarvo
Käytettävissä oleva kuvausetäisyys (Taulukko **2** s.4)

ISO-herkkyys ja sen kertoimet

ISO-herkkyys	25	50	100	200	400	800	1600	3200	6400
Kerroin	0,5	0,71	1,0	1,4	2,0	2,8	4,0	5,6	8,0

- Huomioi salamaa käyttäessäsi ettei esim. pidempi objektiivi tai sen vastavalosuoja tule salaman eteen.
- Kun kuvausetäisyys on alle 1 m, on suositeltavaa käyttää laajakulmapaneelia, jotta salaman voimakkuutta ei ohjattaisi liikaa.

70 FI





Laajakulma

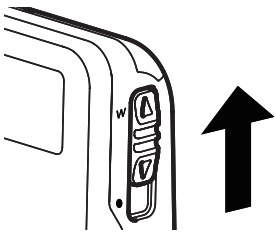

Käytä kuvaukseen laajakulmapaneelia, kun objektiivin polttoväli on laajempi kuin 9mm - 14 mm.

- 1 Liu'uta W-kytkin W-merkin kohdalle.

Taittäminen

Salamaa voi taittaa noin 30 astetta eteen (①) ja 60 astetta taakse (②).

Se voidaan myös taittaa eteen, jolloin kameraa on helpompi kuljettaa salaman kanssa (③).
Salama ei välähdä, kun se on taitettu eteen.

Noin 30 astetta eteen: käytetään makrokuvaukseen.

Noin 60 astetta taakse: käytetään epäsuoraan salamakuvaukseen.

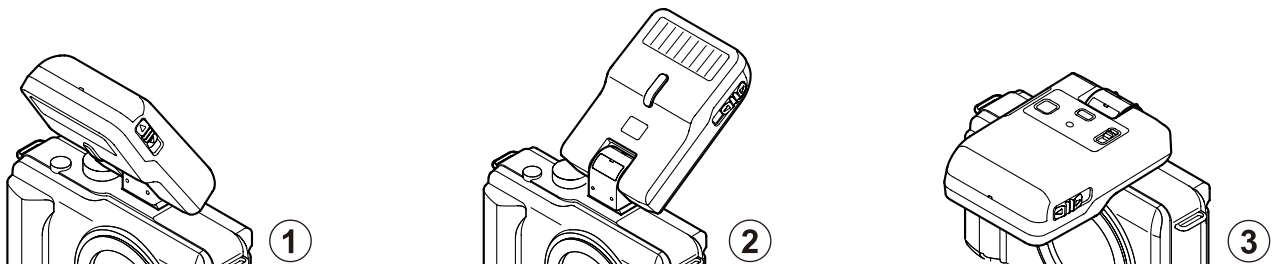

FI 71





Langaton kauko-ohjauskuvaus salamalla

- 1** Aseta RC-kytkin A- tai B-asentoon.
 - A ja B ovat ryhmäasetuksia. Säädä salaman ohjaustila jne. jokaiselle ryhmälle ja hallitse niitä langattomasti.
- 2** Säädä kameran valikosta [RC-toiminto] arvoon [Päällä] tehdäksesi kameran salamasta käyttövalmiin.
- 3** Säädä salaman ohjaustila jne. kameran ryhmille A ja B.

Ryhmä

- Valitse salaman ohjaustila ja säädä kameran voimakkuutta erikseen. Käyttäessäsi MANUAL-tilaa valitse salaman teho.

Salaman tehon arvo

Tavallinen salama/Super FP -salama
• Super FP -salama ei ole yhteensopiva.

Tiedonvaihdon valotaso
• Aseta tiedonsiirron valotaso arvoon [HI], [MID] tai [LO].

Kanava
• Muista valita kanavaksi [1].

Salaman säätö-tila

Salaman teho

72 FI





Asettelu

Koska yhteys luodaan kameran salaman valon avulla, salaman asetteluetaisyys vaihtelee kameran mukaan.

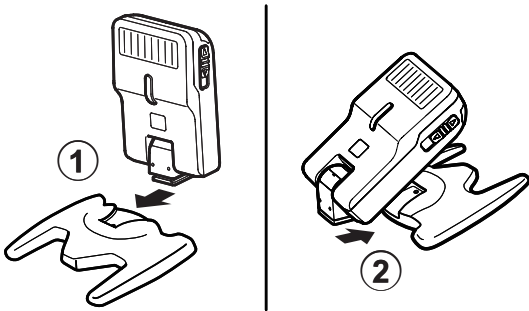

1 Kiinnitä mukana toimitettu jalusta.

- Liu'uta salama tukevasti jalustaan, kunnes se naksahda paikalleen (①). Irrota salama painamalla salamakengän lukituksen vapautuspainiketta.
- ! Kun käytät sitä epäsuoraan salamakuvakseen, varo, ettet pudota jalustaa (②).

2 Aseta salama haluamaasi suuntaan.

- Jalustan käyttämisen sijaan voit myös kuvata pitämällä salamasta itse kiinni.

! Huomaa

- Sisäänrakennettua salamaa ei voi käyttää valonlähteenä RC-tilassa.
- Suosittelemme käyttämään yhtä ryhmää, jossa on enintään kolme etäsalamayksikköä.
- Salama ei välttämättä välähdi riippuen kameran ja kohteen välisestä kulmasta tai etäisyydestä. Ota testikuva ennen asettelua.





Turvallisuusohjeet

Lue VAROITUKSET ja HUOMIOT huolellisesti turvallisen käytön varmistamiseksi. Nämä turvallisuusohjeet suojaavat käyttäjiä ja muita, sekä ehkäisevät esinevahinkoja.



VAROITUS

Tällä symbolilla merkittyjen turvallisuusohjeiden noudattamatta jättäminen voi johtaa loukkaantumiseen tai kuolemaan.

- Älä käytä sitä paikassa, joissa se voi olla alttiina syttyville tai räjähtäville kaasuille. Tämä saattaa aiheuttaa tulipalon tai räjähdysen.
- Älä juota tuotetta tai muokkaa, muuta tai pura sitä.
- Älä peitä salaman valoa tuottavaa osaa kädelläsi, äläkö koske valoa tuottavaan osaan sarjavalotuksen jälkeen. Se saattaa polttaa ihoa.
- Vesi tai vierasesine laitteen sisällä voi aiheuttaa tulipalon tai sähköiskun. Jos laite upotetaan veteen tai se altistuu vedelle tai jos laitteen sisällä on vierasesine, katkaise virta välittömästi ja poista paristot varovasti. Ota yhteyttä myyjään tai Olympuksen valtuuttamaan huoltoliikkeeseen.
- Liikenneonnettomuuksien välttämiseksi älä kohdistu salamaa moottoriajoneuvon kuljettajaan.
- Älä käytä salamaa lähellä kohteen silmiä. Ole varovainen erityisesti kuvatessasi pikkulapsia. Älä jätä salamaa lasten ulottuville. Salamavalon saattama aiheuttaa näkövamman.
- Älä käytä muita kuin tälle laitteelle tarkoitettuja paristoja.
- Älä käytä uusia ja vanhoja paristoja tai eri valmistajien paristoja sekaisin.
- Älä kosketa paristojen (+)-tai (-)-napoja esimerkiksi metallilla.

74 FI





 **HUOMIO** Tällä symbolilla merkittyjen turvallisuusohjeiden noudattamatta jättäminen voi johtaa loukkaantumiseen tai esinevahinkoihin.

- Jos huomaat jotain tavallisesta poikkeavaa, kuten hajua, ääntä tai savua, lopeta laitteen käyttö. Muutoin tuloksena voi olla tulipalo tai palovamma. Poista paristot varovasti, ettet polta itseäsi. Ota yhteyttä myyjään tai Olympuksen valtuuttamaan huoltoliikkeeseen.
- Älä käytä tuotetta märin käsin. Siitä voi seurata toimintahäiriö tai sähköisku.

Tekninen asiakaspalvelu Euroopassa

Vieraile verkkosivuillamme <http://www.olympus-europa.com>

tai soita: Tel. 00800 - 67 10 83 00 (maksuton)

+49 180 5 - 67 10 83 tai +49 40 - 237 73 48 99 (maksullinen)

Asiakkaille Euroopassa



“CE“-merkki osoittaa, että tämä tuote täyttää Euroopassa voimassa olevat turvallisuutta, terveyttä, ympäristöä ja kuluttajansuojaa koskevat vaatimukset. CE-merkityt tuotteet on tarkoitettu Euroopan markkinoille.



Tämä symboli (WEEE-direktiivin liitteen IV mukainen roskakorisyntoli) tarkoittaa sähkö- ja elektroniikkaromun erilliskeräystä EU-maissa.

Älä heitä tätä laitetta tavallisen talousjätteen joukkoon.

Käytä tuotetta hävittäessäsi hyväksesi maassasi käytössä olevia palautus- ja keräysjärjestelmiä.



FI 75





Tekniset tiedot

MALLINRO	: FL-300R
Tuotteen tyyppi	: Ulkoinen elektroninen salama digitaaliseen stillkameraan
Ohjeluku	: 20 (ISO 100), 12 (ISO100, leveän paneelin käyttö)
Välähdyskulma	: Kattaa 14 mm objektiivin kuvakulman (vastaa 28 mm:ä 135 mm:n kamerassa) Kattaa 9 mm objektiivin kuvakulman (vastaa 18 mm:ä 135 mm:n kamerassa): Leveän paneelin käyttö
Salamatilat	: TTL-AUTO, MANUAL, RC
Salaman laukaisuaika	: N. 1/20000 - 1/500 sekuntia
Salaman laukaisumäärä (täydellä aktivoinnilla)*	: N. 80 kertaa (käytettäessä AAA (R03) -alkaliparistoja) N. 130 kertaa (käytettäessä AAA (R03) NiMH -paristoja)
Latausaika	: N. 5,5 sekuntia (käytettäessä AAA (R03) -alkaliparistoja) N. 4,5 sekuntia (käytettäessä AAA (R03) NiMH -paristoja) (täydestä aktivoinnista CHARGE -latausvalon syttymiseen)*
Käyttöympäristö	: Lämpötila: -10 - 42 °C Kosteus: 20 - 90 %
Mitat	: 56,4 (l) × 89,2 (k) × 26,9 (s) mm (ulkonemia lukuun ottamatta)
Paino	: 97 g (ilman paristoja)

* Tulokset on saatu Olympuksen talonsisäisissä testeissä. Todelliset luvut voivat vaihdella riippuen kuvausolosuhteista.

Teknisiä tietoja voidaan muuttaa ilman ennakoilmoitusta tai sitoumusta valmistajan taholta.

76 FI





Merci d'avoir acheté ce produit Olympus. Pour garantir votre sécurité, veuillez lire ce manuel d'instructions avant utilisation et le conserver à portée de main pour consultation ultérieure.

Liste des pièces (Fig. 1 p. 3)

- | | |
|---------------------------------|----------------------|
| ① Zone émettant la lumière | ⑤ Voyant AUTO CHECK |
| ② Bouton de déblocage | ⑥ Touche ON/OFF |
| ③ Broche de verrouillage | ⑦ Bouton W |
| ④ Touche TEST/
Voyant CHARGE | ⑧ Bouton RC |
| | ⑨ Capteur à distance |

Déclenchement continu

Le flash peut chauffer lorsqu'il est déclenché plusieurs fois de suite, occasionnant des dommages ou des dysfonctionnements. Le flash ne doit pas être déclenché plus de 10 fois de suite à - de 6 secondes d'intervalle. Après cela, il convient de ne pas l'utiliser pendant au moins 10 minutes.

Préparation des piles (vendues séparément)

Utilisez les piles suivantes, au choix :

- piles alcalines AAA (R03) (× 2)
- piles NiMH AAA (R03) (× 2)

⚠ Remarques

Ne pas utiliser de piles manganèse AAA (R03).

Mise en place des piles

- 1 Ouvrir le couvercle du compartiment des piles.
- 2 Introduire les piles avec la polarité +/- correcte.

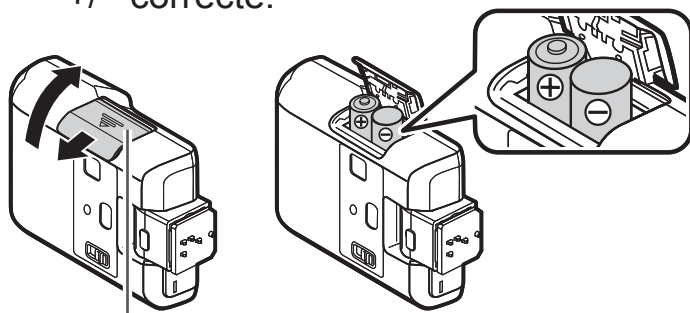

Couvercle du compartiment des piles

- 3 Refermer le couvercle du compartiment des piles.

FR 77





Fixation à l'appareil photo

! Remarques

S'assurer que l'appareil photo et le flash électronique sont tous les deux éteints. Monter ou démonter le flash électronique lorsqu'il est allumé ou que l'appareil photo est en marche peut entraîner un dysfonctionnement.

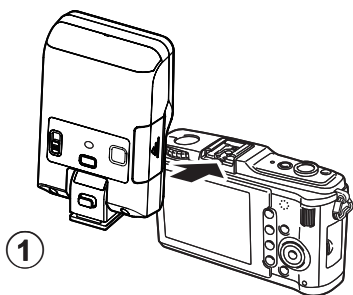

①

1 Retirer la protection du sabot flash et glisser le flash dans le sabot flash jusqu'à ce qu'il soit fermement en place (①).

! Ne pas fixer ce flash alors que le flash intégré est sorti ou celui-ci pourrait être endommagé.

- Retirer le flash en maintenant le bouton de déblocage enfoncé (②).

Si l'appareil photo possède un connecteur de flash externe, un support de flash et un câble de connexion (vendus séparément) peuvent être ajoutés.

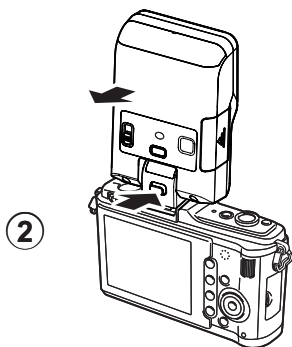

②





Mise en marche du flash électronique

Fixer un flash électronique sur l'appareil photo, puis mettre l'appareil photo et le flash en marche.

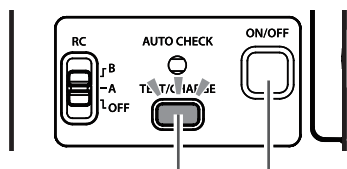

Touche **TEST/**
Voyant **CHARGE** Touche
ON/OFF

- 1 Appuyer sur la touche **ON/OFF** et la maintenir enfoncée jusqu'à ce qu'un voyant s'allume.
 - Appuyer de nouveau sur la touche **ON/OFF** pour couper l'alimentation.
 - Lorsque le voyant **CHARGE** s'allume, appuyer sur la touche **TEST** pour déclencher un flash de test.

- Changer les piles si le voyant **CHARGE** ne s'allume pas après :
 - 30 secondes (piles alcalines)
 - 10 secondes (piles NiMH)
- Si le voyant **CHARGE** et le voyant **AUTO CHECK** clignotent simultanément, cela signifie que les piles sont presque épuisées. Changer les piles.
- En l'absence d'opérations pendant 15 minutes environ, le flash passe en mode veille pour économiser de l'énergie. Le flash passe également en mode veille lorsque l'appareil photo passe lui-même en mode veille. Au bout de 60 mm supplémentaires sans utilisation, le flash s'éteint automatiquement. Appuyer sur la touche **ON/OFF** pour l'allumer.

FR 79





Prise de vue

En fonction du réglage du mode de flash sur l'appareil photo, la prise de vue en mode TTL-AUTO ou MANUAL est disponible avec ce flash.

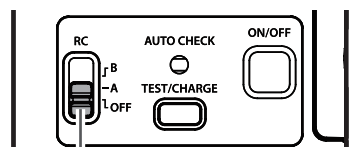

Bouton RC

- 1** Régler le bouton RC sur « OFF ».
- 2** Régler le mode de flash de l'appareil photo en fonction de l'utilisation prévue.
Pour plus de détails, se reporter au manuel d'instructions de l'appareil photo.

🔧 Le mode MANUAL n'est pas disponible sur certains appareils photo.

- En mode TTL-AUTO : si l'activation du flash a été effectuée correctement, le voyant AUTO CHECK clignote pendant environ 5 secondes après la prise de vue.
- En mode MANUAL : ajuster les réglages de l'appareil photo (sensibilité ISO et valeur d'ouverture) en fonction de la distance du sujet, puis prendre la photo.

Distance de prise de vue (m) = nombre guide (ISO100) x coefficient de sensibilité ISO ÷ valeur d'ouverture

Plage de prise de vue disponible (Tableau 2 p.4)

Sensibilités ISO et leurs coefficients

Sensibilité ISO	25	50	100	200	400	800	1600	3200	6400
Coefficient	0,5	0,71	1,0	1,4	2,0	2,8	4,0	5,6	8,0

- Lors de l'utilisation du flash, la lumière du flash peut être stoppée par l'objectif, le pare soleil, etc.
- Lorsque la distance de prise de vue est inférieure à 1 m, l'utilisation du diffuseur grand angle est recommandée pour ne pas trop contrôler le volume du flash.

80 FR





Grand angle

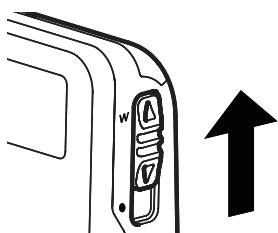

Utiliser le diffuseur grand angle pour la prise de vue lorsque la longueur focale de l'objectif est supérieure à la plage allant de 9 mm à 14 mm.

- 1 Placer le bouton W sur le côté W.

Repli du flash

Ce flash peut être incliné d'environ 30 degrés vers l'avant (①) et 60 degrés vers l'arrière (②). Il peut également être replié vers l'avant pour faciliter le transport de l'appareil photo (③). Le flash ne se déclenche pas lorsqu'il est replié vers l'avant.

Environ 30 degrés vers l'avant : utilisé pour les prises de vue en mode macro.

Environ 60 degrés vers l'arrière : utilisé pour les prises de vue avec un éclairage indirect.

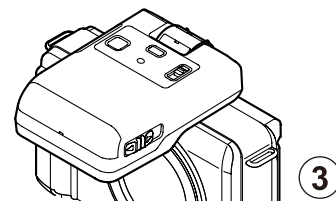
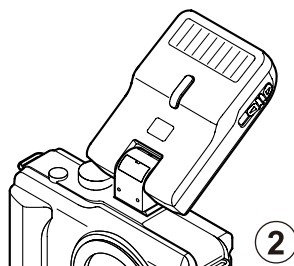
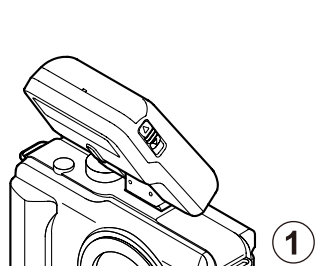

FR 81





Prise de vue avec flash à l'aide de la télécommande sans fil

- 1 Régler le bouton RC sur A ou B.
 - A et B sont les réglages de groupe. Régler le mode de commande de flash, etc. sur chaque groupe et les contrôler sans fil.
- 2 Régler [Mode RC ⚡] sur [Active] dans le menu de l'appareil photo pour préparer le flash à être déclenché.
- 3 Régler le mode de commande de flash, etc. sur chacun des groupes A et B sur l'appareil photo.

Groupe

- Sélectionner le mode de commande de flash et ajuster l'intensité du flash individuellement. Pour MANUEL, sélectionnez l'intensité du flash.

Valeur d'intensité du flash

Flash normal/Flash Super FP
• Le flash Super FP n'est pas compatible.

Niveau de lumière de communication
• Réglez le niveau de lumière de communication sur [HI], [MID] ou [LO].

Canal
• S'assurer de régler le canal sur [1].

Mode de commande du flash

Intensité du flash





Positionnement

La communication étant établie avec l'émission du flash de l'appareil photo, la plage de positionnement du flash varie en fonction de l'appareil photo.

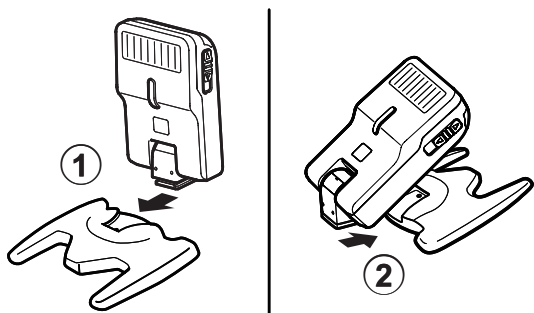

1 Fixer le support fourni.

- Glisser le flash dans le support jusqu'à ce qu'il soit fermement en place (①). Appuyer sur le bouton de déblocage du sabot pour retirer le flash.
- ! Lors d'une utilisation pour un éclairage indirect, s'assurer de ne pas faire tomber le flash du support (②).

2 Diriger le flash dans la direction souhaitée.

- Au lieu d'utiliser le support, vous pouvez également prendre des photos en tenant simplement le flash.

! Remarques

- Le flash intégré ne peut pas être utilisé comme source de lumière en mode RC.
- Nous recommandons l'utilisation d'un seul groupe de trois unités de flash à distance maximum.
- Le flash peut ne pas se déclencher à cause de l'angle ou de la distance entre l'appareil photo et le sujet.

FR 83





Précautions de sécurité

Lire intégralement les consignes intitulées AVERTISSEMENT et ATTENTION pour éviter toute utilisation à risque de l'appareil. Ces précautions de sécurité protègent les utilisateurs et les tiers se trouvant à proximité, tout en prévenant d'éventuels dommages matériels.

 **AVERTISSEMENT** Le non respect des précautions indiquées par ce symbole peut entraîner des blessures, voire la mort.

- Ne pas utiliser dans une atmosphère de gaz inflammable ou explosif : risque d'incendie ou d'explosion.
- Ne pas souder directement, ni modifier, remodeler ou démonter le produit.
- Ne pas couvrir la zone d'émission de lumière du flash avec la main et ne pas toucher la zone d'émission de lumière après activation continue du flash : risque de brûlures.
- De l'eau et des particules étrangères infiltrées à l'intérieur de l'appareil pourraient entraîner un incendie ou un choc électrique. Si l'appareil est immergé ou exposé à de l'eau ou en cas de détection de particules étrangères à l'intérieur, couper immédiatement l'alimentation et retirer les piles avec précaution. Contacter votre revendeur ou un centre de services Olympus agréé.
- Pour éviter un accident de la circulation, ne pas diriger la lumière du flash vers toute personne se trouvant au volant d'un véhicule à moteur.
- Ne pas utiliser le flash à proximité des yeux du sujet ; faire particulièrement attention lors de la photographie d'enfants. Conserver le flash hors de portée des enfants. La lumière du flash peut occasionner des troubles de la vue.
- Ne pas utiliser de piles aux spécifications d'usage incompatibles.
- Ne pas utiliser ensemble des piles usées et neuves, ni des piles de différents fabricants.
- Ne pas raccorder de substances telles que du métal aux bornes (+) ou (-) des piles.

84 FR





ATTENTION

Le non respect des précautions indiquées par ce symbole peut entraîner des blessures ou des dommages matériels.

- En cas de constatation d'anomalie telle qu'une odeur, un bruit, de la fumée, arrêter d'utiliser cet appareil : risque d'incendie ou de brûlures. Retirer soigneusement les piles pour ne pas vous brûler et contacter votre revendeur ou un centre de services Olympus agréé.
- Ne pas manipuler les mains mouillées : risque de dysfonctionnement et de choc électrique.

Support technique européen

Visitez notre site à l'adresse <http://www.olympus-europa.com>

ou appelez le : 00800 - 67 10 83 00 (appel gratuit)

+49 180 5 - 67 10 83 ou +49 40 - 237 73 48 99 (appel payant)

Pour les utilisateurs en Europe



La marque «CE» indique que ce produit est conforme aux exigences européennes en matière de sécurité, santé, environnement et protection du consommateur. Les produits avec la marque «CE» sont pour la vente en Europe.



Le symbole [poubelle sur roue barrée d'une croix WEEE annexe IV] indique une collecte séparée des déchets d'équipements électriques et électroniques dans les pays de l'UE. Veuillez ne pas jeter l'équipement dans les ordures domestiques.

A utiliser pour la mise en rebut de ces types d'équipements conformément aux systèmes de traitement et de collecte disponibles dans votre pays.

FR 85





Caractéristiques

MODÈLE N°	: FL-300R
Type de produit	: Flash électronique externe pour appareil photo numérique
Nombre guide	: 20 (ISO 100), 12 (ISO100, avec le diffuseur grand angle)
Angle d'éclairage	: Couvrant l'angle de champ d'un objectif de 14 mm (équivalent à 28 mm sur un 135 mm) Couvrant l'angle de champ d'un objectif de 9 mm (équivalent à 18 mm sur un 135 mm) : avec le diffuseur grand angle
Modes de flash	: TTL-AUTO, MANUAL, RC
Période d'émission du flash	: Env. 1/20000 à 1/500 secondes
Nombre d'émissions de flash (en activation totale)*	: Env. 80 fois (avec des piles alcalines AAA (R03)) Env. 130 fois (avec des piles NiMH AAA (R03))
Temps de recharge	: Env. 5,5 secondes (avec des piles alcalines AAA (R03)) Env. 4,5 secondes (avec des piles NiMH AAA (R03)) (de l'activation totale à l'allumage du voyant CHARGE)*
Environnement d'exploitation	: Température : -10 à 42 °C Humidité : 20 à 90 %
Dimensions	: 56,4 (L) × 89,2 (H) × 26,9 (E) mm (sans les protubérances)
Poids	: 97 g (sans piles)

* Mesures obtenues lors de tests Olympus internes. Les chiffres réels peuvent varier en fonction des conditions de prise de vue.

Caractéristiques modifiables sans préavis, ni obligation de la part du fabricant.

86 FR





Köszönjük, hogy Olympus terméket választott! A megfelelő használatbavétel érdekében kérjük, olvassa el ezt a kezelési útmutatót és őrizze meg a későbbiekben is.

A vaku részei (1. ábra 3. oldal)

- | | |
|------------------------------|-----------------------|
| ① Vakufej | ⑤ AUTO CHECK lámpa |
| ② Rögzítéskioldó gomb | ⑥ ON/OFF gomb |
| ③ Rögzítőtüske | ⑦ W gomb |
| ④ TEST gomb/
CHARGE lámpa | ⑧ RC kapcsoló |
| | ⑨ Távvezérlő-érzékelő |

Folyamatos villantás

Ha egymás után sokszor villantja a vakut, az bemelegedhet, ami károsodáshoz, vagy hibás működéshez vezethet. Ne villantssa a vakut egymás után több mint 10-szer 6 másodperc alatt, illetve utána legalább 10 percig ne használja azt.

Elemek előkészítése (külön kapható)

A következő elemek közül választhat.

- AAA (R03) alkáli elemek (× 2)

- AAA (R03) NiMH akkumulátorok (× 2)

! Megjegyzések

AAA (R03) mangán elemek nem használhatók.

Az elemek behelyezése

- 1 Nyissa fel az elemtartó fedelét.
- 2 Helyezze be az elemeket, ügyelve a helyes +/- polaritásra.

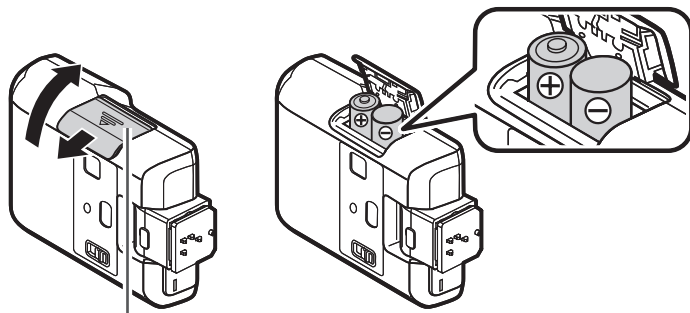

Elemtartó fedél

- 3 Zárja be az elemtartó fedelét.

HU 87





Csatlakoztatás a fényképezőgéphez

! Megjegyzések

Győződjön meg róla, hogy a fényképezőgép és az elektronikus vaku ki van kapcsolva. Hibás működéshez vezethet, ha az elektronikus vaku vagy a fényképezőgép a vaku csatlakoztatásakor vagy levételekor be van kapcsolva.

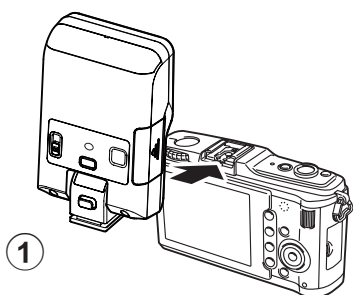

1 Távolítsa el a fényképezőgép vakupapucsának burkolatát, és csúsztassa be a vakut a vakupapucsba, míg a helyére nem kattant (1).

! Ne csatlakoztassa a külső vakut a beépített vaku nyitott állapotában, mert kárt tehet a beépített vakuban.

- A vaku eltávolítása közben tartsa lenyomva a rögzítéskioldó gombot (2).

Amennyiben a fényképezőgépnek van külső vakucsatlakozója, egy opcionális vakuállvány és annak kábele csatlakoztatható.

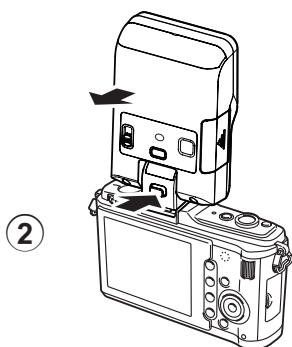



Az elektronikus vaku bekapcsolása

Csatlakoztassa az elektronikus vakut a fényképezőgéphez, majd kapcsolja be mindkét készüléket.

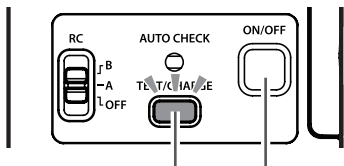

TEST gomb/
CHARGE lámpa

ON/OFF
gomb

1 Nyomja le és tartsa lenyomva az **ON/OFF** gombot, amíg az egyik lámpa világítani kezd.

- A kikapcsolásához nyomja meg még egyszer az **ON/OFF** gombot.
- Amikor a **CHARGE** lámpa világít, nyomja meg a **TEST** gombot a próbavillantáshoz.

- Cserélje ki az elemeket, ha a **CHARGE** lámpa nem világít:
 - 30 másodperc után (Alkáli elemek)
 - 10 másodperc után (NiMH elemek)
- Ha a **CHARGE** és az **AUTO CHECK** lámpák egyszerre villognak, az elemek kimerülőkben vannak. Cserélje ki az elemeket.
- Amennyiben 15 percig nem végez semmilyen műveletet, a vaku alvó üzemmódba lép hogy energiát takarítson meg. A vaku akkor is alvó üzemmódba lép, ha a fényképezőgép teszi ezt meg először. Amennyiben további 60 percig nem végez semmilyen műveletet, a vaku automatikusan kikapcsol. A bekapcsoláshoz nyomja meg az **ON/OFF** gombot.

HU 89





Fényképezés

A vaku a fényképezőgépen beállított vakuvezérlő üzemmódtól függően TTL-AUTO vagy MANUAL üzemmódban használható.

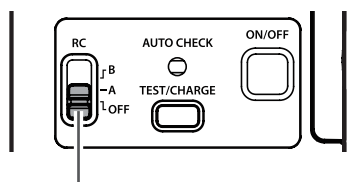

RC kapcsoló

- 1** Állítsa az RC kapcsolót "OFF" helyzetbe.
- 2** A kívánt céltól függően állítsa be a fényképezőgép vakuvezérlő üzemmódját.
Erről bővebben a fényképezőgép kezelési útmutatójában olvashat.
⚠ Egyes fényképezőgépek nem rendelkeznek MANUAL üzemmóddal.

- TTL-AUTO üzemmódban: ha a vaku aktiválása helyes, az AUTO CHECK lámpa a fényképezőgép kioldó gombjának felengedése után kb. 5 mp-ig villog.
- MANUAL üzemmódban: állítsa be a fényképezőgépet (ISO érzékenység és rekeszérték) a tárgytávolságnak megfelelően, majd készítse el a felvételt.

Fényképezési távolság (m) = kulcsszám (ISO 100) × ISO érzékenységi együttható ÷ rekeszérték
Rendelkezésre álló fényképezési tartomány (2. táblázat 4. oldal)

ISO érzékenység értékei és együtthatói

ISO érzékenység	25	50	100	200	400	800	1600	3200	6400
Együttható	0,5	0,71	1,0	1,4	2,0	2,8	4,0	5,6	8,0

- A vaku használatakor a vaku fényének terjedését az objektív, fényellenző stb. akadályozhatja.
- Ha a tárgytávolság 1 m közelében van, a vakuteljesítmény megfelelő vezérlése érdekében a nagylátószögű panel használata ajánlott.

90 HU





Nagylátószög

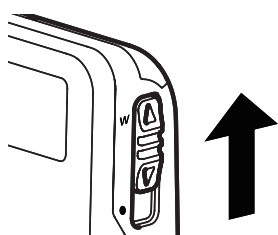

Ha az objektív gyújtótávolsága nagyobb, mint 9–14 mm, használja a nagylátószögű panelt a fényképezéshez.

- 1 Csúsztassa a W gombot a W (nagylátószög) állásba.

Fel- és lehajtás

A vaku kb. 30 fokkal előre- (①) és 60 fokkal hátradönthető (②).

A fényképezőgép csatlakoztatott vakuval történő könnyebb szállításához a vaku teljesen előre is hajtható. A vaku teljesen előrehajtott állapotban nem villan (③).

Kb. 30 fokos előredöntés: makrófényképezéshez használható.

Kb. 60 fokos hátradöntés: indirekt vakuzáshoz használható.

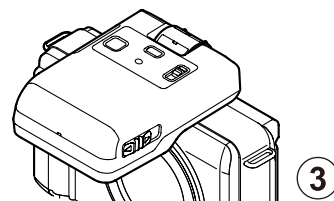
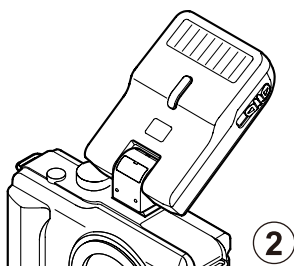
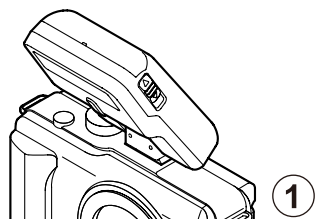

HU 91





Vezeték nélküli távvezérelt vakus fényképezés

- 1 Állítsa az RC kapcsolót A vagy B helyzetbe.
 - Az A és B a csoportbeállítást jelenti. Az egyes csoportok a vakuvezérlő üzemmódjuk stb. beállítását követően vezeték nélkül vezérelhetők.
- 2 Állítsa be a fényképezőgép menüjének [⚡ Távvezérlés] pontját [Be] értékre a fényképezőgép vakujának készenlétbe helyezéséhez.
- 3 Állítsa be mind az A, mind a B csoport vakuvezérlő üzemmódját stb. a fényképezőgépen.

Csoport

- Egyesével válassza ki a vakuvezérlő módot és állítsa be a vakufényerőt. MANUAL módhoz válassza ki a vakuerősséget!

Vakuerősség értéke

Normál vaku mód/Super FP vaku mód

- Super FP vaku nem használható.

Kommunikációs fényerősség

- A kommunikációs fényerősség [HI], [MID], vagy [LO] (magas, közepes, alacsony) értékre állítása.

Csatorna

- Feltétlenül állítsa a csatornát [1] értékre.

Vakuvezérlés mód

Vaku erősség

92 HU





Elhelyezés

Mivel a kommunikáció a fényképezőgép vakuvillantásával zajlik, a vakuk fényképezőgépenként változó tartományban helyezhetők el.

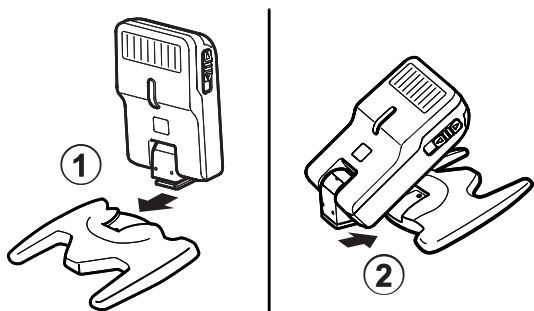

1 Csatlakoztassa a tartozék állványt.

- Csúsztassa be a vakut az állványba, míg a helyére nem kattan (①). A vaku eltávolításához nyomja meg a vakupapucs rögzítéskioldó gombját.
- ! Indirekt vakuzás esetén ügyeljen arra, hogy ne essen le az állvány (②).

2 Helyezze el úgy a vakut, hogy az a kívánt irányba nézzen.

- Állvány használata helyett a vakut kézbe fogva is fényképezhet.

! Megjegyzések

- A beépített vaku RC módban nem használható fényforrásként.
- Egyetlen, legfeljebb három távvezérelt egységből álló vakucsoport használata ajánlott.
- Előfordulhat, hogy a vaku a fényképezőgép és a tárgy közötti távolság vagy szög miatt nem villan. Az elhelyezést követően készítsen próbafelvételt.





Biztonsági tudnivalók

Olvassa el a VIGYÁZAT és FIGYELEM című részeket, hogy biztosítsa a biztonságos használatot. Ezek a biztonsági tudnivalók védik a felhasználókat és másokat és megelőzik a tulajdona károsodását.

 **VIGYÁZAT** A figyelmeztetések be nem tartása sérülésekhez vagy halálhoz vezethet.

- Ne használja olyan helyeken, ahol gyúlékony vagy robbanékony gázoknak van kitéve. Ellenkező esetben a vaku kigyúlhat vagy tűz keletkezhet.
- Ne rögzítse közvetlenül a terméket, valamint ne módosítsa, ne szedje szét illetve ne alakítsa át.
- Ne takarja el kézzel a fénykibocsátó részt és ne érintse meg a fénykibocsátó részt ismételt kioldás után. Megégetheti a bőrét.
- A készülék belsejébe kerülő víz és idegen anyagok tüzet vagy áramütést eredményezhetnek. Ha készüléket vízbe merítik, víznek teszik ki vagy idegen anyag kerül a belsejébe, azonnal kapcsolja ki és vegye ki az elemeket. Forduljon a forgalmazóhoz vagy egy hivatalos Olympus szakszervizhez.
- Közúti baleset elkerülése érdekében, ne irányítsa a vakut motoros járművet kezelő személy felé.
- Ne használja a vakut közel az alany szeméhez, legyen különleges figyelemmel erre gyerekek fényképezésekor. Ne hagyja a vakut gyerekek keze ügyében. A vaku fénye látáskárosodást okozhat.
- Ne használjon olyan elemeket amelyeket nem erre szántak.
- Ne keverje össze a régi és új elemeket vagy a különböző gyártók által gyártottakat.
- Ne csatlakoztasson fémeket az elemek (+) vagy (-) pólusaihoz.

94 HU





FIGYELEM

A figyelmeztetések be nem tartása sérülésekhez vagy a tulajdona károsodásához vezethet.

- Amennyiben furcsaságokat észlel, például szag, zaj, vagy füst, ne használja tovább a készüléket. Másképp tűz vagy égés következhet be. Távolítsa el óvatosan az elemeket, hogy ne égesse meg magát és forduljon a forgalmazójához vagy egy Olympus szakszervizhez.
- Ne kezelje nedves kézzel. Ez hibás működést vagy áramütést eredményezhet.

Műszaki segítségnyújtás Európában:

Kérjük, keresse fel honlapunkat! <http://www.olympus-europa.com>

vagy hívja a Tel. 00800 – 67 10 83 00 (ingyenes)

+49 180 5 – 67 10 83 vagy a +49 40 – 237 73 48 99 (díjköteles) telefonszámot!

Európai vásárlóink számára



A "CE" jelölés garantálja, hogy a termék megfelel az európai uniós biztonsági, egészség- és környezet-védelmi, valamint fogyasztóvédelmi követelményeknek. A CE-jelzéssel ellátott termékek Európában kerülnek forgalomba.

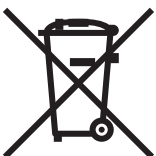

Ez a jelkép [áthúzott, kerekeken guruló szemetes – WEEE irányelv IV. melléklet] azt jelzi, hogy az EU országokban külön kell gyűjteni az elektromos és elektronikus termékekből keletkező hulladékot.

Kérjük, ne dobja a készüléket a háztartási hulladék közé.

A termék eldobásánál kérjük, vegye igénybe az országában rendelkezésre álló hulladékgyűjtő helyeket.

HU 95





Műszaki adatok

MODELL	: FL-300R
Terméktípus	: Külső elektronikus vaku digitális fényképezőgépekhez
Kulcsszám	: 20 (ISO 100), 12 (ISO 100, a nagylátószögű panellel)
Villantási szög	: A 14mm-es objektív látószögét takarja (megfelel 28mm-nek a 135mm-en) A 9mm-es objektív látószögét takarja (megfelel 18mm-nek a 135mm-en): A nagylátószögű panellel
Vaku módok	: TTL-AUTO, MANUAL, RC
A vaku villantási ideje	: Kb. 1/20000 - 1/500 másodperc
Villanásszám (teljes aktiválással)*	: Kb. 80 alkalom (AAA (R03) alkáli elemeket használva) Kb. 130 alkalom (AAA (R03) NiMH elemeket használva)
Újratöltési idő	: kb. 5,5 mp (AAA (R03) alkáli elemeket használva) kb. 4,5 mp (AAA (R03) NiMH elemeket használva) (teljes aktiválástól a CHARGE lámpa jelzéséig)*
Üzemeltetési környezet	: Hőmérséklet: -10 - 42°C Páratartalom: 20 - 90%
Méretek	: 56,4 (Sz) × 89,2 (Ma) × 26,9 (Mé) mm (kivéve a kiszögeléseket)
Tömeg	: 97 g (elemek nélkül)

* A mérések az Olympus saját tesztjein alapulnak. A tényleges értékek a fényképezési körülményektől függően eltérhetnek. A gyártó fenntartja a műszaki adatok előzetes értesítés vagy kötelezettség nélküli megváltoztatásának jogát.

96 HU





Grazie per aver acquistato questo prodotto Olympus. Per utilizzare il prodotto in maniera sicura, leggere il presente manuale prima di usare il dispositivo e tenerlo a portata di mano per riferimenti futuri.

Nomi dei componenti (Fig. 1 P. 3)

- | | |
|-----------------------------|---|
| ① Area di emissione | ⑤ Spia AUTO CHECK della luce (parabola) |
| ② Pulsante di sblocco | ⑥ Pulsante ON/OFF |
| ③ Pernino di blocco | ⑦ Tasto W |
| ④ Pulsante TEST/spia CHARGE | ⑧ Interruttore RC |
| | ⑨ Sensore remoto |

Flash in sequenza continua

Quando usato diverse volte di seguito, il flash può surriscaldarsi, con conseguenti danni o guasti. Non usare il flash per più di 10 volte consecutive a intervalli di 6 secondi l'una dall'altra. Successivamente, lasciarlo riposare per almeno 10 minuti.

Preparazione di una batteria (in vendita separatamente)

Utilizzare i seguenti tipi di batteria.

- Batterie alcaline AAA (R03) (× 2)
- Batterie NiMH AAA (R03) (× 2)

! Note

Non è consentito l'uso di batterie AAA (R03) al manganese.

Inserimento delle batterie

- 1 Aprire lo sportello del vano batterie.
- 2 Inserire le batterie rispettando le corrette polarità +/-.

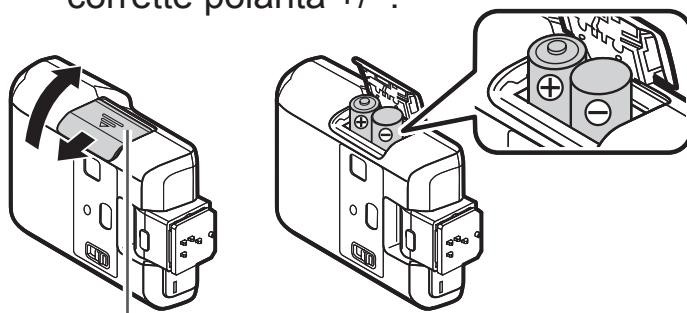

Sportello vano batterie

- 3 Chiudere lo sportello del vano batterie.

IT 97





Montaggio sulla fotocamera

! Note

Accertarsi che sia la fotocamera che il flash elettronico siano spenti. Il montaggio o rimozione del flash elettronico dalla fotocamera quando uno dei due apparecchi è acceso potrebbe causare malfunzionamenti.

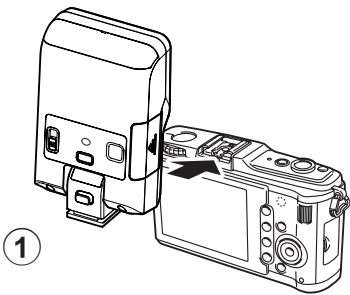

1 Rimuovere la protezione della slitta di contatto a caldo della fotocamera e spingere il flash saldamente nella slitta fino a che non scatta in posizione (①).

! Non inserire questo flash quando il flash integrato è sollevato, onde evitare di danneggiare quest'ultimo.

• Rimuovere il flash premendo il pulsante di sblocco (②). Se la fotocamera dispone di terminale flash esterno, è possibile montare la staffa flash e il cavo da staffa flash (in vendita separatamente).

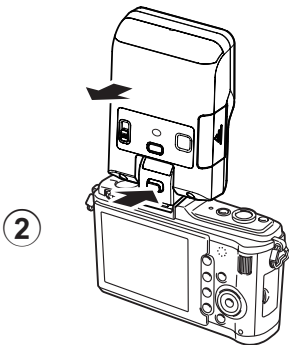

98 IT





Accensione del flash elettronico

Montare un flash elettronico nella fotocamera e accendere quest'ultima con il flash.

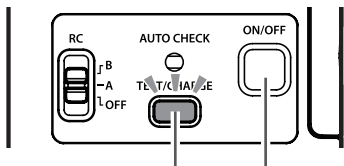

Pulsante **TEST/**
spia **CHARGE** Pulsante
ON/OFF

- 1 Premere e tenere premuto il pulsante **ON/OFF** fino a quando si accende una spia.
 - Premere nuovamente il pulsante **ON/OFF** per spegnere il dispositivo.
 - Quando la spia **CHARGE** si illumina, premere il pulsante **TEST** per eseguire un flash di prova.

- Sostituire le batterie se la spia **CHARGE** non si illumina dopo:
 - 30 secondi (batterie alcaline)
 - 10 secondi (batterie NiMH)
- Se la spia **CHARGE** e quella **AUTO CHECK** lampeggiano simultaneamente, significa che le batterie stanno per esaurirsi. Sostituire le batterie.
- Se non si eseguono operazioni per circa 15 minuti, il flash entrerà in modalità riposo. Il flash entrerà in modalità riposo ogni volta che anche nella fotocamera si avvia la modalità riposo. Se non si eseguono operazioni per altri 60 minuti circa, il flash si spegnerà automaticamente. Premere il pulsante **ON/OFF** per accenderlo.





Fotografia

In base all'impostazione della modalità flash della fotocamera, con questo flash è possibile scattare le fotografie in modalità TTL-AUTO o MANUAL.

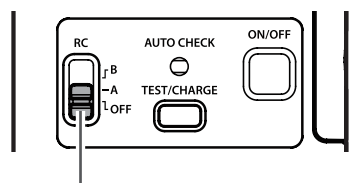

Interruttore RC

- 1** Spostare l'interruttore RC in posizione "OFF".
- 2** Impostare la modalità flash della fotocamera in funzione dell'impiego che si desidera farne.
Per maggiori informazioni, fare riferimento al manuale d'istruzioni della fotocamera.

⚠ La modalità MANUAL non è disponibile per alcune fotocamere.

- In modalità TTL-AUTO: Quando l'attivazione del flash risulta corretta, la spia AUTO CHECK lampeggia per circa 5 secondi dopo lo scatto.
- In modalità MANUAL: Regolare le impostazioni della fotocamera (sensibilità ISO e diaframma) in base alla distanza dal soggetto, quindi scattare.

Distanza di ripresa (m) = n. guida (ISO100) × coefficiente di sensibilità ISO ÷ diaframma
 Campo di fotografia disponibile (Tabella **2** pag. 4)

Sensibilità ISO e relativi coefficienti

Sensibilità ISO	25	50	100	200	400	800	1600	3200	6400
Coefficiente	0,5	0,71	1,0	1,4	2,0	2,8	4,0	5,6	8,0

- Se si utilizza un flash, il lampo del flash potrebbe essere ostacolato dal corpo del flash, dal paraluce, ecc.
- Quando la distanza di ripresa è vicino a 1 m, è consigliabile utilizzare il diffusore grandangolare per non controllare troppo il volume del flash.

100 IT





Grandangolo

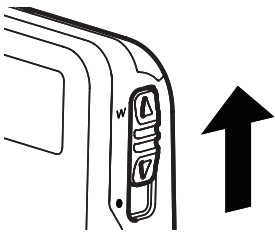

Quando la lunghezza focale dell'obiettivo è maggiore di 9-14 mm, utilizzare il diffusore grandangolare per scattare.

- 1 Spostare il tasto W verso il lato W.

Orientamento

Questo flash può essere piegato di circa 30 gradi in avanti (①) e di 60 gradi all'indietro (②). Inoltre, può essere piegato in avanti per trasportare più facilmente la fotocamera senza staccare il flash (③). Il flash non si attiva quando è piegato in avanti.

Circa 30 gradi in avanti: per le foto ravvicinate

Circa 60 gradi all'indietro: per la funzione di lampo riflesso

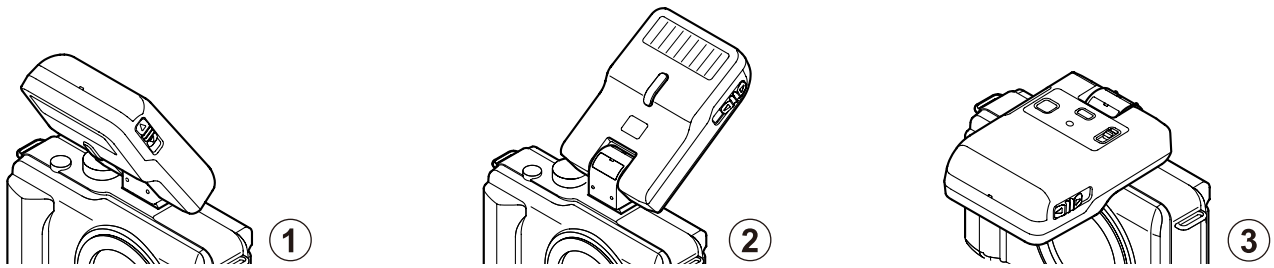

IT 101





Fotografia con flash a comando remoto wireless

- 1 Spostare l'interruttore RC in posizione A o B.
 - A e B sono le impostazioni dei gruppi. Impostare la modalità di controllo del flash, ecc., dei singoli gruppi e gestirli in modo wireless.
- 2 Impostare l'opzione [Mod RC ⚡] su [Acceso] nel menu della fotocamera per predisporre il flash della fotocamera ad accendersi.
- 3 Impostare la modalità di controllo del flash, ecc., in ciascuno dei gruppi A e B della fotocamera.

Gruppo

- Selezionare la modalità di controllo del flash e regolare l'intensità del flash individualmente. Per la modalità MANUAL, selezionare l'intensità del flash.

Valore intensità flash

Flash standard/Super FP

- Il flash Super FP non è compatibile.

Livello della luce di comunicazione

- Consente di impostare il livello della luce di comunicazione su [HI], [MID] o [LO].

Canale

- Impostare il canale su [1].

Modalità controllo flash

Intensità flash

Gruppo	Modalità controllo flash	Intensità flash	Flash standard/Super FP	Livello della luce di comunicazione	Canale
A	TTL	+5.0	⚡ / FP	⚡	
B	M	1/8	⚡	LO	
C	Off		Ch		1
	TTL	+1.0			

P 25 F5.6 0.0 38

102 IT





Posizionamento

Poiché la comunicazione avviene tramite l'emissione del flash della fotocamera, l'intervallo di posizionamento varia in funzione della fotocamera.

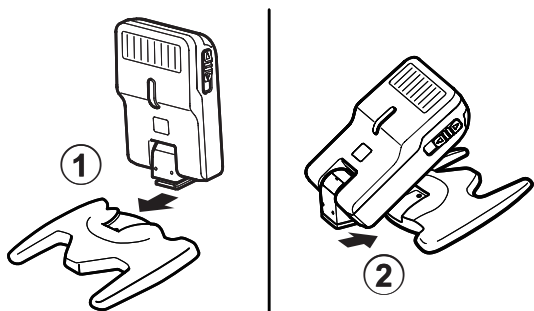

1 Fissare il supporto in dotazione.

- Spingere saldamente il flash nel supporto fino a che non scatta in posizione (①). Premere il pulsante di sblocco della slitta per rimuovere il flash.
- ! In caso di impiego per la fotografia con lampo riflesso, fare attenzione a non far cadere il supporto (②).

2 Posizionare il flash orientandolo nella direzione desiderata.

- Anziché utilizzare il supporto, è anche possibile scattare la foto semplicemente sostenendo il flash.

! Note

- In modalità RC, il flash integrato non può essere impiegato come sorgente luminosa.
- È consigliabile utilizzare un gruppo unico composto da fino a tre unità flash remoto.
- Il flash potrebbe non attivarsi a causa dell'angolo o della distanza tra la fotocamera e l'oggetto. Dopo il posizionamento, effettuare uno scatto di prova.

IT 103





Misure di sicurezza

Leggere attentamente le sezioni AVVERTENZA e ATTENZIONE per accertarsi di usare il prodotto in maniera sicura. Queste misure di sicurezza proteggono gli utenti e terzi ed evitano danni alle cose.



AVVERTENZA

Il mancato rispetto delle istruzioni contrassegnate da questo simbolo potrebbe provocare lesioni personali o morte.

- Non utilizzare il prodotto in luoghi esposti a gas infiammabile o esplosivo. In caso contrario, potrebbero verificarsi incendi o esplosioni.
- Non saldare direttamente il prodotto o modificare, rimodellare o smontare il suddetto.
- Non coprire l'area di emissione della luce con la mano, e non toccarla dopo l'esecuzione di flash consecutivi, in quanto ci si potrebbe bruciare.
- La presenza di acqua o materiale estraneo all'interno del dispositivo può causare incendi o scosse elettriche. Se il dispositivo viene immerso o esposto ad acqua o al suo interno si trova del materiale estraneo, interrompere immediatamente l'alimentazione e togliere le batterie facendo attenzione. Rivolgersi al proprio rivenditore o direttamente a Olympus.
- Per prevenire incidenti stradali, non dirigere mai il flash verso il conducente di un veicolo a motore.
- Non usare il flash vicino agli occhi del soggetto; fare particolare attenzione quando si fanno fotografie ai bambini. Non lasciare il flash alla portata dei bambini. La luce del flash può causare problemi alla vista.
- Non usare batterie di tipo diverso da quelle specificate.
- Non mischiare batterie vecchie e nuove o di marche differenti.
- Non collegare sostanze come i metalli ai poli (+) o (-) delle batterie.

104 IT





ATTENZIONE

Il mancato rispetto delle istruzioni contrassegnate da questo simbolo potrebbe provocare ferite a persone o danni a cose.

- Se si notano delle anomalie, come odore, rumore o fumo, interrompere l'utilizzo del dispositivo. In caso contrario si potrebbero provocare incendi o scottature. Rimuovere le batterie con attenzione per evitare ustioni e rivolgersi a un rivenditore o direttamente a Olympus.
- Non maneggiare il flash con le mani bagnate, in quanto si potrebbero causare guasti o scosse elettriche.

Supporto tecnico clienti in Europa

Visitate la nostra homepage <http://www.olympus-europa.com>

o chiamate: Tel.: 00800 - 67 10 83 00 (gratuito)

+49 180 5 - 67 10 83 oppure +49 40 - 237 73 48 99 (a pagamento)

Per utenti in Europa



Il marchio «CE» indica che il prodotto è conforme ai requisiti europei sulla sicurezza, sull'ambiente e sulla salute e protezione del consumatore.

I prodotti con marchio «CE» sono destinati al mercato europeo.



Questo simbolo (cassonetto con ruote, barrato, WEEE Allegato IV) indica la raccolta differenziata di apparecchiature elettriche ed elettroniche nei paesi dell'UE.

Non gettate l'apparecchio nei rifiuti domestici.

Usate i sistemi di raccolta rifiuti disponibili nel vostro paese.



IT 105





Caratteristiche tecniche

MODELLO N.	: FL-300R
Tipo di prodotto	: Flash elettronico esterno per fotocamera digitale
Numero guida	: 20 (ISO 100), 12 (ISO100, con diffusore grandangolare)
Angolo di copertura	: Copre l'angolo di campo dell'obiettivo 14 mm (campo inquadrato da un obiettivo 28 mm su un 135 mm) Copre l'angolo di campo dell'obiettivo 9 mm (campo inquadrato da un obiettivo 18 mm su un 135 mm): Con diffusore grandangolare
Modalità flash	: TTL-AUTO, AUTO, MANUAL
Durata di emissione del flash	: Da 1/20000 a 1/500 secondi circa
Numero dei lampi (a piena potenza)*	: Circa 80 (con batterie alcaline AAA (R03)) Circa 130 (con batterie NiMH AAA (R03))
Tempo di ricarica	: Circa 5,5 secondi (con batterie alcaline AAA (R03)) Circa 4,5 secondi (con batterie NiMH AAA (R03)) (dall'emissione a piena potenza all'accensione della spia CHARGE)*
Ambiente operativo	: Temperatura: Da -10 a 42°C Umidità: Da 20 a 90%
Dimensioni	: 56,4 (L) × 89,2 (A) × 26,9 (P) mm (escluse le parti sporgenti)
Peso	: 97 g (escluse le batterie)

* L'intervallo nell'emissione dei lampi e il numero dei lampi sono stati ottenuti da prove interne Olympus. I valori effettivi potrebbero variare in base alle condizioni di ripresa.
Le specifiche sono soggette a modifiche senza preavviso o obbligo alcuno da parte del produttore.

106 IT





Dank u voor het vertrouwen dat u in dit product van Olympus stelt. Lees voor uw eigen veiligheid de handleiding voorafgaand aan gebruik en berg deze op een handige plek op voor naslag in toekomst.

Namen van onderdelen (Afb. 1 blz. 3)

- | | |
|----------------------------|------------------------------------|
| ① Flits | ⑤ AUTO CHECK LED |
| ② Ontgrendelingsknop | ⑥ ON/OFF-knop |
| ③ Vergrendelpen | ⑦ W-knop |
| ④ TEST-knop/
CHARGE LED | ⑧ RC-schakelaar |
| | ⑨ Sensor voor
afstandsbediening |

Continu flitsen

De flitser kan heet worden wanneer deze vele malen achter elkaar wordt gebruikt. Dit kan schade of storing tot gevolg hebben. Gebruik de flitser niet meer dan 10 keer achter elkaar, met tussenpozen van 6 seconden. Gebruik de flitsers 10 minuten niet na de tiende keer.

Een batterij voorbereiden (los verkrijgbaar)

Gebruik een van de volgende batterijtypes:

- AAA (R03) alkalinebatterijen (× 2)
- AAA (R03) NiMH-batterijen (× 2)

⚠ Opmerkingen

Er mogen geen AAA (R03) mangaanbatterijen worden gebruikt.

Batterijen opladen

- 1** Open het klepje van het batterijcompartiment.
- 2** Let op de juiste plus- en minpolen bij het plaatsen van de batterijen.

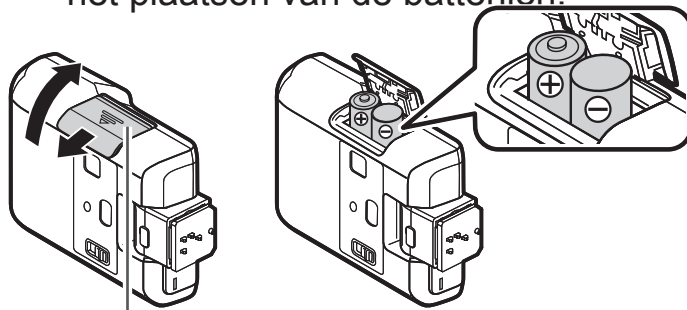

Klepje van het batterijcompartiment

- 3** Sluit het klepje van het batterijcompartiment.

NL 107





Bevestiging aan de camera

! Opmerkingen

Zorg ervoor dat zowel de camera als de elektronenflitser uitgeschakeld zijn. Bij het bevestigen of losmaken van de elektronenflitser kan de flitser of camera beschadigen.

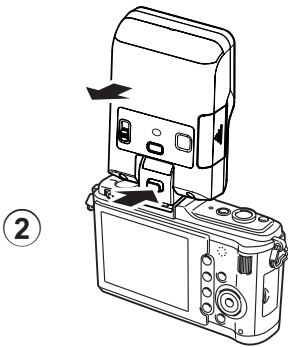
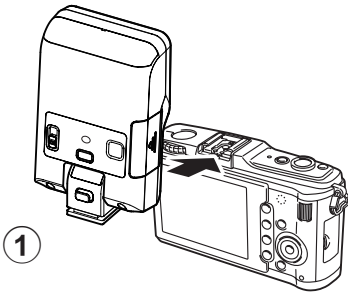

1 Verwijder het deksel van de flitsschoen van de camera en schuif de flits stevig in de flitsschoen tot hij vastklikt (1).

! Maak deze flits niet vast met de ingebouwde flits naar boven, want dan kan de ingebouwde flits worden beschadigd.

• Verwijder de flits terwijl u op de ontgrendelknop drukt (2). Als de camera beschikt over een aansluiting voor een externe flitser kan een flitsschoen en flitskabel (los verkrijgbaar) worden aangesloten.





Inschakelen van de elektronenflitser

Bevestig een elektronenflitser op de camera en schakel de camera vervolgens in met de flitser.

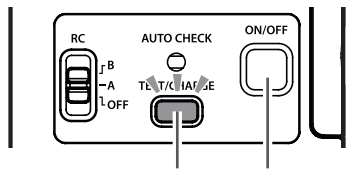

**TEST-knop/
CHARGE LED** **ON/OFF-
knop**

- 1** Houd de **ON/OFF**-knop ingedrukt totdat een LED gaat branden.
 - Druk nog een keer op de **ON/OFF**-knop om uit te schakelen.
 - Duw op de knop **TEST** om de flits te testen wanneer het lampje **CHARGE** brandt.

- Vervang de batterijen als de **CHARGE** LED niet gaat branden na:
 - 30 seconden (alkalinebatterijen)
 - 10 seconden (NiMH-batterijen)
- Als de **CHARGE** LED en de **AUTO CHECK** LED tegelijkertijd knipperen, zijn de batterijen bijna op. Vervang de batterijen.
- Als de flitser gedurende ongeveer 15 minuten niet wordt bediend, wordt de sluimerstand geactiveerd om energie te besparen. De sluimerstand van de flitser wordt ook geactiveerd wanneer de sluimerstand van de camera wordt geactiveerd. Als de flitser gedurende ongeveer 60 minuten of langer niet wordt bediend, wordt hij automatisch uitgeschakeld. Druk op de **ON/OFF**-knop om de flitser aan te zetten.





Fotograferen

In overeenstemming met de instelling van de flitsmodus van de camera kunt u met deze flits in de TTL-AUTO-modus of in de manuele modus MANUAL fotograferen.

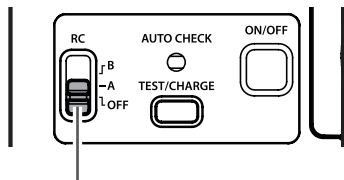

RC-schakelaar

- 1** Zet de RC-schakelaar op "OFF".
- 2** Stel de flitsmodus van de camera in volgens het bedoelde gebruik. Raadpleeg de gebruikshandleiding van de camera voor meer informatie.

⚠ De modus MANUAL is op sommige camera's niet beschikbaar.

- In de TTL-AUTO-modus: wanneer de activering van de flits correct gebeurd is, knippert het lampje AUTO CHECK ongeveer 5 seconden na het fotograferen.
- In de modus MANUAL: pas de camera-instellingen aan (ISO-gevoeligheid en diafragma waarde) op basis van de afstand tot het object en fotografeer.

Opnameafstand (m) = Richtgetal (ISO100) × ISO-gevoeligheidscoëfficiënt ÷ Diafragma waarde
Beschikbaar opnamebereik (tabel 2 blz. 4)

ISO-gevoeligheid en bijbehorende coëfficiënt

ISO-gevoeligheid	25	50	100	200	400	800	1600	3200	6400
Coëfficiënt	0,5	0,71	1,0	1,4	2,0	2,8	4,0	5,6	8,0

- Wanneer u gebruikmaakt van een flitser, wordt het licht mogelijk geblokkeerd door de behuizing van het objectief, de lenskap enz.
- Wanneer de opnameafstand eerder 1 m is, wordt het gebruik van de groothoekadapter aanbevolen, zodat het flitsvolume niet te veel wordt beïnvloed.

110 NL





Groothoek

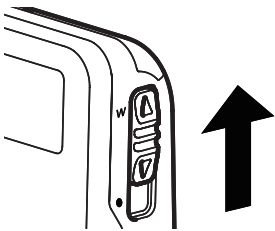

Gebruik de groothoekadapter om te fotograferen wanneer de brandpuntafstand groter is dan 9 mm tot 14 mm.

1 Schuif de W-knop naar de W-kant.

In- en uitklappen

Deze flits kan ongeveer 30 graden naar voren worden gebogen (①) en 60 graden naar achteren (②). Hij kan ook naar voren worden geklapt, zodat het makkelijker is om de camera mee te nemen met de flits erop. De flits wordt niet geactiveerd wanneer hij naar voren is geklapt (③).

Ong. 30 graden naar voren: gebruikt voor macro-opnames.

Ong. 60 graden naar achter: gebruikt voor opnames met indirecte flits.

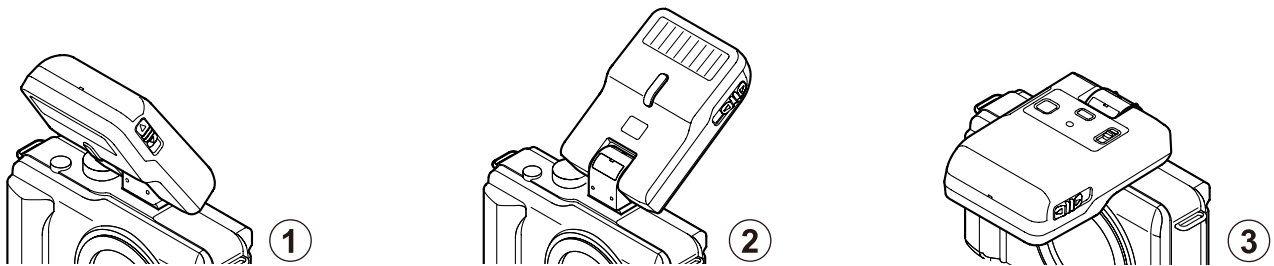

NL 111





Fotograferen met flits via draadloze afstandsbediening

- 1 Stel de RC-schakelaar in op A of B.
 - A en B zijn de groepsinstellingen. Stel de flitsmodus, enz. voor elke groep in en bedien ze draadloos.
- 2 Stel [**⚡**RC-Modus] in op [Aan] in het menu van de camera om ervoor te zorgen dat de flits op de camera klaar is om te flitsen.
- 3 Stel de flitsmodus, enz. in in elke groep A en B op de camera.

Groep

- Selecteer de flitsmodus en pas de flitsintensiteit individueel aan. Voor de MANUALfunctie selecteert u de flitssterkte.

Mode	Flitssterkte	Flitsregeling
A	TTL +5.0	Flitssterkte
B	M 1/8	Flitssterkte
C	Off +1.0	Flitssterkte

Flitssterkte

Normale flitser / Super FP-flitser

- Super FP-flits is niet compatibel.

Communicatie-lichtniveau

- Zet de lichtsterkte van het communicatiesignaal op [HI] (hoog), [MID] (medium) of [LO] (laag).

Kanaal

- Stel het kanaal altijd in op [1].

Flitsregeling

Flitser sterkte

112 NL





Plaatsing

Omdat de communicatie gebeurt via de flits van de camera, hangt het bereik van de plaatsing van de flits af van de camera.

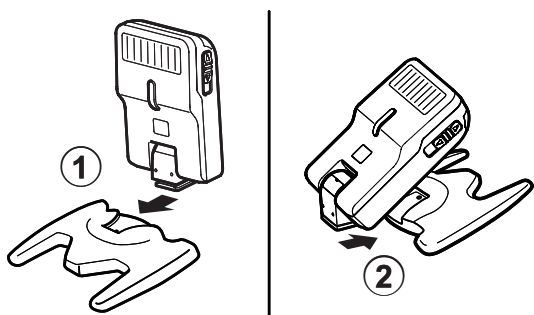

- 1** Maak de meegeleverde standaard vast.
 - Schuif de flits stevig in de standaard tot hij vastklikt (①). Druk op de ontgrendelknop van de flitschoen om de flits te verwijderen.
 - ! Wanneer u hem gebruikt voor indirect flitsen, moet u zorgen dat de standaard er niet af valt (②).

2 Plaats de flits met de voorzijde gericht naar de gewenste richting.

- In plaats van de standaard te gebruiken, kunt u ook gewoon fotograferen door de flits vast te houden.

! Opmerkingen

- De ingebouwde flits kan niet worden gebruikt als lichtbron in RC-modus.
- We raden u aan om één enkele groep van maximaal drie flitseenheden op afstand te gebruiken.
- Het is mogelijk dat de flits niet afgaat als gevolg van de hoek of de afstand tussen de camera en het object.
Maak een testopname na de plaatsing.

NL 113





Veiligheidsmaatregelen

Lees voor veilig gebruik de WAARSCHUWING en LET OP-secties aandachtig door. Deze veiligheidsmaatregelen voorkomen dat gebruikers en anderen uw eigendommen beschadigen.

 **WAARSCHUWING** Het niet opvolgen van de door dit pictogram aangegeven voorzorgsmaatregelen kan letsel of de dood tot gevolg hebben.

- Niet te gebruiken op plekken waar blootstelling aan ontvlambaar of explosief gas mogelijk is. Anders kan dit brand of een explosie tot gevolg hebben.
- Het direct solderen, wijzigen, remodelleren of demonteren van het product is verboden.
- Bedek de flitserkop niet met uw hand en raak de flitserkop niet aan na het continu flitsen. Dit kan brandwonden veroorzaken.
- Water en vuil in het apparaat kunnen brand of elektrische schokken veroorzaken. Wanneer het apparaat wordt ondergedompeld in of wordt blootgesteld aan water of wanneer vuil in het apparaat wordt aangetroffen, schakel het apparaat dan onmiddellijk uit en verwijder de batterijen voorzichtig. Neem contact op met uw dealer of raadpleeg een door Olympus geautoriseerde servicedienst.
- Richt de flitser niet op personen die een gemotoriseerd voertuig besturen om verkeersongevallen te voorkomen.
- Gebruik de flitser niet te dicht in de buurt van de ogen van subjecten; met name bij het fotograferen van kleine kinderen moet hier op worden gelet. Berg de flitser buiten bereik van kinderen op. De flitser kan het gezichtsvermogen beschadigen.
- Gebruik alleen de gespecificeerde batterijen.
- Gebruik geen oude en nieuwe batterijen of batterijen van verschillende fabrikanten door elkaar.
- Verbind geen stoffen zoals metalen met de polen (+) of (-) van de batterijen.

114 NL





LET OP

Het niet opvolgen van de door dit pictogram aangegeven voorzorgsmaatregelen kan letsel of materiële schade tot gevolg hebben.

- Gebruik de flitser niet als deze afwijkend gedrag vertoont en vreemde geurtjes, geluiden, of rook verspreidt. Het negeren van deze indicaties kan brand of brandwonden tot gevolg hebben. Verwijder de batterijen voorzichtig en pas op voor verbranding. Neem contact op met uw dealer of raadpleeg een door Olympus geautoriseerde servicedienst.
- Gebruik de flitser niet met vochtige handen. Dit kan storing en elektrische schokken veroorzaken.

Europese Technische klantendienst

Bezoek onze homepage <http://www.olympus-europa.com>

of bel: Tel. 00800 - 67 10 83 00 (gratis)

+49 180 5 - 67 10 83 of +49 40 - 237 73 48 99 (volgens tarief)

Voor klanten in Europa



Het waarmerk "CE" garandeert dat dit product voldoet aan de richtlijnen van de EU (Europese Unie) wat betreft veiligheid, gezondheid, milieu-aspecten en bescherming van de gebruiker. Producten met CE-keurmerk zijn te koop in Europa.

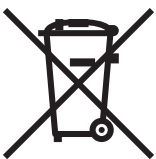

Dit symbool [een doorgekruiste verrijdbare afvalbak volgens WEEE Annex IV] geeft aan dat in de EU-landen alle afgedankte elektrische en elektronische apparatuur apart moet worden ingezameld en verwerkt.

Gooi het apparaat a.u.b. niet bij het gewone huisvuil.

Maak a.u.b. gebruik van het inzamelsysteem dat in uw land beschikbaar is voor de afvoer van dit product.

NL 115





Technische gegevens

MODELNR.	: FL-300R
Producttype	: Externe elektronenflitser voor een digitale fotocamera
Richtgetal	: 20 (ISO 100), 12 (ISO100, met behulp van de groothoekadapter)
Flitshoek	: Beschikt over een hoekbereik van een 14mm-objectief (equivalent met 28mm op een 135mm) Beschikt over een hoekbereik van een 9mm-objectief (equivalent met 18mm op een 135mm): Met behulp van de groothoekadapter
Flitserfuncties	: TTL-AUTO, MANUAL, RC
Flitsduur	: Ca. 1/20000 tot 1/500 seconden
Aantal flitsen (bij volledige activering)*	: Ongeveer 80 keer (bij gebruik van AAA (R03) alkalinebatterijen) Ongeveer 130 keer (bij gebruik van AAA (R03) NiMH-batterijen)
Oplaadtijd	: Ongeveer 5,5 seconden (bij gebruik van AAA (R03) alkalinebatterijen) Ongeveer 4,5 seconden (bij gebruik van AAA (R03) NiMH-batterijen) (van volledige activering tot het oplichten van de CHARGE LED)*
Bedrijfscondities	: Temperatuur: -10 tot 42°C Luchtvochtigheid: 20 tot 90%
Afmetingen	: 56,4 (B) × 89,2 (H) × 26,9 (D) mm (exclusief uitstekende delen)
Gewicht	: 97 g (exclusief batterijen)

* De intervaltijden van de flitser en het aantal flitsen zijn vastgesteld volgens de standaard testprocedures van Olympus. De daadwerkelijke waarden zijn afhankelijk van de lichtomstandigheden. Wijzigingen in de technische gegevens voorbehouden zonder voorafgaande kennisgeving of enige verplichting van de zijde van de fabrikant.

116 NL





Dziękujemy za zakup produktu firmy Olympus. W interesie bezpieczeństwa użytkownika prosimy o przeczytanie niniejszego podręcznika przed rozpoczęciem korzystania z urządzenia, a także o zachowanie go na przyszłość.

Nazwy elementów (Rys. 1 str. 3)

- | | |
|-----------------------------------|----------------------------------|
| ① Reflektor | ⑤ Lampka AUTO CHECK |
| ② Przycisk
zwalniania blokady | ⑥ Przycisk ON/OFF |
| ③ Kołek blokady | ⑦ Suwak W |
| ④ Przycisk TEST/
Lampka CHARGE | ⑧ Przełącznik RC |
| | ⑨ Czujnik zdalnego
sterowania |

Błyski ciągłe

Wielokrotne wyzwolenie lampy błyskowej w krótkim czasie może spowodować nadmiernie rozgrzanie lampy, skutkując jej uszkodzeniem lub awarią. Lampę błyskową można wyzwalać najwyżej 10 razy z rzędu w odstępach co 6 sekund, po czym należy pozostawić ją do ostygnięcia na co najmniej 10 minut.

Przygotowanie baterii (niewchodzących w skład zestawu)

Należy używać następujących rodzajów baterii.

- Baterie alkaliczne AAA (R03) (× 2)
- Akumulatory NiMH AAA (R03) (× 2)

! Uwagi

Nie można stosować baterii manganowych AAA (R03).

Wkładanie baterii

- 1 Otwórz pokrywę komory baterii.
- 2 Załóż baterie, zwracając uwagę na polaryzację +/-.

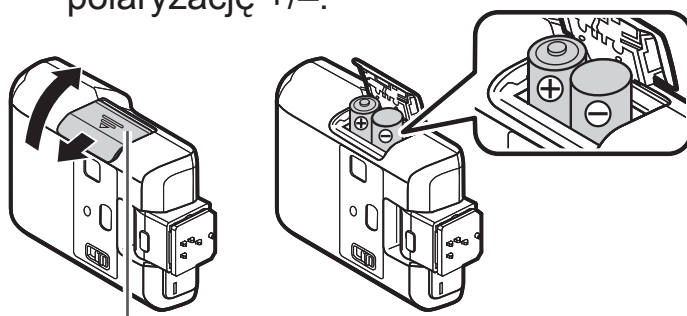

Pokrywa komory baterii

- 3 Zamknij pokrywę komory baterii.

PL 117





Podłączanie do aparatu fotograficznego

! Uwagi

Upewnij się, że zarówno aparat jak i elektroniczna lampa błyskowa są wyłączone. Podłączenie lub odłączenie elektronicznej lampy błyskowej przy włączonej lampie lub aparacie może spowodować nieprawidłowe działanie.

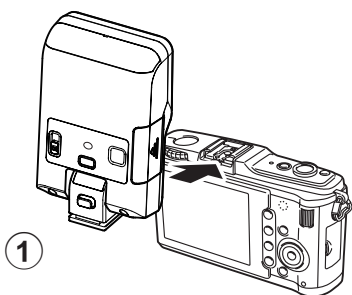

1 Zdejmij pokrywę gorącej stopki aparatu i wsuń lampę błyskową na miejsce, aż rozlegnie się charakterystyczne kliknięcie (①).

! Nie zakładaj lampy błyskowej, gdy wbudowana lampa błyskowa aparatu jest wysunięta, gdyż może to spowodować jej odłamanie.

- Zdejmuj lampę błyskową przy wciśniętym przycisku zwalniania blokady (②).

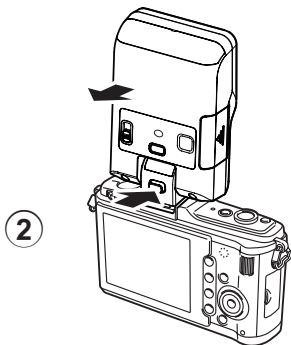

Jeśli kamera została wyposażona w złącze zewnętrznej lampy błyskowej, możesz do niej podłączyć lampę za pomocą uchwyty i kabla (sprzedawanych oddzielnie).





Włączanie elektronicznej lampy błyskowej

Podłącz elektroniczną lampę błyskową do aparatu i włącz aparat oraz funkcję lampy błyskowej.

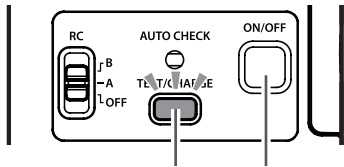

Przycisk **TEST/**
lampa **CHARGE ON/OFF**

- 1 Naciśnij i przytrzymaj przycisk **ON/OFF** do momentu, w którym zostanie zapalona którakolwiek z lampek.
 - Aby wyłączyć urządzenie, ponownie naciśnij przycisk **ON/OFF**.
 - Gdy kontrolka ładowania **CHARGE** zacznie świecić, naciśnij przycisk **TEST**, aby wykonać błysk próbny.

- Wymień baterie, jeśli lampka **CHARGE** nie zostanie zapalona po upływie:
 - 30 sekund (w przypadku baterii alkalicznych)
 - 10 sekund (w przypadku akumulatorów NiMH)
- Jednoczesne miganie lampek **CHARGE** i **AUTO CHECK** sygnalizuje niski poziom energii baterii. W takim przypadku należy wymienić baterie.
- Po 15 minutach bezczynności lampa błyskowa zostanie przestawiona w tryb oczekiwania, aby zmniejszyć zużycie energii. Przełączenie aparatu w tryb oczekiwania spowoduje również przestawienie w ten tryb lampy błyskowej. Lampa błyskowa zostanie wyłączona automatycznie po ok. 60 minutach bezczynności. Aby włączyć lampę ponownie, naciśnij przycisk **ON/OFF**.

PL 119





Fotografowanie

Odpowiednie ustawienie lampy błyskowej umożliwia fotografowanie zarówno w trybie TLL-AUTO, jak i ręcznym (MANUAL).

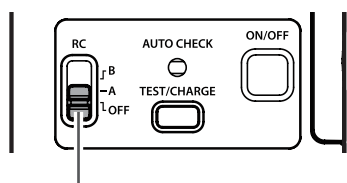

Przełącznik RC

- 1** Ustaw przełącznik RC w pozycji „OFF”.
- 2** Jeśli chcesz skorzystać z lampy błyskowej, ustaw odpowiednią opcję w aparacie. Szczegółowe informacje na ten temat zawarte są w instrukcji obsługi aparatu.

⚠ Niektóre modele aparatów nie zostały wyposażone w tryb MANUAL.

- W trybie TLL–AUTO: Jeżeli włączenie lampy błyskowej zostało przeprowadzone prawidłowo, po zrobieniu zdjęcia kontrolka AUTO CHECK mruga przez około 5 sekund.
- W trybie MANUAL: Przed zrobieniem zdjęcia dostosuj ustawienia aparatu (ISO oraz wartość przysłony) do odległości, w jakiej znajduje się fotografowany obiekt.

Odległość od fotografowanego obiektu (w metrach) = Liczba przewodnia lampy błyskowej (ISO100) x współczynnik czułości ISO ÷ Liczba przysłony

Dostępny zakres ostrzenia (tabela 2 str.4)

Czułości ISO i ich współczynniki

Czułość ISO	25	50	100	200	400	800	1600	3200	6400
Współczynnik	0,5	0,71	1,0	1,4	2,0	2,8	4,0	5,6	8,0

- Podczas używania lampy błyskowej, błysk światła może zostać zablokowany przez obiektyw, osłonę obiektywu itp.
- Podczas fotografowania z odległości mniejszej niż 1 m zalecane jest użycie panelu szerokokątnego. Dzięki temu ograniczone zostanie natężenie błysku światła z lampy.

120 PL





Panel szerokokątny

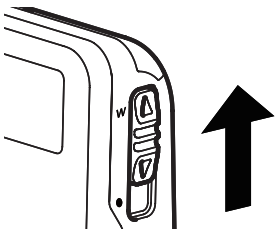

Panelu szerokokątnego należy używać, jeżeli wartość ogniskowej wykracza poza wartość 9 – 14 mm.

1 Przesuń suwak „W” w stronę litery W.

Ustawianie pod kątem

Lampę można przechylić pod kątem ok. 30 stopni w przód (1) i 60 stopni w tył (2).

Można ją również złożyć całkowicie, co sprawi, że przenoszenie aparatu wraz z lampą będzie wygodniejsze. W tym ułożeniu (3) lampa nie działa.

Ok. 30 stopni w przód: fotografowanie w trybie makro.

Ok. 60 stopni w tył: odbijanie światła podczas fotografowania.

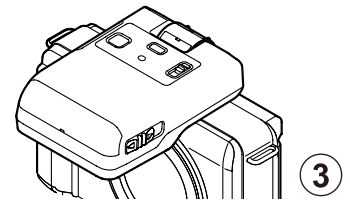
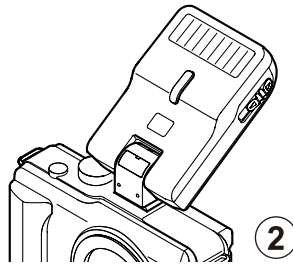
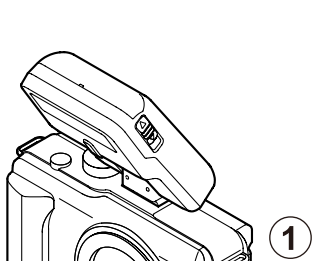

PL 121





Zdalne sterowanie lampą

- 1 Ustawić przełącznik RC w pozycji A lub B.
 - A i B to ustawienia grup. Ustaw tryb sterowania lampą błyskową dla każdej z grup i steruj nimi bezprzewodowo.
- 2 W menu aparatu ustaw [Tryb RC ] w pozycji [Wł.], aby przygotować lampę błyskową do działania.
- 3 Ustaw w aparacie tryb sterowania lampą błyskową oraz wprowadź inne ustawienia dla grup A i B.

Grupa

- Wybierz tryb sterowania lampą błyskową i samodzielnie dopasuj intensywność błysku lampy. Dla trybu MANUAL wybierz natężenie błysku.

Wartość natężenia błysku



Normalny tryb lampy błyskowej/tryb Super FP

- Tryb Super FP jest nieaktywny.

Poziom światła komunikacji

- Ustaw poziom światła komunikacji na [HI], [MID] lub [LO].

Kanał

- Upewnij się, że ustawienie kanału to [1].

Tryb sterowania lampą błyskową

Natężenie błysku

122 PL





Lokalizacja

Ponieważ komunikacja z aparatem zależy od momentu emisji światła, położenie lampy błyskowej jest uzależnione od ustawienia aparatu.

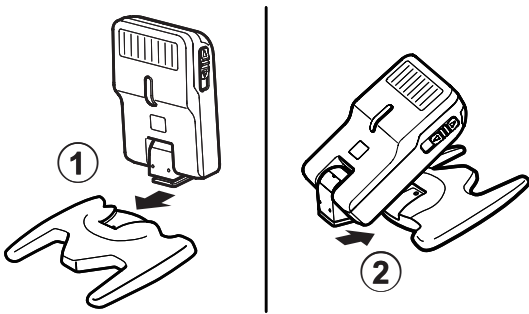

- 1** Lampę należy umieścić na podstawce będącej częścią wyposażenia.
 - Ostrożnie wsuwaj lampę we właściwe miejsce aż do usłyszenia charakterystycznego kliknięcia (①). Aby zdjąć lampę z podstawki, naciśnij przycisk zwalniający na stopce.
 - ! Podczas fotografowania z wykorzystaniem odbijania światła, zwracaj uwagę, aby nie upuścić podstawki (②).

2 Skieruj lampę w pożądanym kierunku.

- Fotografie można również wykonywać bez podstawki, trzymając lampę w dłoni.

! Uwagi

- W trybie RC jako źródła światła nie można używać wbudowanej lampy błyskowej.
- Zaleca się zastosowanie pojedynczego zestawu składającego się z co najwyżej trzech zdalnie sterowanych lamp błyskowych.
- Lampa może nie zadziałać z powodu niewłaściwego kąta ustawienia lub nieprawidłowej odległości od aparatu. Po rozstawieniu sprzętu należy wykonać próbne zdjęcie.

PL 123





Środki bezpieczeństwa

Przeczytaj uważnie segmenty opatrzone napisami OSTRZEŻENIE oraz UWAGA, ponieważ zawierają one informacje niezbędne do bezpiecznego użytkowania produktu. Przedstawione środki bezpieczeństwa mają ochronić zdrowie i życie użytkownika oraz osób trzecich, a także zapobiec uszkodzeniom mienia użytkownika.

 **OSTRZEŻENIE** Niestosowanie się do środków bezpieczeństwa opisanych obok tego symbolu może skutkować obrażeniami ciała lub śmiercią.

- Nie należy korzystać z urządzenia w pobliżu gazów palnych lub wybuchowych. Może to spowodować wybuch lub pożar.
- Nie należy rozmontowywać, przebudowywać i modyfikować produktu, bądź lutować na jego elementach.
- Nie należy zakrywać obszaru lampy błyskowej ręką, a także nie należy dotykać obszaru emisji światła po szeregu wyzwoleń lampy błyskowej. Istnieje ryzyko oparzenia skóry.
- Jeżeli do wnętrza urządzenia dostanie się woda lub ciało obce, istnieje ryzyko pożaru lub porażenia prądem. W przypadku zanurzenia lub zamoczenia urządzenia w wodzie, bądź w przypadku wykrycia wewnątrz ciała obcego, należy natychmiast wyłączyć urządzenie i ostrożnie wyjąć z niego baterie. Następnie skontaktuj się ze sprzedawcą lub autoryzowanym zakładem serwisowym firmy Olympus.
- Nie należy kierować lampy błyskowej na kierowców prowadzących pojazdy mechaniczne, ponieważ może to skutkować wypadkiem drogowym.
- Nie należy wyzwać lampy błyskowej blisko oczu fotografowanej osoby; zachowaj szczególną ostrożność podczas fotografowania niemowląt. Trzymaj lampę błyskową z dala od dzieci. Lampa błyskowa może powodować problemy ze wzrokiem.
- Nie należy korzystać z baterii nieprzeznaczonych do użytku z tym urządzeniem.
- Nie należy korzystać jednocześnie ze starych i nowych baterii, bądź z baterii różnych producentów.
- Nie należy zwierzać biegunów baterii (+) i (-) za pomocą np. elementów metalowych.

124 PL





UWAGA

Niestosowanie się do środków bezpieczeństwa opisanych przy tym symbolu może skutkować obrażeniami ciała lub uszkodzeniem mienia.

- Jeśli zauważysz nieprawidłowości w pracy urządzenia, jak np. dziwny zapach, hałas lub dym, natychmiast przerwij pracę. Istnieje ryzyko wybuchu pożaru lub oparzenia użytkownika. Ostrożnie wyjmij baterie uważając, aby się nie oparzyć, a następnie skontaktuj się z autoryzowanym zakładem serwisowym firmy Olympus.
- Urządzenia nie należy obsługiwać mokrymi rękoma. Może to skutkować uszkodzeniem urządzenia lub porażeniem użytkownika.

Europejskie wsparcie techniczne dla klientów

Odwiedź naszą stronę domową <http://www.olympus-europa.com>

lub zadzwoń: tel. 00800 - 67 10 83 00 (numer bezpłatny)

+49 180 5 - 67 10 83 lub +49 40 - 237 73 48 99 (numer płatny)

Dla klientów w Europie



Symbol „CE” oznacza, że niniejszy produkt spełnia europejskie wymagania w zakresie bezpieczeństwa, ochrony zdrowia, środowiska i konsumenta. Produkty oznaczone symbolem „CE” są przeznaczone do sprzedaży na terenie Europy.



Przedstawiony tu symbol [przekreślony wizerunek kosza na kółkach, zgodny z dyrektywą WEEE, aneks IV] informuje o istniejącym w UE obowiązku sortowania i osobnego usuwania lub utylizacji sprzętu elektronicznego.

Nie należy wyrzucać tego sprzętu razem ze śmieciami i odpadkami domowymi.

Pozbywając się tego produktu, należy korzystać z funkcjonujących w poszczególnych krajach systemów zbiórki odpadów i surowców wtórnych.

PL 125





Dane techniczne

NR MODELU	: FL-300R
Typ produktu	: zewnętrzna elektroniczna lampa błyskowa do cyfrowych aparatów fotograficznych
Liczba przewodnia	: 20 (ISO 100), 12 (ISO100, w przypadku użycia panelu szerokokątnego)
Kąt rozsyłu światła	: Dla pola widzenia obiektywu 14mm (równowartość 28mm na 135mm) Dla pola widzenia obiektywu 9mm (równowartość 18mm na 135mm): w przypadku użycia panelu szerokokątnego
Tryby lampy błyskowej	: TTL-AUTO, MANUAL, RC
Czas emisji błysku	: Od 1/20000 do 1/500 sekund (wartość przybliżona)
Liczba emitowanych błysków (pełnych wyładowań)*	: ok. 80 razy (z bateriami alkalicznymi AAA (R03)) ok. 130 razy (z akumulatorami NiMH AAA (R03))
Czas ładowania	: ok. 5,5 sekundy (z bateriami alkalicznymi AAA (R03)) ok. 4,5 sekundy (z akumulatorami NiMH AAA (R03)) (od pełnego wyładowania do zapalenia lampki CHARGE)*
Wymagania systemowe	: temperatura: od -10 do 42°C wilgotność: od 20 do 90%
Wymiary	: 56,4 (szer.) × 89,2 (wys.) × 26,9 (gł.) mm (nie licząc elementów wystających)
Waga	: 97 g (bez baterii)

* Wyniki uzyskane na podstawie testów w zakładach Olympus. Rzeczywiste wartości mogą być inne, w zależności od warunków fotografowania.

Dane techniczne mogą ulec zmianie bez powiadomienia i bez żadnych zobowiązań ze strony producenta.

126 PL





Благодарим вас за покупку данного изделия компании Olympus. Для обеспечения вашей безопасности до использования изделия внимательно прочтите данное руководство и храните его под рукой для получения справок в будущем.

Наименования составных частей (Рис. 1 стр. 3)

- | | |
|---|---------------------------------------|
| ① Основной излучающий элемент | ⑤ Лампа-индикатор проверки AUTO CHECK |
| ② Кнопка разблокировки | ⑥ Кнопка ON/OFF |
| ③ Фиксатор | ⑦ Кнопка W |
| ④ Кнопка тестовой активации TEST/Индикатор зарядки CHARGE | ⑧ Переключатель RC управления |
| | ⑨ Датчик дистанционного управления |

Непрерывная активация вспышки

Вспышка может перегреться при многократной последовательной активации, что может привести к неполадкам в работе или повреждению изделия. Не допускается последовательная активация вспышки более 10 раз с интервалом 6 секунд, после чего необходим перерыв в работе продолжительностью не менее 10 минут.

Подготовка элементов питания (продаются отдельно)

Рекомендуется использовать элементы питания только следующих типов.

- Щелочные батареи типа AAA (R03) - 2 шт.
- NiMH батареи типа AAA (R03) - 2 шт.

! Примечания

Запрещается использовать марганцевые батареи типа AAA (R03).

Установка элементов питания

- 1 Откройте крышку батарейного отсека.
- 2 Вставьте элементы питания, соблюдая правильную полярность +/—.

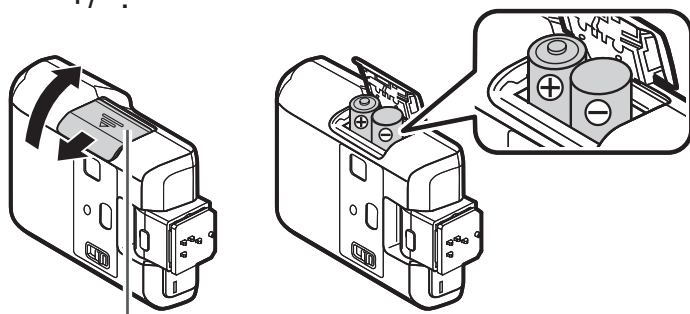

Крышка батарейного отсека

- 3 Закройте крышку батарейного отсека.

RU 127





Установка вспышки на фотоаппарат

! Примечания

Убедитесь, что фотоаппарат и электронная вспышка выключены. Установка вспышки на фотоаппарат или ее снятие с него при включенном питании вспышки или фотоаппарата может привести к неполадкам в работе.

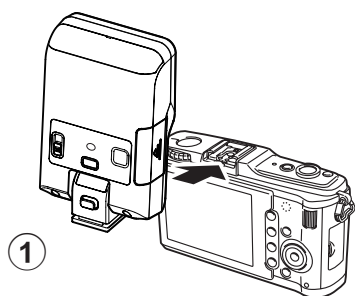

1 Снимите крышку “горячего башмака” фотоаппарата и задвиньте электронную вспышку в гнездо “горячий башмак” до щелчка при ее установке на место (①).

! Не прикрепляйте эту вспышку при поднятой встроенной вспышке – это может привести к ее повреждению.

• Снимите вспышку, нажав на кнопку разблокировки (②). Если фотоаппарат оборудован гнездом для внешней вспышки, электронную вспышку можно подключить с помощью кронштейна и кабеля кронштейна (продаются отдельно).

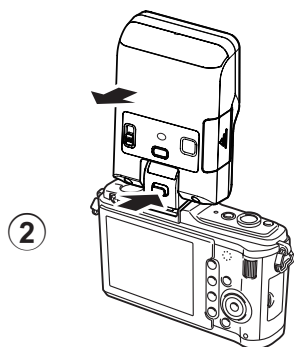

128 RU





Включение электронной вспышки

Подключите электронную вспышку к фотоаппарату, затем включите его питание с установленной вспышкой.

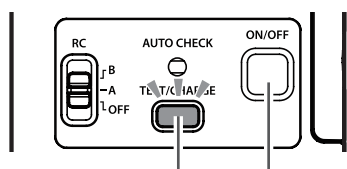

Кнопка тестовой активации **TEST**/Индикатор зарядки **CHARGE**

Кнопка **ON/OFF**

1 Нажмите и удерживайте нажатой кнопку **ON/OFF**, пока не загорится один из индикаторов.

- Чтобы выключить электронную вспышку, повторно нажмите кнопку **ON/OFF**.
- Когда загорится индикатор зарядки **CHARGE**, нажмите кнопку **TEST** для тестовой активации вспышки.

- Если после вспышки индикатор **CHARGE** не загорится снова, следует заменить элементы питания:
 - 30 секунд (щелочные батареи)
 - 10 секунд (NiMH батареи)
- Если одновременно мигают лампы индикатора зарядки **CHARGE** и индикатора проверки **AUTO CHECK**, это указывает на низкий уровень заряда элементов питания. Замените батареи.
- Если в течение 15 минут не выполняется никаких действий, вспышка переходит в “спящий” режим для экономии энергии. Вспышка также входит в “спящий” режим при переходе фотоаппарата в этот режим. Если в “спящем” режиме в течение 60 минут не выполняется никаких действий, вспышка автоматически выключается. Чтобы включить электронную вспышку, нажмите кнопку **ON/OFF**.

RU 129





Съемка

В зависимости от установленного на камере режима вспышки, съемка может выполняться в режиме TTL-AUTO или MANUAL.

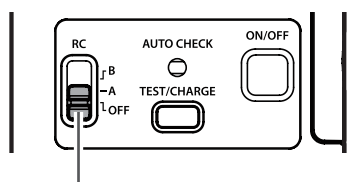

Переключатель RC

1 Переведите переключатель RC в положение “OFF”.

2 В зависимости от условий съемки выберите режим вспышки камеры.

Для получения подробной информации смотрите руководство по эксплуатации камеры.

⚠ Режим MANUAL может быть недоступным на некоторых камерах.

- В режиме TTL-AUTO: Если активация вспышки была выполнена правильно, лампа-индикатор AUTO CHECK будет мигать примерно 5 секунд после спуска затвора.
- В режиме MANUAL: Установите параметры камеры (чувствительность ISO и диафрагму) на основании расстояния до объекта и сделайте снимок.

Расстояние до объекта (м) = Эталонное значение (ISO100) x Коэффициент чувствительности ISO ÷ Значение диафрагмы

Доступные диапазоны съемки (Таблица 2 С.4)

Чувствительность ISO и ее коэффициенты

Чувствительность ISO	25	50	100	200	400	800	1600	3200	6400
Коэффициент	0,5	0,71	1,0	1,4	2,0	2,8	4,0	5,6	8,0

- При использовании вспышки возможно появление теней от объектива, бленды объектива и т.д.
- При съемке на расстоянии менее 1 м рекомендуется использование белой панели во избежание избыточного освещения.

130 RU





Широкий угол

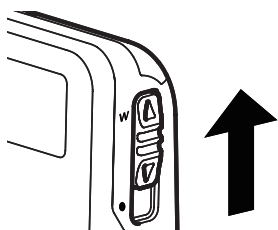

При съемке с короткофокусным объективом (длина фокуса от 9 мм до 14 мм) используйте расширяющую панель.

- 1 Переместите переключатель W в положение W.

Складывание

Эта вспышка может наклоняться примерно на 30 градусов вперед (①) и на 60 градусов назад (②). Она также может складываться вперед для облегчения переноски камеры с прикрепленной вспышкой. В сложенном состоянии вспышка не работает (③).

Прим. 30 градусов вперед: используется при макросъемке.

Прим. 60 градусов назад: используется при съемке с отраженным светом.

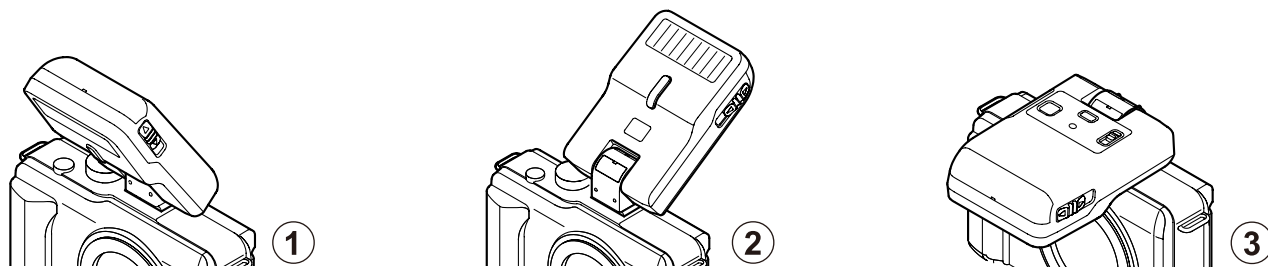

RU 131





Съемка с беспроводным удаленным управлением вспышкой

- 1 Переведите переключатель RC в положение A или B.
 - A и B - это групповые настройки. Установите режим управления вспышкой, и пр. для каждой группы с беспроводным управлением.
- 2 Для подготовки вспышки на камере к съемке установите для пункта [**⚡** Режим Ду] значение [Вкл.] в меню камеры.
- 3 Установите режим управления вспышкой, и пр. для групп A и B на камере.

Группа

- Выбор режима управления вспышкой и индивидуальная настройка интенсивности. Выберите мощность вспышки для режим MANUAL.

Значение мощности вспышки

Обычная вспышка/Вспышка Super FP

- Вспышка Super FP не совместима.

Сообщение уровня освещенности

- Установите для функции сообщения уровня освещенности значение [HI], [MID] или [LO].

Канал

- Установите канал - [1].

Режим управления вспышкой

Мощность вспышки

132 RU





Позиционирование

Так как связь осуществляется путем приема излучения вспышки камеры, то диапазон расположения вспышки будет зависеть от камеры.

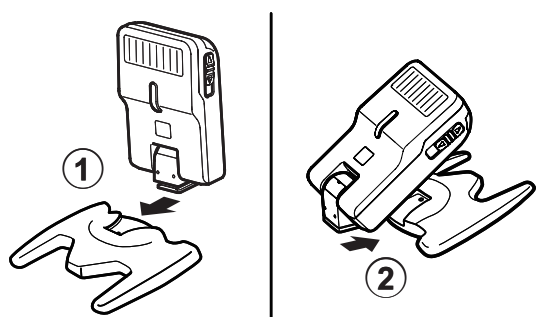

- 1** Прикрепите штатив из комплекта поставки.
 - Прочно вставьте вспышку в штатив до щелчка (①). Нажмите на кнопку разблокировки башмака, чтобы снять вспышку.
 - ! При использовании для отраженного освещения будьте осторожны - не уроните штатив (②).

2 Направьте вспышку в требуемом направлении.

- Вместо использования штатива, вы можете просто держать вспышку в руках.

! Примечания

- В режиме RC встроенная вспышка не может использоваться как источник света.
- Мы рекомендуем использовать единую группу, в которой может быть до трех внешних вспышек.
- Вспышка может не сработать в зависимости от угла или расстояния между камерой и объектом. Перед размещением вспышки сделайте пробный кадр.

RU 133





Меры предосторожности

Внимательно прочтите все указания, обозначенные символами ПРЕДУПРЕЖДЕНИЕ и ОСТОРОЖНО, для обеспечения безопасной эксплуатации изделия. Меры предосторожности предусмотрены для защиты пользователей и посторонних лиц, а также для предотвращения повреждения оборудования.



ПРЕДУПРЕЖДЕНИЕ

Несоблюдение мер предосторожности, обозначенных данным символом, может стать причиной травм или смерти.

- Запрещается использовать изделие в местах, где существует опасность соприкосновения с огнеопасными или взрывоопасными газами. В противном случае возможно возгорание или взрыв.
- Запрещается выполнять работы с применением пайки, а также связанные с изменением конструкции, модификацией или разборкой изделия.
- Не закрывайте рукой излучающий элемент и не прикасайтесь к излучающему элементу после многократной активации вспышки. Это может привести к ожогам.
- Попадание воды или посторонних предметов внутрь изделия может привести к возгоранию или удару электрическим током. При случайном погружении изделия в воду или попадании в него воды или посторонних веществ, немедленно выключите питание и осторожно удалите батареи. Свяжитесь с дилером или представителем сервисной станции Olympus.
- Во избежание автомобильных аварий, не направляйте вспышку на водителя.
- Не допускайте активации вспышки в непосредственной близости к глазам человека; особые меры предосторожности следует соблюдать при фотографировании маленьких детей. Не оставляйте электронную вспышку в местах, доступных для детей. Интенсивный свет вспышки может привести к нарушениям органов зрения.
- Не используйте элементы питания, не рекомендуемые для данного устройства.
- Не используйте совместно старые и новые элементы или элементы питания разных производителей.
- Не соединяйте металлическими предметами или другими проводниками полюса (+) и (–) батарей.

134 RU





ОСТОРОЖНО

Несоблюдение мер предосторожности, обозначенных данным символом, может стать причиной травм или повреждения оборудования.

- При возникновении различных отклонений от нормы, например, запаха, шума или дыма, немедленно прекратите использование устройства. В противном случае возможны возгорание или ожоги. Удалите батареи, соблюдая меры защиты от ожогов, и свяжитесь с дилером или представителем сервисной станции Olympus.
- Не работайте с электронной вспышкой влажными руками. Это может привести к неисправностям изделия или удару электрическим током.

Техническая поддержка пользователей в Европе

Пожалуйста, посетите нашу страницу в Интернете: <http://www.olympus.com>

или позвоните: Тел.: 00800 - 67 10 83 00 (бесплатно)

+49 180 5 - 67 10 83 или

+49 40 - 237 73 4899 (платно)

Для покупателей в Европе



Значок "CE" указывает на то, что данный продукт соответствует европейским требованиям по безопасности, охране здоровья, окружающей среды и защите прав потребителя. Продукты со значком CE предназначены для продажи в Европе.



Этот символ [перечеркнутый мусорный бак на колесиках, Директива ЕС об отходах "WEEE", приложение IV] указывает на отдельный сбор мусора для электрического и электронного оборудования в странах ЕС.

Пожалуйста, не выбрасывайте это устройство вместе с бытовыми отходами.

Пожалуйста, для утилизации данного продукта пользуйтесь действующими в Вашей стране системами возврата и сбора для утилизации.

RU 135





Технические характеристики

МОДЕЛЬ	: FL-300R
Тип изделия	: Внешняя электронная вспышка для цифровых фотоаппаратов
Ведущее число (GN)	: 20 (ISO 100), 12 (ISO100, использование широкой панели)
Угол освещения	: Соответствует углу изображения объектива 14 мм (эквивалент объектива 28 мм для камеры 135 мм) Соответствует углу изображения объектива 9 мм (эквивалент объектива 18 мм для камеры 135 мм): Использование широкой панели
Режимы вспышки	: TTL-AUTO, MANUAL, RC
Длительность вспышки	: Прибл. от 1/20000 до 1/500 секунд
Количество активаций (при полной интенсивности)*	: Прибл. 80 раз (щелочные батареи типа AAA (R03)) Прибл. 130 раз (NiMH батареи типа AAA (R03))
Время зарядки	: Прибл. 5,5 секунд (щелочные батареи типа AAA (R03)) Прибл. 4,5 секунд (NiMH батареи типа AAA (R03)) (после активации до начала мигания индикатора зарядки CHARGE)*
Условия эксплуатации	: Температура: От -10 до 42°C Влажность: От 20 до 90%
Размеры	: 56,4 (Ш) × 89,2 (В) × 26,9 (Г) мм (без выступающих частей)
Вес	: 97 г (без элементов питания)

* Результаты измерений, полученных на основе заводский испытаний Olympus. Фактические показатели могут отличаться в зависимости от условий съемки.

Технические характеристики могут быть изменены без предварительного уведомления или обязательств со стороны производителя.

136 RU





Zahvaljujemo se vam za nakup izdelka Olympus. Za zagotovitev svoje varnosti, prosimo, da pred uporabo preberete ta navodila za uporabo in jih shranite za kasnejšo uporabo.

Imena delov (Slika str. 3)

- | | |
|------------------------------|--------------------|
| ① Svetilno območje | ⑤ Lučka AUTO CHECK |
| ② Gumb zaklepnega zatiča | ⑥ Gumb ON/OFF |
| ③ Zaklepni zatič | ⑦ Gumb W |
| ④ Gumb TEST/
Lučka CHARGE | ⑧ Переключатель RC |
| | ⑨ Oddaljeni senzor |

Zaporedno fotografiranje

Po zaporednem sprožanju svetlobe se lahko bliskavica segreje, kar lahko povzroči poškodbe ali okvaro. Bliskavice zaporedno ne sprožajte več kot 10 krat v intervalih po 6 sekund, nakar je ne uporabljajte vsaj 10 minut.

Priprava baterije (kupite posebej)

Uporabite ene od naslednjih baterij.

- alkalne baterije AAA (R03) (× 2)
- baterije NiMH AAA (R03) (× 2)

❗ Opombe

Ne uporabljajte manganskih baterij AAA (R03).

Vstavljanje baterij

- 1 Odprite pokrov predalčka za baterijo.
- 2 Vstavite baterije s pravilno polariteto (+/-).

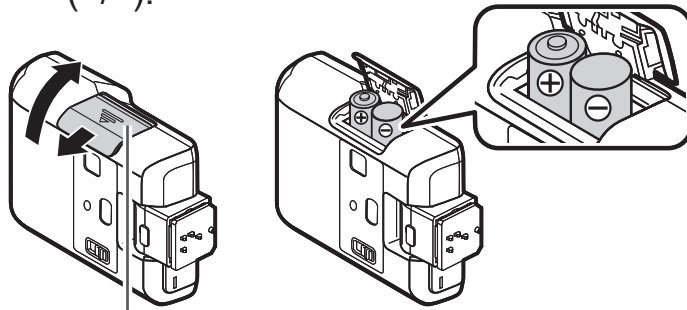

Pokrov predalčka za baterijo

- 3 Zaprite pokrov predalčka za baterijo.

SL 137





Namestitev bliskavice na fotoaparāt

! Opombe

Fotoaparāt in elektronska bliskavica morata biti izklopljena. Če elektronsko bliskavico namestite ali odstranite, ko je vklopljen fotoaparāt ali bliskavica, lahko pride do okvar.

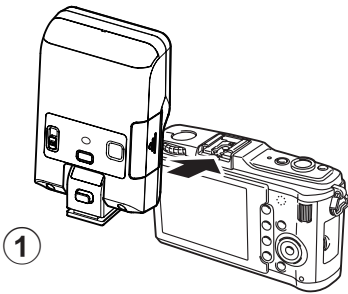

1 Odstranite pokrovček nastavka za bliskavico in bliskavico trdno potisnite v nastavek, dokler se ne zaskoči (1).

! Te bliskavice ne nameščajte, če je vgrajena bliskavica dvignjena, saj jo lahko zlomite.

- Odstranite bliskavico, medtem ko držite gumb za sprostitvev zaklepnega zatiča (2).

Če ima fotoaparāt priključek za zunanjo bliskavico, lahko nanj priključite tudi nosilec bliskavice in kabel nosilca (kupite posebej).

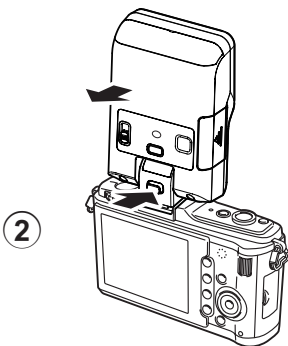

138 SL





Vklop elektronske bliskavice

Elektronsko bliskavico priključite na fotoaparata in ga šele potem vklopite skupaj z bliskavico.

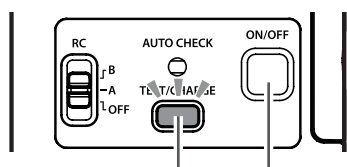

Gumb **TEST/**
lučka **CHARGE** Gumb
ON/OFF

1 Pritisnite in držite gumb **ON/OFF**, dokler sveti katera koli lučka.

- Za izklop ponovno pritisnite gumb **ON/OFF**.
- Pritisnite gumb **TEST**, če želite preizkusno sprožiti bliskavico, ko lučka **CHARGE** sveti.

- Baterije zamenjajte, če lučka **CHARGE** ne posveti po:
 - 30 sekundah (alkalne baterije)
 - 10 sekundah (baterije NiMH)
- Če lučki **CHARGE** in **AUTO CHECK** utripata hkrati, so baterije skoraj prazne. Zamenjajte baterije.
- Če bliskavice približno 15 minut ne uporabljate, bo ta prešla v način varčevanja z energijo. Bliskavica bo prav tako vedno prešla v stanje pripravljenosti, ko je fotoaparata v stanju pripravljenosti. Če bliskavice ne uporabljate še nadaljnjih približno 60 minut, se bo ta samodejno izklopila. Za vklop bliskavice pritisnite gumb **ON/OFF**.

SL 139





Fotografiranje

Glede na nastavitve načina bliskavice v fotoaparatu, je v s to bliskavico na voljo način TTL-AUTO ali MANUAL.

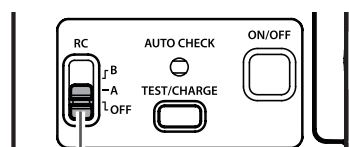

Stikalo RC

- 1** Stikalo RC premaknite v položaj »OFF«.
- 2** Nastavite način bliskavice fotoaparata glede na želeno uporabo.
Če želite več informacij, si oglejte navodila za uporabo fotoaparata.

⚠ Način MANUAL pri nekaterih fotoaparatih ni na voljo.

- V načinu TTL-AUTO: če se je bliskavica pravilno aktivirala, lučka AUTO CHECK utripa približno 5 sekund po fotografiranju.
- V načinu MANUAL : prilagodite nastavitve fotoaparata (občutljivost ISO in vrednost zaslone) glede na razdaljo od objekta in nato fotografirajte.

Razdalja fotografiranja (m) = št. vodila (ISO100) x koeficient občutljivosti ISO ÷ vrednost zaslone
možno območje fotografiranja (Tabela 2 str. 4)

Občutljivost ISO in njeni koeficienti

Občutljivost ISO	25	50	100	200	400	800	1600	3200	6400
Koeficient	0,5	0,71	1,0	1,4	2,0	2,8	4,0	5,6	8,0

- Pri uporabi bliskavice lahko ohišje objektiv, sončna zaslona ipd. zastre svetlobo bliskavice.
- Če je razdalja fotografiranja manjša od 1 m, priporočamo uporabo širokega okvirja, da se količina bliskavice ne nadzoruje premočno.

140 SL





Širok kot

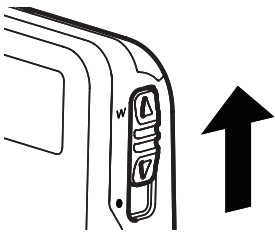

S širokim okvirjem fotografirajte, kadar je žariščna dolžina objektiva širša od 9 mm do 14 mm.

- 1 Gumb W potisnite proti črki W.

Zlaganje

Bliskavico lahko upognete za pribl. 30 stopinj spredaj (①) in 60 stopinj zadaj (②).

Lahko jo tudi zložite naprej, tako da fotoaparata lažje prenašate, ko je bliskavica nameščena. Bliskavica se ne sproži, če je zložena naprej (③).

Pribl. 30 stopinj naprej: za makro fotografiranje.

Pribl. 60 stopinj nazaj: za fotografiranje s posredno bliskavico.

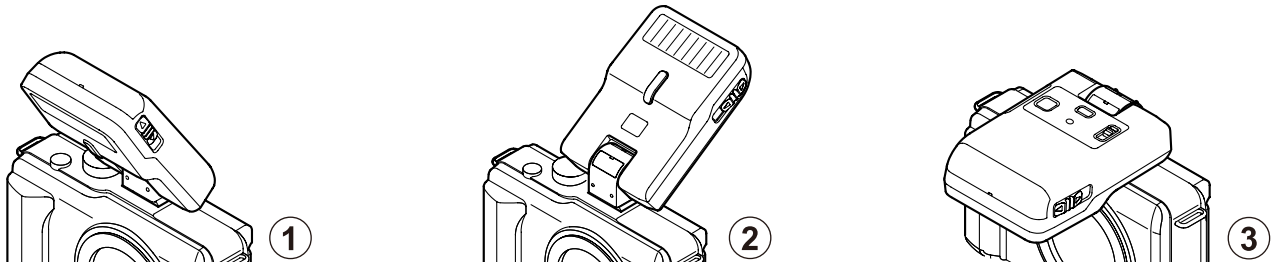

SL 141





Fotografija z brezžičnim daljinskim upravljanjem bliskavice

- 1 Stikalo RC premaknite v položaj A ali B.
 - A in B sta skupinski nastavitvi. Nastavite način nadzora bliskavice itd. na posamezno skupino in jo brezžično upravljajte.
- 2 Nastavite [⚡ RC način] na [Vklj.] v meniju fotoaparata in tako pripravite bliskavico fotoaparata na sprožitev.
- 3 Nastavite način nadzora bliskavice itd. v skupini A in skupini B na fotoaparatu.

Group (Skupina)

- Izberite način nadzora bliskavice in posamezno prilagodite jakost bliskavice. Pri izbiri MANUAL izberite jakost bliskavice.

Vrednost jakosti bliskavice

Način upravljanja bliskavice

Jakost bliskavice

Običajna bliskavica/bliskavica Super FP

- Bliskavica Super FP ni združljiva.

Raven komunikacijske luči

- Nastavite raven komunikacijske luči na [HI], [MID] ali [LO].

Channel (Kanal)

- Pazite, da je kanal nastavljen na [1].

142 SL





Določanje položaja

Ker komunikacija poteka z oddajanjem bliskavice fotoaparata, so možnosti položajev odvisne od fotoaparata.

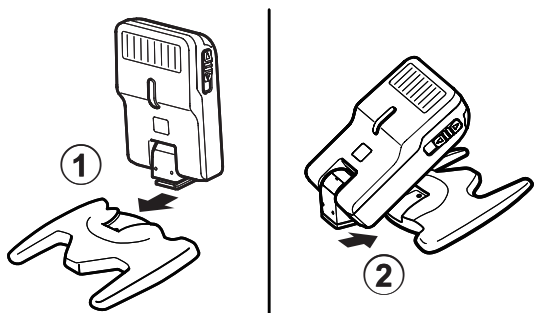

1 Namestite priloženo stojalo.

- Bliskavico potisnite trdno v stojalo, dokler ne zaslišite, da se zaskoči (1). Pritisnite gumb za sprostitvev zaklepnega zatiča, če želite bliskavico odstraniti.
- ! Ko uporabljate bliskavico za fotografiranje s posredno bliskavico, pazite, da stojalo ne pade (2).

2 Bliskavico namestite tako, da je obrnjena v zeleno smer.

- Namesto, da uporabite stojalo, lahko fotografirate tudi tako, da bliskavico držite v roki.

! Opombe

- Vgrajene bliskavice ni mogoče uporabiti kot vir svetlobe v načinu RC.
- Priporočamo uporabo ene skupine za do tri enote oddaljene bliskavice.
- Bliskavica se morda ne bo sprožila zaradi kota ali razdalje med fotoaparatom in objektom. Potem ko določite položaj, naredite preizkusni posnetek.

SL 143





Varnostni ukrepi

Za zagotovitev varne uporabe natančno preberite OPOZORILA in OPOMBE. Ti varnostni ukrepi varujejo uporabnike in druge ter preprečujejo, da bi se vaša lastnina poškodovala.

 **OPOZORILA** Neupoštevanje ukrepov, označenih s tem simbolom, lahko privede do poškodb ali smrti.

- Ne uporabljajte na območjih, ki so izpostavljena gorljivim ali eksplozivnim plinom. Lahko pride do požara ali eksplozije.
- Izdelka neposredno ne izboljšujte ali ga spreminjajte, preoblikujte ali razstavljajte.
- Svetilnega območja bliskavice ne prekrivajte z roko in se ga po zaporednem sprožanju ne dotikajte. Lahko vas opeče.
- Voda in tujki znotraj naprave lahko povzročijo požar ali električni udar. Če je naprava potopljena v vodo ali je vodi izpostavljena ali je znotraj naprave tujek, napravo takoj izklopite in pazljivo odstranite baterije. Obrnite se na svojega prodajalca ali pooblaščen Olympusov servis.
- Da ne bi prišlo do prometne nesreče, bliskavice ne obračajte v smer voznikov.
- Bliskavice ne uporabljajte blizu oči osebe; posebna previdnost je potrebna pri fotografiranju dojenčkov. Bliskavice ne puščajte na doseg otrok. Svetloba bliskavice lahko povzroči motnje vida.
- Ne uporabljajte baterij, ki niso določene za uporabo.
- Ne uporabljajte skupaj starih in novih baterij ali baterij različnih proizvajalcev.
- Snovi, kot je kovina, ne povezujte s (+) ali (–) polom baterij.

144 SL





OPOMBE

Neupoštevanje ukrepov, označenih s tem simbolom, lahko privede do poškodb ali materialne škode.

- Če opazite kakršne koli nenavadne pojave, npr. vonj po zažganem, hrup ali dim, prenehajte uporabljati to napravo. V nasprotnem primeru lahko pride do požara ali opeklin. Previdno odstranite baterije, da se ne bi opekli in se obrnite na svojega prodajalca ali pooblaščen Olympusov servis.
- Ne uporabljajte z mokrimi rokami. To lahko povzroči okvaro ali električni udar.

Evropski oddelek za tehnično podporo strankam

Prosimo, obiščite našo spletno stran <http://www.olympus-europa.com>

ali pokličite: Tel. 00800 - 67 10 83 00 (brezplačno)

+49 180 5 - 67 10 83 ali +49 40 - 237 73 48 99 (proti plačilu)

Za stranke v Evropi



Oznaka »CE« pomeni, da ta izdelek ustreza evropskim zahtevam glede varnosti ter zaščite zdravja, okolja in uporabnika. Izdelki z znakom CE so naprodaj v Evropi.



Ta simbol [prečrtani smetnjak na kolesih, WEEE priloga IV] nakazuje ločeno zbiranje odpadne električne in elektronske opreme v državah EU.

Opreme ne odvrzite med gospodinjske odpadke.

Za odstranjevanje tega izdelka uporabite sisteme za vračanje in zbiranje odpadkov, ki so na voljo v vaši državi.

SL 145





Specifikacije

MODEL ŠT.	: FL-300R
Vrsta izdelka	: Zunanja elektronska bliskavica za digitalen fotoapar
Vodilno število	: 20 (ISO 100), 12 (ISO100, ob uporabi širokega okvirja)
Kot osvetlitve	: Pokriva kot območja objektiv 14 mm (ekvivalentno 28 mm na 135 mm) Pokriva kot območja objektiv 9 mm (ekvivalentno 18 mm na 135 mm): Uporaba širokega okvirja
Načini bliskavice	: TTL-AUTO, MANUAL, RC
Čas oddajanja bliskov	: Pribl. 1/20000 do 1/500 sekund
Število oddanih bliskov (pri polnem delovanju)*	: Pribl. 80 (ob uporabi alkalnih baterij velikosti AAA (R03)) Pribl. 130 (ob uporabi baterij NiMH velikosti AAA (R03))
Čas polnjenja	: Pribl. 5,5 sekund (ob uporabi alkalnih baterij velikosti AAA (R03)) Pribl. 4,5 sekund (ob uporabi baterij NiMH velikosti AAA (R03)) (od polnega delovanja do utripanja lučke CHARGE)*
Delovno okolje	: Temperatura: -10 do 42 °C Vlažnost: 20 do 90 %
Mere	: 56,4 (Š) × 89,2 (V) × 26,9 (G) mm (brez izboklin)
Teža	: 97 g (brez baterij)

* Meritve so nastale v zaprtih prostorih Olympusa. Dejanske vrednosti so odvisne od snemalnih pogojev. Specifikacije se lahko spremenijo brez obvestila ali odgovornosti s strani proizvajalca.

146 SL





Ďakujeme vám za nákup tohto produktu Olympus. Pre zaručenie vašej bezpečnosti si pred používaním výrobku prečítajte tento návod na použitie a uložte ho pre budúce použitie.

Názvy častí (Obr. 1, Str. 3)

- | | |
|--------------------------------------|------------------------|
| ① Reflektor | ⑤ Kontrolka AUTO CHECK |
| ② Tlačidlo uvoľnenia zámku | ⑥ Tlačidlo ON/OFF |
| ③ Poistný kolíček | ⑦ Ovládač W |
| ④ Tlačidlo TEST/
Kontrolka CHARGE | ⑧ Prepínač RC |
| | ⑨ Diaľkový snímač |

Kontinuálne odpaľovanie blesku

Po odpálení blesku veľa krát za sebou sa môže blesk zahriať, a tým spôsobiť poškodenie alebo poruchu. Blesk by sa nemal odpáliť viac ako 10 krát za sebou s intervalom 6 sekúnd a potom by sa nemal používať po dobu aspoň 10 minút.

Príprava batérii (predávajú sa osobitne)

Používajte niektoré z nasledujúcich batérii.

- AAA (R03) alkalické batérie (× 2)
- AAA (R03) NiMH batérie (× 2)

! Poznámky

AAA (R03) mangánové články nie je možné použiť.

Vloženie batérii

- 1** Otvorte kryt batériového priestoru.
- 2** Vložte batérie so správnou polaritou +/-.

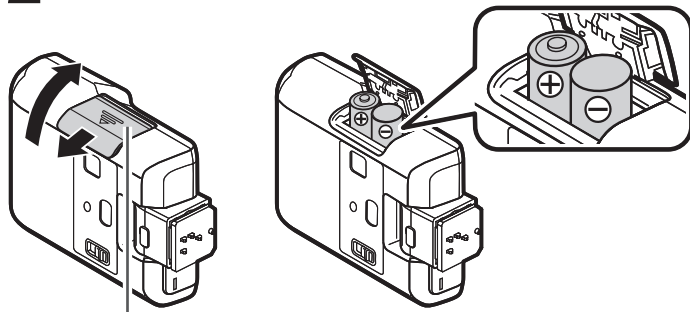

Kryt batériového priestoru

- 3** Zavrite kryt batériového priestoru.

SK 147





Pripevnenie k fotoaparátu

! Poznámky

Overte, či je elektronický blesk aj fotoaparát vypnutý. Montáž alebo demontáž elektronického blesku pri zapnutom blesku alebo fotoaparáte môže spôsobiť poruchu.

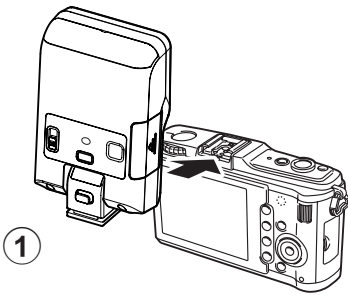

1 Odoberte kryt päťice fotoaparátu a zasuňte poriadne blesk do päťice, kým nezacvakne na mieste (①).

! Nepripájajte tento blesk, keď je vytiahnutý zabudovaný blesk, inak by mohlo dôjsť k poškodeniu zabudovaného blesku.

- Stlačte tlačidlo uvoľnenia zámku a súčasne vytiahnite blesk (②).

Ak má fotoaparát konektor pre externý blesk, je možné pripojiť držiak blesku a káblík (predávajú sa osobitne).

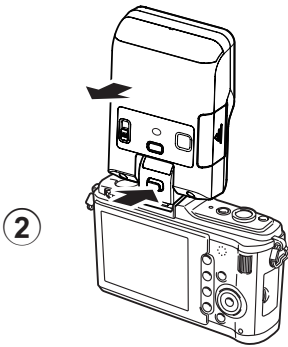

148 SK





Zapnutie elektronického blesku

Pripojte elektronický blesk k fotoaparátu a potom zapnite fotoaparát s bleskom.

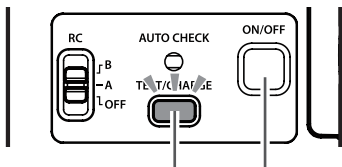

Tlačidlo **TEST/**
Kontrolka **CHARGE ON/OFF**

1 Stlačte a podržte tlačidlo **ON/OFF** dokedy sa nezasvieti nejaké svetlo.

- Stlačte tlačidlo **ON/OFF** znovu pre vypnutie.
- Stlačením tlačidla **TEST** zasviette testovací blesk, keď svieti kontrolka **CHARGE**.

- Vymeňte batérie ak sa kontrolka **CHARGE** nerozsvieti po:
 - 30 sekundách (alkalické batérie)
 - 10 sekundách (NiMH batérie)
- Ak blikajú zároveň kontrolka **CHARGE** a kontrolka **AUTO CHECK**, batérie sú takmer vybité. Vymeňte batérie.
- Ak po dobu približne 15 minút nie je vykonaná žiadna operácia, blesk prejde do režimu spánku pre šetrenie energie. Blesk tiež prejde do režimu spánku vždy keď do režimu spánku prejde fotoaparát. Ak nie je vykonaná žiadna operácia po dobu približne ďalších 60 minút, blesk sa automaticky vypne. Stlačte tlačidlo **ON/OFF** pre zapnutie.





Fotografovanie

V závislosti od nastavenia režimu blesku na fotoaparáte je s týmto bleskom k dispozícii fotografovanie v režime TTL-AUTO alebo MANUAL.

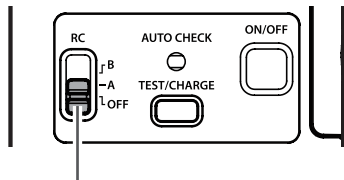

Prepínač RC

- 1** Nastavte prepínač RC do polohy „OFF“.
 - 2** V súlade s plánovaným použitím nastavte režim blesku fotoaparátu.
Podrobnosti nájdete v návode na používanie fotoaparátu.
- ⚠ Režim MANUAL nie je na niektorých fotoaparátoch k dispozícii.

- V režime TTL-AUTO: Keď bolo aktivovanie blesku vykonané správne, kontrolka AUTO CHECK bliká po dobu asi 5 sekúnd po odfoťovaní.
- V režime MANUAL: Upravte nastavenia fotoaparátu (citlivosť ISO a hodnotu clony) podľa vzdialenosti subjektu a potom odfoťujte.

Vzdialenosť pri fotografovaní (m) = č. ukazovateľa (ISO100) × koeficient citlivosti ISO ÷ hodnota clony
Dostupný rozsah snímania (tabuľka **2** Str.4)

Citlivosť ISO a jej koeficienty

Citlivosť ISO	25	50	100	200	400	800	1600	3200	6400
Koeficient	0,5	0,71	1,0	1,4	2,0	2,8	4,0	5,6	8,0

- Pri použití blesku, svetlo z blesku môže byť blokované objektívom, slnečnou clonou a pod.
- Keď je vzdialenosť pri fotografovaní menšia ako 1 m, odporúča sa použitie širokého panela, aby nebol príliš ovládaný objem blesku.

150 SK





Široký uhol

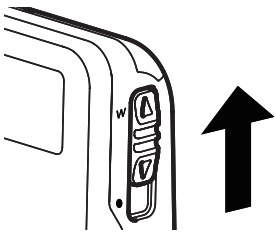

Použite široký panel na fotografovanie, ak je ohnisková dĺžka širšia ako 9 mm až 14 mm.

1 Posuňte ovládač W do polohy W.

Sklápanie

Tento blesk je možné nakloniť zhruba 30 stupňov dopredu (①) a 60 stupňov dozadu (②). Je možné sklopiť ho aj dopredu, aby sa ľahšie prenášal fotoaparát s pripojeným bleskom (③). Blesk sa nerozsvieti, ak je sklopený dopredu.

Približne 30 stupňov dopredu: Používa sa na fotografovanie s makrom.

Približne 60 stupňov dozadu: Používa sa na fotografovanie s odrazom.

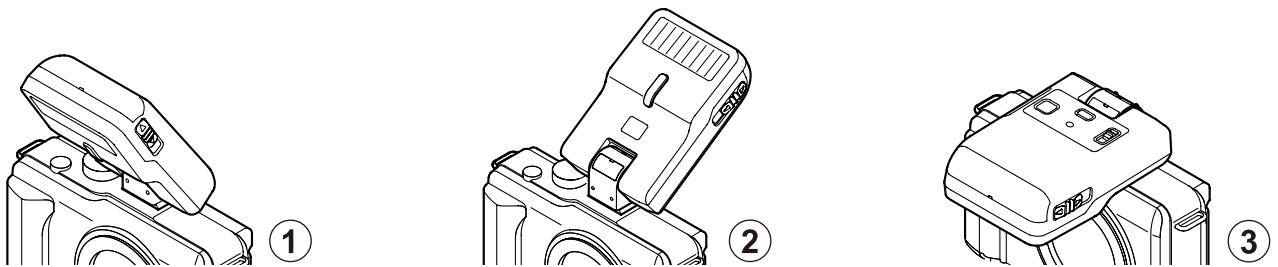

SK 151





Fotografovanie s bezdrôtovým diaľkovým ovládaním blesku

- 1** Nastavte prepínač RC na hodnotu A alebo B.
 - A a B sú skupinové nastavenia. Nastavte režim ovládania blesku atď pre jednotlivé skupiny a bezdrôtovo ich ovládajte.
- 2** Nastavte v ponuke fotoaparátu položku [**⚡** RC režim] na možnosť [Zap.], čím pripravíte blesk na fotoaparáte na rozsvietenie.
- 3** Nastavte režim ovládania blesku atď. pre jednotlivé skupiny A a B na fotoaparáte.

Skupina (Group)

- Vyberte režim ovládania blesku a upravte individuálne intenzitu blesku. V režime MANUAL vyberte intenzitu blesku.

Hodnota intenzity blesku

Normálny blesk/Super FP blesk

- Super FP blesk nie je kompatibilný.

Úroveň svetla komunikácie

- Úroveň komunikačného svetla nastavte na [HI], [MID] alebo [LO].

Kanál

- Nezabudnite nastaviť kanál na hodnotu [1].

Group	Mode	TTL	FP	LO	Ch
A	TTL	+5.0	FP	LO	1
B	M	1/8			
C	Off				
	TTL	+5.0			

Režim ovládania blesku

Intenzita blesku

152 SK





Nastavenie polohy

Pretože komunikácia sa vykonáva s vyžarovaním blesku fotoaparátu, rozsah nastavenia polohy závisí od fotoaparátu.

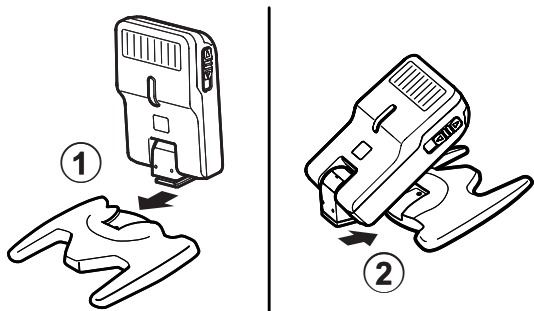

1 Pripojte dodávaný stojan.

- Zasuňte blesk poriadne do stojana, kým nezacvakne na mieste (①). Stlačením tlačidla uvoľnenia zámku päťice odoberte blesk.
- ! Keď ho používate pre odraz, dávajte pozor, aby vám stojan nepadol (②).

2 Upravte polohu blesku tak, aby bol natočený požadovaným smerom.

- Namiesto použitia stojana môžete fotografovať aj tak, že jednoducho blesk podržíte.

! Poznámky

- Zabudovaný blesk nemá byť používaný ako svetelný zdroj v režime RC.
- Odporúčame používať jednu skupinu až pre tri vzdialené bleskové jednotky.
- Blesk sa nemusí rozsvietiť z dôvodu uhla alebo vzdialenosti medzi fotoaparátom a objektom. Po nastavení polohy odfoťte testovací obrázok.

SK 153





Bezpečnostné opatrenia

Prečítajte si pozorne VÝSTRAHY A VAROVANIA pre uistenie bezpečného používania. Tieto bezpečnostné opatrenia chránia používateľov, ostatné osoby a zabraňujú poškodeniu vášho majetku.



VÝSTRAHA

Nedodržanie opatrení označených týmto symbolom môže mať za následok zranenie alebo usmrtenie.

- Nepoužívajte ho v prítomnosti horľavých alebo výbušných plynov. Inak môže dôjsť k výbuchu alebo požiaru.
- Nepájkujte priamo tento výrobok, ani ho nemodifikujte, neupravujte a nerozoberajte.
- Nezakrývajte reflektor blesku rukou ani sa ho nedotýkajte po kontinuálnom odpaľovaní. Môže vám popáliť pokožku.
- Voda alebo cudzie predmety vo vnútri zariadenia môžu spôsobiť požiar alebo úraz elektrickým prúdom. Ak bolo zariadenie ponorené do vody, bolo vystavené vode alebo sa v jeho vnútri našiel cudzí predmet, okamžite ho vypnite a opatrne vyberte batérie. Obráťte sa na predajcu alebo autorizovaný servis Olympus.
- Pre zabránenie dopravným nehodám neodpaľujte blesk smerom k vodičom motorových vozidiel.
- Nepoužívajte blesk v blízkosti očí fotografovaného objektu. Zvlášť tomu venujte pozornosť pri fotení malých detí. Nenechajte blesk v dosahu detí. Svetlo záblesku môže spôsobiť obmedzenie zraku.
- Nepoužívajte batérie, ktoré nie sú špecifikované pre používanie.
- Nemiešajte staré a nové batérie alebo batérie rôznych výrobcov.
- Nepripájajte k pólom batérie (+) alebo (–) kovové predmety alebo podobne.

154 SK





 **VAROVANIE** Nedodržanie opatrení označených týmto symbolom môže mať za následok úraz alebo poškodenie majetku.

- Ak si všimnete neobvyklé javy ako zápach, hluk alebo dym, prestaňte zariadenie používať. Inak môže dôjsť k požiaru alebo k popáleniu. Opatrne vyberte batérie tak, aby ste sa nepopálili a obráťte sa na predajcu alebo autorizovaný servis Olympus.
- Nepoužívajte s mokrymi rukami. Môže to spôsobiť poruchu a úraz elektrickým prúdom.

Európska technická podpora zákazníkov

Navštívte naše domovské stránky <http://www.olympus-europa.com>

alebo volajte: Tel. 00800 - 67 10 83 00 (zdarma)

+49 180 5 - 67 10 83 alebo +49 40 - 237 73 48 99 (spoplatnená linka)

Pre zákazníkov v Európe



Značka »CE« symbolizuje, že tento produkt spĺňa európske požiadavky na bezpečnosť, zdravie, životné prostredie a ochranu zákazníka. Výrobky nesúce značku CE sú určené na predaj v Európe.



Tento symbol [prečiarknutý kontajner s kolieskami WEEE Annex IV] znamená povinnosť triedenia elektrotechnického odpadu v krajinách EÚ.

Nevyhadzujte, prosím, zariadenie do bežného komunálneho odpadu.

Pri likvidácii nepotrebného zariadenia využite systém zberu triedeného odpadu, ktorý je zavedený vo vašej krajine.

SK 155





Technické údaje

Číslo modelu	: FL-300R
Typ výrobku	: Externý elektronický blesk pre digitálny fotoaparát
Smerné číslo	: 20 (ISO 100), 12 (ISO100, pomocou širokého panela)
Uhol odpaľovania	: Pokrývajúc uhlové pole 14 mm objektívu (odpovedá 28 mm pre 135 mm) Pokrývajúc uhlové pole 9 mm objektívu (odpovedá 18 mm pre 135 mm): Pomocou širokého panela
Režimy blesku	: TTL-AUTO, MANUAL, RC
Dĺžka záblesku	: Približne od 1/20000 do 1/500 sekúnd
Počet zábleskov (pri plnej intenzite)*	: Približne 80 krát (pri použití alkalických batérii AAA (R03)) Približne 130 krát (pri použití NiMH batérii AAA (R03))
Čas nabitia	: Približne 5,5 sekúnd (pri použití alkalických batérii AAA (R03)) Približne 4,5 sekundy (pri použití NiMH batérii AAA (R03)) (z plnej aktivácie po rozsvietenie kontrolky CHARGE)*
Prevádzkové podmienky	: Teplota: od -10 do 42°C Vlhkosť: od 20 do 90%
Rozmery	: 56,4 (Š) × 89,2 (V) × 26,9 (H) mm (okrem prečnievajúcich častí)
Hmotnosť	: 97 g (bez batérií)

* Namerané hodnoty boli zistené vnútornými testami firmy Olympus. Skutočné hodnoty môžu byť odlišné v závislosti od podmienok fotografovania.

Zmena technických špecifikácií bez predchádzajúceho upozornenia vyhradená.

156 SK



**Olympus UK Ltd**

Olympus Service Department
Olympus Imaging & Audio
KeyMed House, Stock Road
Southend-on-Sea, Essex, SS2 5QH, United Kingdom
Sales: 0800 111 4777, Service: 0800 111 4888
Facsimile: +44 (0)1702 445134
E-Mail: consumer@olympus.co.uk
www.olympus.co.uk

BULGARIA REP. OFFICE OLYMPUS C&S

blvd. Bulgaria 88, entr. 2, fl.1, ap. 3, 1680 Sofia, Bulgaria
www.olympus.bg
Rep.office Olympus, tel.: +359 2 854 84 14

OLYMPUS C&S, SPOL. S.R.O.

Evropská 176, 160 41 Praha 6, Tel.: +420 800 167777

OLYMPUS EUROPA HOLDING GmbH

Consumer Product Division
Wendenstr. 14-18, D-20097 Hamburg, Tel.:(040) 237720
Versandadresse Reparaturen: Olympus Deutschland GMBH
Bredowstrasse 20, 22113 Hamburg, Tel.:(040) 23773 4121

OLYMPUS DANMARK A/S

Tempovej 48-50, 2750 Ballerup, Tlf.: +45 44 73 47 00

OLYMPUS ESTONIA OÜ

Järvevana tee 9, 11314 Tallinn
www.olympus.ee
Tel.: +372 65 49 541

OLYMPUS ESPAÑA S.A.U.

Domenico Scarlatti, 11, 28003 Madrid
Tel.: +34 902 444 104, Fax: +34 191 343 1917
e-mail: st-consumo@olympus.es

OLYMPUS FINLAND OY

Äyritie 12 B, 01510 VANTAA,
Puh. (09) 875 810

OLYMPUS FRANCE CENTRE TECHNIQUE

Parc d'Affaires Silic, 55, rue de Monthléry,
94533 Rungis Cedex, Service clients tél.: 0810 223 223
E-Mail: image-son.sav@olympus.fr

Αποκλειστική Διανομή στην Ελλάδα**FOTOMATIC S.A.**

Γραφεία Αθήνας
Τσούντα 64, 111 43 Αθήνα
Τηλ.: +30 210 21 11 860, Φαξ: +30 210 21 11 850
email: info@fotomatic.gr
www.fotomatic.gr

Service Αθήνας

Τσούντα 64, 111 43 Αθήνα
Τηλ.: +30 210 21 11 860, Φαξ: +30 210 21 14 079
email: service@fotomatic.gr, tech@fotomatic.gr
Γραφεία Χανίων

Μελετίου Πηγά 30, 731 31 Χανιά, Κρήτη
Τηλ.: +30 28210 91081, Φαξ: +30 28210 74601
www.olympus.com.gr

OLYMPUS D.O.O. ZA TRGOVINU

Avenija Većeslava Holjevca 40, HR-10020 Zagreb,
Tel.: +385 1 4899 000, Fax: +385 1 4899 029

OLYMPUS HUNGARY KFT.

1382 Budapest 62, Pf. 838, Tel.: +36 1 250 9377

POLYPHOTO S.P.A.

Via C. Pavese 11/13, 20090 Opera/Milano, Tel.: (02) – 530021

Olympus Serviso Centras

Kareiviu g. 19, LT-09133, Vilnius Lietuva, Tel.: +37061459773
email: info@olympus.lt

OLYMPUS LATVIA SIA

Vienības gatve 87 b, LV-1004 Rīga, Tālr.: +371 67623334

OLYMPUS NEDERLAND B.V.

Industrieweg 44, 2382 NW Zoeterwoude
Tel.: 0031 (0)71-5821888, www.olympus.nl



**OLYMPUS NORGE AS**

Postboks 119 Kjelsås, 0411 OSLO, Tel.: 23 00 50 50

Olympus Belgium N.V.

Boomsesteenweg 77, 2630 Aartselaar, Tel.: (03) 870 99 99

Olympus Polska Sp. z o.o. - biuro

Adres: Olympus Polska sp. z o.o. ul. Suwak 3, 02-676 Warszawa

Tel.: (22) 366 00 77, Faks: (22) 831 04 53

Naprawa produktów Olympus

Informacje dotyczące obsługi napraw gwarancyjnych i pogwarancyjnych

Olympus Polska udziela w dni powszednie w godzinach 8:30 - 16:30

Adres: Olympus Polska Sp. z o.o. Serwis - Dział Systemów Obrazowania

ul. Suwak 3, 02-676 Warszawa

Tel.: (22) 366 00 66, Faks: (22) 366 01 50

E-mail: serwis@olympus.pl, Internet: www.olympus.pl

OLYMPUS PORTUGAL, SA

Rua Prof. Orlando Ribeiro, 5 B Telheiras 1600-796 Lisboa

Tel: +351 217 543 280

OLYMPUS ROMANIA

Str. Academiei, nr. 39-41, sc. A, et. 4, sector 1,

București, cod poștal 010013,

tel/fax: 0314100032

ООО «ОЛИМПУС РУС»

г. Москва ул. Электrozаводская, д. 27, корп. 8 тел.: +7 495 926 70 71

OLYMPUS SVERIGE AB

Pyramidvägen 5, 169 56 Solna, Sweden

Tel.: +46 8 7353400, Fax: +46 8 7353410

OLYMPUS SLOVENIJA D.O.O.

Baznikova 2, SI-1000 Ljubljana, Tel.: +386 1 236 33 20

OLYMPUS SK SPOL. S R.O.

Slovnaftská 102, 821 07 Bratislava, Tel.: +421 2 4920 9411

e-mail: info@olympus.sk, servis@olympus.sk

158

OLYMPUS D.O.O. BEOGRAD

Đorđa Stanojevića 12 (Office Park)

11070 Beograd, Srbija

Tel.: (011) 2222 914, Fax: (011) 2222 910

www.olympus.rs

**Olympus Türkiye Yetkili Teknik Servisi Datapro
Bilişim Hizmetleri San. ve Tic.A.Ş.**

Çağrı Merkezi, Tel:+90 (212) 331 04

<http://www.datapro.com.tr/>

Olympus Türkiye

Üretici Firma: OLYMPUS Europa Holding GMBH

Wendenstrasse 14-18, 20097 Hamburg, Almanya

Tel:+49 40 - 23 77 3-0/ Fax:+49 40 - 23 07 61

İthalatçı Firma: Olympus İstanbul Optik Ürünler Ticaret ve Servis A.Ş

Perdemsaç Plaza Bayar cad.Gülbahar sok. No:17

34742 Kozyatağı İstanbul,

Tel: +90 216 372 9393/ Fax:+90 216 372 1070,

turkey@olympus-europa.com

www.olympus.com.tr

EEE Yönetmeliğine Uygundur

АВТОРИЗОВАНИ СЕРВІСНІ ЦЕНТРИ

УКРАЇНА ТОВ «СОНІКО УКРАЇНА»,

м Київ, вул. Щусева 10, тел. (044) 251-29-68

УКРАЇНА ТОВ «КРОК-ТТЦ», м Київ, пр-т

Маяковського 26, тел. (044) 459-42-55, 204-72-55

مرکز خدمات پس از فروش دوربینهای المپوس در ایران :

شرکت نیکسان آسیا

تهران - خیابان شهید بهشتی - بعد از خیابان پاکستان

پلاک ۲۳۷ - طبقه ۱ - واحد ۱

تلفکس : 88739103 - 88737353

e-mail: service@nixanasia.com

homepage: www.nixanasia.com





MEMO

159





MEMO

160





MEMO

161





MEMO

162





MEMO

163





MEMO

164

