

date of issue 2015.01.

OLYMPUS[®]

© 2015 OLYMPUS IMAGING CORP.

WC786601
Printed in China

OLYMPUS[®]

HLD-8



- | | |
|-------------------------------------|-------------------------------------|
| 04 - JP 取扱説明書 | 39 - NL AANWIJZINGEN |
| 06 - EN INSTRUCTIONS | 41 - NO INSTRUKSJONER |
| 09 - ES INSTRUCCIONES | 43 - PL INSTRUKCJA |
| 12 - FR MODE D'EMPLOI | 45 - PT INSTRUÇÕES |
| 15 - BG ИНСТРУКЦИИ | 47 - RO INSTRUCȚIUNI |
| 17 - CS NÁVOD K POUŽITÍ | 49 - SR UPUTSTVO ZA UPOTREBU |
| 19 - DE BEDIENUNGSANLEITUNG | 51 - RU ИНСТРУКЦИЯ |
| 21 - DA BETJENINGSVEJLEDNING | 53 - SV BRUKSANVISNING |
| 23 - ET JUHISED | 55 - SL NAVODILA |
| 25 - FI KÄYTTÖOHJEET | 57 - SK NÁVOD NA POUŽITIE |
| 27 - EL ΟΔΗΓΙΕΣ | 59 - TR TALİMATLAR |
| 29 - HR UPUTE | 61 - UK ІНСТРУКЦІЯ |
| 31 - HU HASZNÁLATI ÚTMUTATÓ | 64 - AR الإرشادات |
| 33 - IT ISTRUZIONI | 65 - TH คำแนะนำการใช้งาน |
| 35 - LT INSTRUKCIJA | 67 - KR 취급설명서 |
| 37 - LV NORĀDĪJUMI | 69 - CHT 使用說明書 |

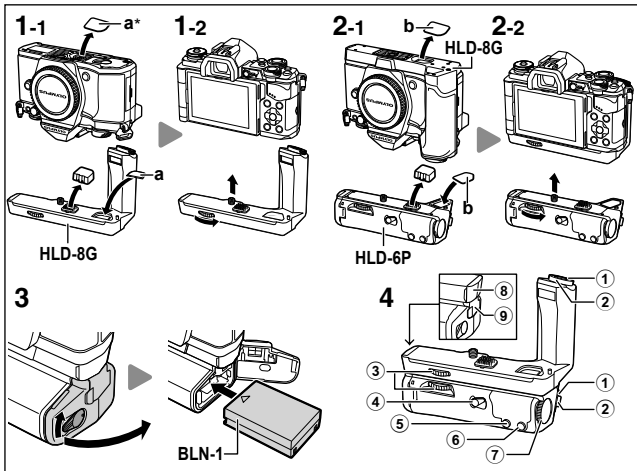

JP 取扱説明書

このたびは当社製品をお買い上げいただきありがとうございます。ご使用前に本説明書の内容をよくご理解の上、安全に正しくご使用ください。この説明書はご使用の際にいつでも見られるように大切に保管してください。本製品は、オリンパスカメラ専用です。対応機種、使い方、および電池の安全上のご注意はカメラの取扱説明書をお読みください。

HLD-8G の取り付け方 (図 1-1、1-2) 各部名称 (図 4)

HLD-6P の取り付け方 (図 2-1、2-2)

電池の装着 (図 3)

- ① シャッターボタン ② フロントダイヤル ③ 着脱ノブ
 ④ 縦位置操作ロックノブ ⑤ B-Fn2 ボタン ⑥ B-Fn1 ボタン
 ⑦ リアダイヤル ⑧ ヘッドホン端子カバー ⑨ AC 端子カバー

主な仕様

	HLD-8G	HLD-6P
電源	電池 : — AC 電源 : —	リチウムイオン電池 BLN-1 1 個 AC アダプター AC-3
大きさ (幅×高さ×奥行き)	約 126.3 × 73.6 × 59.5 mm	約 117.8 × 31.3 × 56.4 mm
質量 (電池、端子キャップをのぞく)	約 108.0 g	約 126.2 g
温度 / 湿度 (動作時)	: -10℃ ~ 40℃ / 30% ~ 90%	
防滴機能 (カメラ装着時)	: 種類 保護等級 1 級 (IPX1) : JISC0920/IEC60529 相当 (当社試験方法による)	

MEMO

使用上のご注意

- HLD-8 を装着していないときは、必ず PBH カバー (a) をカメラに取り付けてください。
- 指定の電池、AC アダプター以外は使用しないでください。けがや機器の故障、爆発の原因になります。
- 着脱ノブは、爪を使って回さないでください。けがをすることがあります。
- ご使用になるカメラの動作保証温度範囲内でご使用ください。
- 本機をほこりや湿気の多い場所で使用、保管しないでください。
- 本機の接点には触らないようにしてください。
- 本体、端子等の汚れは乾いた柔らかい布で拭いてください。ぬれた雑巾やシンナー、ベンジン等の有機溶剤で洗淨しないでください。
- 指定以外の電池を使用した場合、爆発（または破裂）の危険があります。
- 使用済みの充電式電池は貴重な資源です。充電式電池を捨てる際には、端子をテープなどで絶縁してから最寄の充電式電池リサイクル協力店にお持ちください。

■ ホームページ

<http://www.olympus.co.jp/>

■ 電話でのご相談窓口 カスタマーサポートセンター

☎ 0120-084215 携帯電話・PHS 042-642-7499

EN INSTRUCTIONS

Thank you for purchasing this Olympus product. To ensure your safety, please read this instruction manual before use, and keep it handy for future reference. This product is for use with Olympus cameras only. For information on compatibility and safe battery use, see your camera manual.

Connecting the HLD-8G (Fig. 1-1, 1-2) Names of Parts (Fig. 4)

Connecting the HLD-6P (Fig. 2-1, 2-2) ① Shutter button ② Front dial ③ Attachment wheel

Inserting the Battery (Fig. 3)

④ Vertical shooting lock ⑤ B-Fn2 button ⑥ B-Fn1 button
⑦ Rear dial ⑧ Headphone jack cover ⑨ AC connector cover

Specifications

	HLD-8G	HLD-6P
Power source		
Battery	: —	BLN-1 Li-ion battery ×1
AC power source	: —	AC-3 AC adapter
Dimensions (W×H×D)	: Approx. 126.3 × 73.6 × 59.5 mm (5.0 × 2.9 × 2.3 in.)	Approx. 117.8 × 31.3 × 56.4 mm (4.6 × 1.2 × 2.2 in.)
Weight (excluding battery and terminal cover)	: Approx. 108.0 g (3.8 oz.)	Approx. 126.2 g (4.5 oz.)
Temperature/Humidity (operation)	: -10 °C - 40 °C (14 °F - 104 °F)/30% - 90%	
Splash resistance (when attached to camera)	: Type Equivalent to IEC Standard publication 529 IPX1 (under OLYMPUS test conditions)	

Safety Precautions

- Be sure to put the PBH cover (a) on the camera when the HLD-8 is not attached.
- Use the specified power sources only. Failure to observe this precaution could result in injury, explosion, or product malfunction.
- Do not operate the attachment wheel with your fingernails. Failure to observe this precaution could result in injury.
- Use within the operating temperature specified for your camera.
- Do not use or store this product in areas exposed to high levels of dust or humidity.

- Do not touch the contacts.
- Remove dirt from the contacts and other areas with a soft, dry cloth. Do not use damp cloths or thinner, benzene, or other volatile cleaners.
- There is a risk of explosion if the battery is replaced with the incorrect battery type.
- Please recycle batteries to help save our planet's resources. When you throw away dead batteries, be sure to cover their terminals and always observe local laws and regulations.

For customers in North America, Central America, South America and the Caribbean

FCC Notice

This device complies with part 15 of the FCC rules. Operation is subject to the following two conditions: (1) This device may not cause harmful interference, and (2) this device must accept any interference received, including interference that may cause undesired operation.

Any unauthorized changes or modifications to this equipment would void the user's authority to operate.

This Class B digital apparatus complies with Canadian ICES-003. CAN ICES-3(B)/NMB-3(B)

Technical Support (U.S.A. / Canada)

24/7 online automated help : <http://www.olympusamerica.com/support>

Phone customer support : Tel.1-800-260-1625 (Toll-free)

Our phone customer support is available from 9 am to 9 pm (Monday to Friday) ET

E-Mail : distec@olympus.com

For customers in Europe



The "CE" mark indicates that this product complies with the European requirements for safety, health, environment and customer protection. CE-mark products are for sale in Europe.



This symbol [crossed-out wheeled bin WEEE Annex IV] indicates separate collection of waste electrical and electronic equipment in the EU countries.

Please do not throw the equipment into the domestic refuse.

Please use the return and collection systems available in your country for the disposal of this product.



European Technical Customer Support

Please visit our homepage <http://www.olympus-europa.com>

or call: Tel. 00800 - 67 10 83 00 (Toll-free) +49 40 - 237 73 899 (Charged)

ES INSTRUCCIONES

Gracias por adquirir este producto Olympus. Por su propia seguridad, lea este manual de instrucciones antes del uso y guárdelo en un lugar accesible para futuras consultas. Este producto ha sido diseñado para su uso exclusivo con las cámaras Olympus. Para más información acerca de la compatibilidad y uso seguro de la batería, consulte el manual de su cámara.

Conexión de HLD-8G (Fig. 1-1, 1-2)

Conexión de HLD-6P (Fig. 2-1, 2-2)

Colocación de la batería (Fig. 3)

Nombres de las partes (Fig. 4)

- ① Disparador ② Dial frontal ③ Rueda accesoria
④ Bloqueo de disparo vertical ⑤ Botón B-Fn2
⑥ Botón B-Fn1 ⑦ Dial trasero ⑧ Tapa del conector de los auriculares ⑨ Cubierta del conector de CA

Especificaciones

	HLD-8G	HLD-6P
Fuente de alimentación	Batería : —	Batería de ión de litio BLN-1 x1
	Fuente de alimentación de CA : —	Adaptador de CA AC-3
Dimensiones (An. × Al. × Pr.)	: Aprox. 126,3 × 73,6 × 59,5 mm	Aprox. 117,8 × 31,3 × 56,4 mm
Peso (excluyendo la batería y la cubierta de terminales)	: Aprox. 108,0 g	Aprox. 126,2 g
Temperatura/Humedad (funcionamiento)	: —	-10°C - 40°C/30% - 90%
Resistencia a las salpicaduras (cuando está instalado en la cámara)	: Tipo Equivalente a la publicación Estándar IEC 529 IPX1 (bajo las condiciones de ensayo de OLYMPUS)	

Precauciones de seguridad

- Asegúrese de colocar la cubierta PBH (a) en la cámara cuando el HLD-8 no está instalado.
- Utilice únicamente las fuentes de alimentación especificadas. De no cumplir con esta precaución podría sufrir lesiones, provocar explosiones o funcionamientos erróneos del producto.
- No manipule la rueda accesoria con sus uñas. De no cumplir con esta precaución podría sufrir lesiones.
- Utilizar dentro del rango de temperatura de funcionamiento especificado para su cámara.

- No utilice o almacene este producto en zonas expuestas a altos niveles de polvo o humedad.
- No toque los contactos.
- Retire toda suciedad presente en los contactos y demás áreas con un paño suave y seco. No utilice paños húmedos, disolvente, benceno ni demás limpiadores volátiles.
- Si la batería se sustituye por un tipo de batería no apropiado, podría producirse una explosión.
- Recicle las baterías para ayudar a conservar los recursos del planeta. Cuando deseché las baterías en desuso, asegúrese de cubrir los terminales y siempre tenga en cuenta las regulaciones y leyes locales.

Para los clientes de Norteamérica, Centroamérica, Sudamérica y el Caribe

Aviso FCC

Este dispositivo cumple con la parte 15 de los reglamentos FCC. La operación está sujeta a las siguientes dos condiciones: (1) Este dispositivo no puede ocasionar interferencias que ocasionen daños, y (2) este dispositivo puede aceptar cualquier interferencia, incluyendo interferencia que pueda ocasionar una operación indeseada.

Cualquier cambio o modificación sin autorización a este equipo anulará el derecho del usuario a operarlo.

Este aparato digital de Clase B cumple con la norma canadiense ICES-003. CAN ICES-3(B)/NMB-3(B)

Asistencia técnica (EE.UU. / Canadá)

24/7 Ayuda automatizada en línea: <http://www.olympusamerica.com/support>

Soporte telefónico al cliente: Tel. 1-800-260-1625 (Llamada gratuita)

Nuestro teléfono de atención al cliente esta disponible de 9 am a 9 pm (de lunes a viernes)

Correo electrónico: distec@olympus.com

Para los clientes de Europa



La marca «CE» indica que este producto cumple con los requisitos europeos de seguridad, salud, protección del medio ambiente y del usuario. Los productos de marca CE están destinados a la venta en Europa.



Este símbolo [un contenedor de basura tachado con una X en el Anexo IV de WEEE] indica que la recogida de basura de equipos eléctricos y electrónicos deberá tratarse por separado en los países de la Unión Europea.

No tire este equipo a la basura doméstica.

Para el desecho de este tipo de equipos utilice los sistemas de devolución al vendedor y de recogida que se encuentren disponibles.

Asistencia técnica al cliente en Europa

Visite nuestra página web <http://www.olympus-europa.com>

o llame al: 00800 - 67 10 83 00 (Llamada gratuita) +49 40 - 237 73 899 (Llamada con coste)

FR MODE D'EMPLOI

Merci d'avoir acheté ce produit Olympus. Pour votre sécurité, veuillez lire ce mode d'emploi avant toute utilisation et le conserver dans un endroit accessible pour toute référence ultérieure. Ce produit est destiné à être utilisé uniquement avec les appareils photo Olympus. Pour plus d'informations sur la compatibilité et l'utilisation de la batterie en toute sécurité, consultez le manuel d'utilisation de votre appareil photo.

Connecter le HLD-8G (Fig. 1-1, 1-2) Noms des pièces (Fig. 4)

Connecter le HLD-6P (Fig. 2-1, 2-2)

Insérer la batterie (Fig. 3)

- ① Déclencheur ② Molette avant ③ Roulette de fixation
④ Verrouillage de prise de vue verticale ⑤ Bouton B-Fn2
⑥ Bouton B-Fn1 ⑦ Molette arrière ⑧ Couvercle de la prise des écouteurs ⑨ Couvercle du connecteur CA

Caractéristiques

	HLD-8G	HLD-6P
Source d'alimentation	Batterie : —	Batterie Li-ion BLN-1 × 1
	Source d'alimentation CA : —	Adaptateur secteur AC-3
Dimensions (L×H×P)	: Environ 126,3 × 73,6 × 59,5 mm	Environ 117,8 × 31,3 × 56,4 mm
Poids (sans la batterie et le couvercle de la borne)	: Environ 108,0 g	Environ 126,2 g
Température/Humidité (fonctionnement)	: —	-10 °C - 40 °C/30 % - 90 %
Résistance aux éclaboussures (lorsqu'il est fixé à l'appareil photo)	: Type	Équivalent à la norme IEC, publication 529 IPX1 (dans les conditions d'essai d'OLYMPUS)

Consignes de sécurité

- Veuillez à remettre en place le couvercle PBH (a) sur l'appareil photo lorsque le HLD-8 n'est pas inséré.
- Utilisez uniquement les sources d'alimentation spécifiées. Le non respect de cette précaution peut entraîner des blessures, une explosion ou un dysfonctionnement du produit.
- Ne faites pas fonctionner la roulette de fixation avec vos ongles. Le non respect de cette précaution peut entraîner des blessures.
- Utilisez dans la plage de température de fonctionnement spécifiée pour votre appareil photo.
- N'utilisez pas et ne rangez pas ce produit dans des endroits exposés à des niveaux élevés de poussière ou d'humidité.

- Ne touchez pas les contacts.
- Enlevez la saleté sur les contacts et aux autres endroits avec un chiffon doux et sec. N'utilisez pas de linge humide ou de diluant, de benzène ou tout autre nettoyant volatil
- Il existe un risque d'explosion si la batterie est remplacée avec une batterie de type incorrect.
- Veuillez recycler les batteries pour préserver les ressources de notre planète. Quand vous jetez des batteries mortes, s'assurer de recouvrir les bornes et toujours respecter la réglementation locale.

Pour les utilisateurs en Amérique du Nord, Amérique Centrale, Amérique du Sud et aux Caraïbes

Notice FCC

Cet appareil est conforme aux normes de la Section 15 des directives FCC. Son utilisation est soumise aux deux conditions suivantes: (1) Cet appareil ne doit pas causer de brouillage radioélectrique, et (2) cet appareil doit pouvoir résister à toutes les interférences, y compris celles susceptibles d'entraver son bon fonctionnement.

Toute modification non autorisée peut annuler la permission accordée à l'utilisateur de se servir de ce matériel.

Cet appareil numérique de la classe B est conforme à la norme NMB-003 du Canada. CAN ICES-3(B)/NMB-3(B)

Support technique (États-Unis / Canada)

Aide en ligne 24/24h, 7/7 jours : <http://www.olympusamerica.com/support>

Ligne téléphonique de support : Tél. 1-800-260-1625 (appel gratuit)

Notre centre d'appels clients est ouvert de 9h à 21 heures (du lundi au vendredi) ET

Email : distec@olympus.com

Pour les utilisateurs en Europe



La marque «CE» indique que ce produit est conforme aux exigences européennes en matière de sécurité, santé, environnement et protection du consommateur. Les produits avec la marque «CE» sont pour la vente en Europe.



Le symbole [poubelle sur roue barrée d'une croix WEEE annexe IV] indique une collecte séparée des déchets d'équipements électriques et électroniques dans les pays de l'UE. Veuillez ne pas jeter l'équipement dans les ordures domestiques.

A utiliser pour la mise en rebut de ces types d'équipements conformément aux systèmes de traitement et de collecte disponibles dans votre pays.

Support technique européen

Visitez notre site à l'adresse <http://www.olympus-europa.com>

ou appelez le : 00800 - 67 10 83 00 (appel gratuit) +49 40 - 237 73 899 (appel payant)

BG ИНСТРУКЦИИ

Благодарим ви, че закупихте този продукт на Olympus. За да гарантирате вашата безопасност, моля прочетете това ръководство за употреба и го приберете за бъдещо ползване. Този продукт може да се използва само с фотоапарати Olympus. Моля прегледайте ръководството за вашия фотоапарат, за да се информирате относно съвместимостта и безопасната работа с батерии.

Свързване на HLD-8G (Фиг. 1-1, 1-2) Наименование на отделните части (Фиг. 4)

Свързване на HLD-6P (Фиг. 2-1, 2-2)

Поставяне на батерията (Фиг. 3)

① Бутон за затвора ② Преден диск ③ Диск за застопоряване ④ Заклучващ механизъм за вертикално снимане ⑤ B-Fn2 бутон ⑥ B-Fn1 бутон ⑦ Заден диск ⑧ Капаче на жака за слушалки ⑨ Капаче на входа за ел.захранване

Спецификации

	HLD-8G	HLD-6P
Източници на захранване:		
Батерия	: —	Литиево-йонна батерия BLN-1 ×1
Източник на захранване с ток	: —	AC-3 AC адаптер
Размери (широчина×височина×дълбочина)	: Прибл. 126.3 × 73.6 × 59.5 мм.	Прибл. 117.8 × 31.3 × 56.4 мм.
Тегло (без батерията и клемното покритие)	: Прибл. 108.0 гр.	Прибл. 126.2 гр.
Температура/Влажност (при работа)	: —	-10 °C - 40 °C/30% - 90%
Защита от пръски (когато е прикрепен към фотоапарата)	: Тип	Еквивалентен на публикация на IEC стандарт 529 IPX1 (при тестови условия на OLYMPUS)

Мерки за безопасност

- Уверете се, че сте сложили капачето РВН (а) на фотоапарата, когато HLD-8 не е поставен.
- Използвайте само указаните източници на захранване. Неспазването на тези мерки за безопасност може да доведе до наранявания, експлозия или повреда на продукта.

- Не въртете диска за застопоряване с ноктите си. В противен случай рискувате да се нараните.
- Използвайте фотоапарата само в рамките на указаната за него работна температура.
- Не използвайте и не съхранявайте този продукт на места, които са изложени на високи нива на прах или влажност.
- Не пипайте контактните повърхности.
- Почиствайте замърсяванията по контактните и други повърхности с помощта на суха, мека кърпа. Не използвайте влажни парчета плат, разреждател, бензин или други летливи почистващи препарати.
- Съществува риск от експлозия, ако батерията е заменена с неправилен вид батерия.
- Моля рециклирайте батериите, за да помогнете да пестим ресурсите на нашата планета. Когато изхвърляте употребени батерии, уверете се, че клемите им са покрити и винаги спазвайте местните закони и разпоредби.

За клиенти в Европа



Маркировката «CE» показва, че този продукт отговаря на европейските изисквания за безопасност, здраве, опазване на околната среда и защита на потребителите. Продуктите със знак «CE» са предназначени за продажба в Европа.



Този символ [зачеркната кофа за боклук според Директивата за отпадъчното електрическо и електронно оборудване WEEE, приложение IV] указва разделното събиране на отпадъчно електрическо и електронно оборудване в страните от ЕС. Не изхвърляйте уреда заедно с битовите отпадъци.

За изхвърлянето на този продукт използвайте системата за връщане и събиране на отпадъци, действаща във вашата страна.

Европейска техническа поддръжка за клиенти

Посетете нашата уеб страница <http://www.olympus-europa.com>
или позвънете на тел. 00800 - 67 10 83 00 (безплатно) +49 40 - 237 73 899 (таксува се)

CS NÁVOD K POUŽITÍ

Děkujeme Vám za zakoupení tohoto výrobku značky Olympus. Z důvodu vlastní bezpečnosti si, prosím, před jeho prvním použitím přečtete tento návod a uchovávejte jej po ruce pro případ budoucí potřeby. Tento výrobek lze použít pouze u fotoaparátů značky Olympus. Další informace o kompatibilitě a bezpečném používání baterií naleznete v návodu k použití Vašeho fotoaparátu.

Připojení HLD-8G (Obr. 1-1, 1-2)

Připojení HLD-6P (Obr. 2-1, 2-2)

Vložení baterie (Obr. 3)

Názvy částí (Obr. 4)

- ① Tlačítko závěrky ② Přední volič ③ Upínací kroužek
④ Aretace fotografování na výšku ⑤ Tlačítko B-Fn2 ⑥ Tlačítko B-Fn1 ⑦ Zadní volič ⑧ Kryt konektoru k připojení sluchátek ⑨ Krytka konektoru napájení ze sítě

Specifikace	HLD-8G	HLD-6P
Zdroj napájení	Baterie : —	Li-ion baterie BLN-1 x1
	Síťový zdroj : —	Adaptér AC-3
Rozměry (Š×V×D)	: Přibližně 126,3 × 73,6 × 59,5 mm	Přibližně 117,8 × 31,3 × 56,4 mm
Hmotnost (bez baterie a krytky konektoru)	: Přibližně 108,0 g	Přibližně 126,2 g
Teplota/Vlhkost (provoz)	:	-10 - 40 °C/30 % - 90 %
Odolnost proti postříkání vodou (při připojení k fotoaparátu)	: Typ	Odpovídající normě standard IEC publikace 529 IPX1 (za testovacích podmínek OLYMPUS)

Bezpečnostní pokyny

- Ujistěte se, že je na fotoaparátu nasazen kryt PBH (a), když není připojeno HLD-8.
- Používejte pouze uvedené zdroje napájení. V případě nedodržení tohoto pokynu hrozí nebezpečí zranění, výbuchu nebo poruchy výrobku.
- Nemanipulujte upínacím kroužkem nehty. Nedodržení tohoto pokynu může mít za následek zranění.

- Používejte pouze v rozsahu teplot uváděném u Vašeho fotoaparátu.
- Nepoužívejte ani neskladujte tento výrobek v prašném nebo vlhkém prostředí.
- Nedotýkejte se kontaktů.
- Nečistoty z kontaktů a dalších ploch otřete měkkým suchým hadříkem. Nepoužívejte navlhčený hadřík, rozpouštědlo, benzen ani jiné těkavé čisticí prostředky.
- Při použití nesprávného typu baterie může dojít k explozi.
- Baterie recyklujte, a pomáhejte tak chránit zdroje naší planety. Při vyhazování použitých baterií zakryjte jejich kontakty a vždy se řiďte místními předpisy a nařízeními.

Pro zákazníky v Evropě



Značka „CE“ symbolizuje, že tento produkt splňuje evropské požadavky na bezpečnost, zdraví, životní prostředí a ochranu zákazníka. Výrobky nesoucí značku CE jsou určeny k prodeji v Evropě.



Tento symbol [přeškrtnutý kontejner s kolečky WEEE Annex IV] znamená povinnost třídění elektrotechnického odpadu v zemích EU.

Nevyhazujte prosím zařízení do běžného komunálního odpadu.

Při likvidaci vysloužilého zařízení využijte systém sběru tříděného odpadu, který je zavedený ve vaší zemi.



Evropská technická podpora zákazníků

Navštivte naše domovské stránky <http://www.olympus-europa.com> nebo volejte:

Tel. 00800 - 67 10 83 00 (zdarma) +49 40 - 237 73 899 (zpoplatněná linka)

DE **BEDIENUNGSANLEITUNG**

Vielen Dank, dass Sie sich zum Kauf dieses Olympus Produkts entschlossen haben. Um Ihre Sicherheit zu gewährleisten, lesen Sie diese Bedienungsanleitung vor dem Gebrauch bitte sorgfältig durch und bewahren Sie sie für spätere Referenzen griffbereit auf. Dieses Produkt ist nur für den Gebrauch mit Olympus Kameras bestimmt. Informationen zu Kompatibilität und sicherem Gebrauch der Akkus, finden Sie in der Bedienungsanleitung Ihrer Kamera.

Anschließen des HLD-8G (Abb. 1.1, 1.2)

Anschließen des HLD-6P (Abb. 2.1, 2.2)

Einsetzen des Akkus (Abb. 3)

Bezeichnung der Einzelteile (Abb. 4)

- ① Auslöser ② Vorderes Einstellrad ③ Befestigungsschraube
④ Hochformat-Sperrschalter ⑤ B-Fn2 Taste ⑥ B-Fn1 Taste
⑦ Hinteres Einstellrad ⑧ Kopfhörerbuchsenabdeckung
⑨ Netzteilanschluss

Technische Daten		HLD-8G	HLD-6P
Stromversorgung	Akku	: —	BLN-1 Lithium-Ionen-Akku x1
	Spannungsversorgung	: —	AC-3 Netzadapter
Abmessungen (B×H×T)		: ca.. 126,3 × 73,6 × 59,5 mm	ca.. 117,8 × 31,3 × 56,4 mm
Gewicht (ohne Akku und Anschlussabdeckung)		: ca.. 108,0 g	ca.. 126,2 g
Temperatur/Feuchtigkeit (Betrieb)		: -10 °C - 40 °C/30 % - 90 %	
Spritzwasserschutz (wenn an Kamera angebracht)		: Schutzgrad entsprechend IEC-Norm 529 IPX1 (unter OLYMPUS Testbedingungen)	

Sicherheitshinweise

- Bringen Sie die PBH-Abdeckung (a) an der Kamera an, wenn der HLD-8 nicht montiert ist.
- Benutzen Sie nur die angegebenen Spannungsquellen. Das Nichtbeachten dieser Vorsichtsmaßnahmen kann zu Verletzungen, Explosionen oder Funktionsstörungen des Produkts führen.
- Bedienen Sie die Befestigungsschraube nicht mit Ihrem Fingernagel. Die Nichtbeachtung dieser Vorsichtsmaßnahme kann zu Verletzungen führen.

- Betreiben Sie das Gerät innerhalb der für die Kamera vorgeschriebenen Betriebstemperatur.
- Benutzen oder bewahren Sie dieses Produkt nicht in Bereichen mit hohem Staubanfall oder hoher Luftfeuchtigkeit auf.
- Berühren Sie nicht die Kontakte.
- Entfernen Sie Schmutz von den Kontakten und anderen Bereichen mit einem weichen, trockenen Tuch. Benutzen Sie keine feuchten Tücher, Verdüner, Benzol oder andere flüchtige Reiniger.
- Es besteht ein Explosionsrisiko, wenn der Akku durch ein ungeeignetes Modell ersetzt wird.
- Bitte achten Sie auf eine ordnungsgemäße Recycling-Entsorgung von Akkus. Ehe Sie verbrauchte Akkus entsorgen, decken Sie die Akkukontakte bitte mit Klebeband ab. Beachten Sie stets die jeweils gültigen Gesetze und Vorschriften zur Entsorgung von Akkus.

Für Europa



Das „CE“-Zeichen bestätigt, dass dieses Produkt mit den europäischen Bestimmungen für Sicherheit, Gesundheit, Umweltschutz und Personenschutz übereinstimmt. Mit dem „CE“-Zeichen ausgewiesene Produkte sind für Europa vorgesehen.



Dieses Symbol [durchgestrichene Mülltonne nach WEEE Anhang IV] weist auf die getrennte Rücknahme elektrischer und elektronischer Geräte in EU-Ländern hin. Bitte werfen Sie das Gerät nicht in den Hausmüll. Informieren Sie sich über das in Ihrem Land gültige Rücknahmesystem und nutzen dieses zur Entsorgung.



Technische Unterstützung für Kunden in Europa

Bitte besuchen Sie unsere Internetseite <http://www.olympus-europa.com>
 oder wenden Sie sich telefonisch unter einer dieser Rufnummern an uns: 00800 - 67 10 83 00
 (gebührenfrei) +49 40 - 237 73 899 (gebührenpflichtig)

DA BETJENINGSVEJLEDNING

Tak fordi du har købt dette Olympus-produkt. For en sikkerheds skyld bedes du læse denne betjeningsvejledning før anvendelse og opbevare den et praktisk sted for senere reference. Dette produkt er udelukkende beregnet til anvendelse med Olympus-kameraer. For information om kompatibilitet og sikker batterianvendelse, se brugervejledningen til dit kamera.

Tilslutning af HLD-8G (Fig. 1-1, 1-2)

Tilslutning af HLD-6P (Fig. 2-1, 2-2)

Isætning af batteriet (Fig. 3)

Delenes betegnelser (Fig. 4)

- ① Udløser ② Forreste hjul ③ Monteringsskrue
④ Lås til lodret optagelse ⑤ B-Fn2 knap ⑥ B-Fn1 knap
⑦ Bagerste hjul ⑧ Dæksel til hovedtelefonstik
⑨ Stikdæksel

Tekniske data

	HLD-8G	HLD-6P
Strømkilde	Batteri : —	BLN-1 Li-ion-batteri ×1
	Vekselstrømkilde : —	AC-3 netadapter
Mål (B×H×D)	: Ca. 126,3 × 73,6 × 59,5 mm	Ca. 117,8 × 31,3 × 56,4 mm
Vægt (eksklusive batteri og dæksel)	: Ca. 108,0 g	Ca. 126,2 g
Temperatur/Fugtighed (brug)	: -10 °C - 40 °C/30-90 %	
Stænkmodstand (når monteret på kamera)	: Type Svarer til IEC-standardpublikation 529 IPX1 (under OLYMPUS-testbetingelser)	

Sikkerhedsforanstaltninger

- Sørg for at sætte PBH-dækslet (a) på kameraet, når HLD-8 ikke er monteret.
- Anvend kun de angivne strømkilder. Manglende overholdelse af denne sikkerhedsforanstaltning kan medføre tilskadekomst, eksplosion eller funktionsfejl ved produktet.
- Betjen ikke monteringskruen med neglene. Manglende overholdelse af denne sikkerhedsforanstaltning kan medføre tilskadekomst.

- Anvendes inden for de angivne rammer af driftstemperatur for dit kamera.
- Anvend og opbevar ikke dette produkt i områder, der udsættes for meget støv eller høj luftfugtighed.
- Rør ikke ved kontakterne.
- Fjern snavs fra kontakterne og andre områder med en blød, tør klud. Anvend ikke fugtige klude eller fortynder, benzen eller andre flygtige rengøringsmidler.
- Der er risiko for eksplosion, hvis batteriet udskiftes med et batteri af forkert type.
- Vær venlig at aflevere batterierne til genbrug af hensyn til miljøet. Når du kasserer brugte batterier, skal du dække deres poler og altid overholde lokale love og bestemmelser.

Til brugere i Europa



“CE”-mærket viser at dette produkt overholder de europæiske krav vedrørende sikkerhed, helbred, miljø samt brugerbeskyttelse. Produkter med CE-mærke er beregnet til salg i Europa.



Dette symbol [en skraldespand med et kryds over] betyder, at elektrisk /elektronisk affald indsamles separat.

Det må derfor ikke bortskaffes med dagrenovationen.

Man skal benytte det retur- og indsamlingssystem, der findes i det pågældende land.

Teknisk kundeservice i Europa

Besøg vores hjemmeside <http://www.olympus-europa.com>

eller ring: Tlf. 00800 - 67 10 83 00 (gratisnummer) +49 40 - 237 73 899 (betalingsnummer)

ET JUHISED

Täname Teid, et otsite Olympuse toote. Ohutuse tagamiseks lugege palun enne kasutamist need juhised hoolikalt läbi ning hoidke neid edaspidiseks kasutamiseks käepärases kohas. Antud toode on ainult Olympuse kaameratega kasutamiseks. Täpsemat teavet ühilduvuse ja aku ohutu kasutamise kohta vaadake oma kaamera juhendist.

HLD-8G ühendamine (joonis 1-1, 1-2)

HLD-6P ühendamine (joonis 2-1, 2-2)

Aku sisestamine (joonis 3)

Detailide nimetused (joonis 4)

- ① Päästik ② Alamnupp ③ Kinnitusratas ④ Vertikaalse pildistamise lukk ⑤ B-Fn2 nupp ⑥ B-Fn1 nupp
⑦ Tagumine nupp ⑧ Kõrvaklappide pistkupsa kate
⑨ Vahelduvvoolu ühenduse kate

Tehnilised nõuded	HLD-8G	HLD-6P
Toiteallikas	Aku : — Vahelduvvoolu toiteallikas : —	BLN-1 liitium-ioonaku x1 AC-3 vahelduvvooluadapter
Mõõdud (L×K×S)	: U 126,3 × 73,6 × 59,5 mm	U 117,8 × 31,3 × 56,4 mm
Kaal (v.a aku ja klemmi kate)	: U 108,0 g	U 126,2 g
Temperatuur/Niiskus (töötamisel)	:	-10 °C kuni 40 °C/30%–90%
Pritsmekindlus (kaameraga ühendatult)	: Tüüp Vastab to IEC Standardi väljaandele 529 IPX1 (OLYMPUSE testitingimustes)	

Ohutusnõuded

- Kui HLD-8 ei ole ühendatud, paigaldage kaamerale kindlasti PBH kate (a).
- Kasutage ainult kindlaid toiteallikaid. Nende ettevaatusabinõude eiramine võib lõppeda vigastuse, plahvatuse või toote kahjustumisega.
- Ärge käsitsege kinnitusratas sõrme küüntega. Selle ettevaatusabinõu eiramine võib lõppeda vigastusega.

- Kasutage teie kaamera puhul määratud kasutustemperatuuridel.
- Ärge kasutage ega hoidke toodet väga tolmustes või suure niiskusega kohtades.
- Ärge puudutage kontakte.
- Eemaldage mustus kontaktidelt ja teistelt pindadelt pehme kuiva riidega pühkides. Ärge kasutage niisket riiet, lahjendit, bensiini või teisi lenduvaid puhastusvahendeid.
- Aku asendamine vale akutüübiga tekitab plahvatusohu.
- Andke akud planeedi ressurside säästmiseks taastöötlusse. Kui viskate kasutatud akud ära, katke kindlasti nende klemmid kinni, järgides seejuures täpselt kohalikke seadusi ja eeskirju.

Euroopa klientidele



„CE“ tähis näitab, et toode vastab Euroopa ohutus-, tervise-, keskkonna- ja kliendikaitse nõuetele. CE-märgiga tooted on müümiseks Euroopas.



See sümbol [maha tõmmatud ratastega prügikast WEEE IV lisa] tähistab elektriliste ja elektrooniliste seadmete eraldi kogumist ELi riikides.

Ärge visake seda seadet olmeprahi hulka. Tootest vabanemiseks kasutage teie riigis kehtivaid tagastus- ja jäätmekogumissüsteeme.



Euroopa tehniline klienditugi

Külasta palun meie kodulehte <http://www.olympus-europa.com>

või helista: tel 00800 - 67 10 83 00 (tasuta number) +49 40 - 237 73 899 (tasuline)

F1 KÄYTTÖOHJEET

Kiitos, kun ostit tämän Olympus-tuotteen. Turvallisuutesi varmistamiseksi pyydämme sinua lukemaan nämä käyttöohjeet ennen kuin käytät tuotetta, ja pitämään ohjeet tallessa tulevaa tarvetta varten. Tämä tuote on tarkoitettu ainoastaan Olympus-kameroiden kanssa käytettäväksi. Katso kamerasi käyttöohjeista tietoa yhteensopivuudesta sekä akun turvallisesta käytöstä.

HLD-8G:n liittäminen (Kuva 1-1, 1-2)

HLD-6P:n liittäminen (Kuva 2-1, 2-2)

Akun asettaminen paikalleen (Kuva 3)

Osien nimet (Kuva 4)

- ① Suljinpainike ② Etuvalitsin ③ Kiinnityskiekko
④ Pystykuvauksen lukitsin ⑤ B-Fn2-painike
⑥ B-Fn1-painike ⑦ Takavalitsin
⑧ Kuulokeliittimen suojus ⑨ AC-liitännän suojus

Tekniset tiedot

	HLD-8G	HLD-6P
Virtalähde	Akku : — Verkkovirtalähde : —	BLN-1-litiumioniakku ×1 AC-3-verkkovirtasovitin
Mitat (L×K×S)	: Noin 126,3 × 73,6 × 59,5 mm	Noin 117,8 × 31,3 × 56,4 mm
Paino (ilman akkua ja liitinsuojusta)	: Noin 108,0 g	Noin 126,2 g
Lämpötila/Kosteus (käyttö)	:	-10 °C – 40 °C/30 % – 90 %
Roiskeenkestävyys (kameraan liitettynä)	: Tyyppi Vastaa IEC-standardijulkaisua 529 IPX1 (OLYMPUS-testiolosuhteissa)	

Turvallisuustiedot

- Aseta akkukahvan suojus (a) kameraan, kun HLD-8 ei ole liitettynä.
- Käytä vain suositeltuja virtalähteitä. Tämän varotoimenpiteen huomiotta jättäminen voi aiheuttaa henkilövahinkoja, räjähdysten tai tuotteen toimintahäiriön.
- Älä käytä kiinnityskiekkoa kynsiläsi. Tämän varotoimenpiteen huomiotta jättäminen voi johtaa henkilövahinkoihin.

- Käytä ainoastaan kamerallesi suositelluissa lämpötiloissa.
- Älä käytä tai säilytä tätä tuotetta pölyisissä tai kosteissa paikoissa.
- Älä koske liitännöihin.
- Puhdista lika liitännöistä ja muilta alueilta pehmeällä, kuivalla liinalla. Älä käytä kosteaa liinaa tai tinneriä, bensiniä tai muita haihtuvia aineita.
- Jos akku korvataan vääränlaisella akkutyyppillä, seurauksena voi olla räjähdysvaara.
- Huolehdi paristojen kierrätyksestä maapallon luonnonvarojen säästämiseksi. Muista peittää käyttökelvottomien paristojen navat ennen paristojen hävittämistä. Noudata myös aina paikallisia säädöksiä ja määräyksiä.

Asiakkaile Euroopassa



“CE“-merkki osoittaa, että tämä tuote täyttää Euroopassa voimassa olevat turvallisuutta, terveyttä, ympäristöä ja kuluttajansuojaa koskevat vaatimukset. CE-merkityt tuotteet on tarkoitettu Euroopan markkinoille.



Tämä symboli (WEEE-direktiivin liitteen IV mukainen roskakorisympöli) tarkoittaa sähkö- ja elektroniikkaromun erilliskeräystä EU-maissa.

Älä heitä tätä laitetta tavallisen talousjätteen joukkoon.

Käytä tuotetta hävittäessäsi hyväksesi maassasi käytössä olevia palautus- ja keräysjärjestelmiä.

Tekninen asiakaspalvelu Euroopassa

Vieraile verkkosivuillamme <http://www.olympus-europa.com>

tai soita: Tel. 00800 - 67 10 83 00 (maksuton) +49 40 - 237 73 899 (maksullinen)

ΕΛ ΟΔΗΓΙΕΣ

Ευχαριστούμε για την αγορά του παρόντος προϊόντος της Olympus. Για να εξασφαλίσετε την ασφάλειά σας, παρακαλούμε διαβάστε το παρόν εγχειρίδιο οδηγιών πριν τη χρήση και κρατήστε το εύκαιρο για μελλοντική αναφορά. Αυτό το προϊόν προορίζεται για αποκλειστική χρήση με φωτογραφικές μηχανές Olympus. Για πληροφορίες ως προς τη συμβατότητα και την ασφαλή χρήση της μπαταρίας, ανατρέξτε στο εγχειρίδιο της φωτογραφικής μηχανής σας.

Σύνδεση της HLD-8G (Εικ. 1-1, 1-2)

Σύνδεση της HLD-6P (Εικ. 2-1, 2-2)

Εισαγωγή της Μπαταρίας (Εικ. 3)

Ονόματα Τμημάτων (Εικ. 4)

- ① Κουμπί κλειστρου ② Μπροστινός επιλογέας ③ Μοχλός σύνδεσης ④ Κάθετο κλειδωμα λήψης ⑤ Κουμπί B-Fn2
⑥ Κουμπί B-Fn1 ⑦ Πίσω επιλογέας ⑧ Κάλυμμα υποδοχής ακουστικών ⑨ Κάλυμμα συνδετήρα μετασχηματιστή ρεύματος

Προδιαγραφές

	HLD-8G	HLD-6P
Πηγή τροφοδοσίας	Μπαταρία	Μπαταρία ιόντων λιθίου BLN-1 ×1
	Πηγή τροφοδοσίας εναλλασσόμενου ρεύματος	Μετασχηματιστής ρεύματος AC-3
Διαστάσεις (Μ×Υ×Β)	Περίπου 126,3 × 73,6 × 59,5 χιλ.	Περίπου 117,8 × 31,3 × 56,4 χιλ.
Βάρος (μη συμπεριλαμβανόμενης της μπαταρίας και του καλύμματος θερματικού)	Περίπου 108,0 γρ.	Περίπου 126,2 γρ.
Θερμοκρασία/Υγρασία (Λειτουργία)		-10 °C - 40 °C/30% - 90%
Ανθεκτικότητα σε πιπίλισμα (όταν έχει προσαρτηθεί στη φωτογραφική μηχανή)		Τύπου Ισοδύναμου με το δημοσιευμένο πρότυπο IEC 529 IPX1 (υπό συνθήκες ελέγχου της OLYMPUS)

Προφυλάξεις Ασφαλείας

- Βεβαιωθείτε ότι έχετε τοποθετήσει το κάλυμμα PBH (a) στη φωτογραφική μηχανή όταν το HLD-8 δεν είναι προσαρτημένο.
- Χρησιμοποιήστε μόνο τις καθορισμένες πηγές τροφοδοσίας. Η μη τήρηση αυτής της προφύλαξης μπορεί να οδηγήσει σε τραυματισμό, έκρηξη ή δυσλειτουργία του προϊόντος.
- Μην χειρίζεστε το μοχλό σύνδεσης με τα νύχια σας. Η μη τήρηση αυτής της προφύλαξης μπορεί να οδηγήσει σε τραυματισμό.

- Χρησιμοποιήστε τη μηχανή σας εντός της καθορισμένης θερμοκρασίας λειτουργίας αυτής.
- Μην χρησιμοποιείτε ή αποθηκεύετε αυτό το προϊόν σε περιοχές με υψηλά επίπεδα σκόνης ή υγρασίας.
- Μην αγγίζετε τις επαφές.
- Αφαιρέστε ακαθαρσίες από τις επαφές και άλλες περιοχές με μαλακό, στεγνό πανί. Μην χρησιμοποιείτε υγρά πανάκια, αραιωτικό, βενζίνη ή άλλα πηκτικά καθαριστικά
- Υπάρχει κίνδυνος έκρηξης εάν η μπαταρία αντικατασταθεί από ένα λανθασμένο τύπο μπαταρίας.
- Ανακυκλώνοντας τις μπαταρίες συμβάλετε στη σωστή διαχείριση των ενεργειακών πόρων του πλανήτη. Πριν απορρίψετε μπαταρίες των οποίων η διάρκεια ζωής έχει λήξει, βεβαιωθείτε πως έχετε καλύψει τους ακροδέκτες τους. Τηρείτε πάντοτε τους τοπικούς νόμους και κανονισμούς.

Για καταναλωτές στην Ευρώπη



Η ένδειξη «CE» υποδεικνύει ότι το προϊόν αυτό πληροί τα Ευρωπαϊκά πρότυπα που αφορούν την ασφάλεια, την υγεία, την προστασία του περιβάλλοντος και του καταναλωτή. Τα προϊόντα με το σήμα CE προορίζονται για πώληση στην Ευρώπη.



Το σύμβολο αυτό [διαγραμμένος κάδος απορριμμάτων ΑΗΗΕ, παράρτημα IV] υποδεικνύει ότι απαιτείται ξεχωριστή συλλογή των αποβλήτων ηλεκτρικού και ηλεκτρονικού εξοπλισμού στις χώρες της Ε.Ε.

Μην απορρίπτετε τον εξοπλισμό στα οικιακά απορρίμματα.

Χρησιμοποιείτε τα διαθέσιμα συστήματα επιστροφής και συλλογής της χώρας σας για την απόρριψη του παρόντος προϊόντος.

Τεχνική υποστήριξη πελατών στην Ευρώπη

Επισκεφθείτε την ιστοσελίδα μας στη διεύθυνση <http://www.olympus-europa.com>
ή καλέστε: Τηλ. 00800 - 67 10 83 00 (χωρίς χρέωση) +49 40 - 237 73 899 (με χρέωση)

HR UPUTE

Hvala vam što ste kupili ovaj Olympus proizvod. Za vašu sigurnost prije uporabe pažljivo pročitajte ovo upute i držite ih pri ruci za daljnje informacije. Ovaj proizvod namijenjen je za uporabu isključivo s Olympus fotoaparatom. Za informacije o kompatibilnosti i sigurnosti uporabe baterija, pogledajte priručnik za vaš fotoaparat.

Priključivanje HLD-8G (slika 1-1, 1-2)

Priključivanje HLD-6P (slika 2-1, 2-2)

Umetanje baterije (slika 3)

Nazivi dijelova (slika 4)

- ① Gumb okidača ② Prednji brojčanik ③ Kotačić za priključivanje ④ Blokada okomitog snimanja ⑤ B-Fn2 gumb ⑥ B-Fn1 gumb ⑦ Stražnji brojčanik ⑧ Poklopac priključka za slušalice ⑨ Poklopac priključnice napajanja

Specifikacije

	HLD-8G	HLD-6P
Napajanje	Baterija : —	BLN-1 Li-ionska baterija ×1
	Izvor izmjeničnog napajanja (AC) : —	AC-3 AC prilagodnik
Dimenzije (Š×V×D)	: Približno 126,3 × 73,6 × 59,5 mm	Približno 117,8 × 31,3 × 56,4 mm
Masa (bez baterije i završnog poklopca)	: Približno 108,0 g	Približno 126,2 g
Temperatura/Vlažnost (tijekom rada)	: -10 °C - 40 °C/30% - 90%	
Vodootporan (kad je spojen na kameru)	: Vrsta Ekvivalentan IEC Standardu br. 529 IPX1 (pod "Uvjeti testiranja OLYMPUSA")	

Sigurnosne mjere

- Ne zaboravite vratiti PBH poklopac (a) na kameru kad HLD-8 nije spojen.
- Koristite isključivo navedene izvore napajanja. Ne pridržavanje ovih uputa može uzrokovati tjelesne ozljede, eksploziju ili kvar uređaja.

- Ne rukujte kotačićem za priključivanje pomoću noktiju. Ne pridržavanje ovih uputa može uzrokovati tjelesne ozljede.
- Koristite unutar raspona radnih temperatura navedenih za vaš fotoapararat.
- Ne koristite niti ne spremajte ovaj proizvod u područjima izloženim velikoj količini prašine ili vlage.
- Ne dirajte kontakte.
- Prljavštinu s kontakata i drugih područja uklanjajte mekom i suhom krpom. Ne koristite vlažne krpe, kao niti razrjeđivač, benzolom ili drugim hlapljivim sredstvima za čišćenje.
- Postoji opasnost od eksplozije ako se baterija zamjenjuje neodgovarajućom vrstom baterije.
- Reciklirajte baterije kako biste pridonijeli očuvanju prirodnih resursa našeg planeta. Prilikom bacanja praznih baterija pobrinite se da prekrijete njihove polove i uvijek se pridržavajte lokalnih zakona i propisa.

Za korisnike na području Europe



Oznaka »CE« označava da ovaj proizvod zadovoljava europske propise glede sigurnosti, zaštite zdravlja, korisnika i okoliša. Proizvodi s oznakom »CE« su za prodaju u Europi.



Ovaj znak (prekrižena kanta za smeće na kotačićima prema WEEE Dodatak IV) označava odvojeno prikupljanje električnog i elektroničkog otpada u zemljama Europske unije.

Ovaj uređaj ne bacajte u kućni otpad.

Koristite postojeći sustav prikupljanja i recikliranja ovakvog otpada u svojoj zemlji.

Europska služba za pomoć korisnicima

Posjetite našu početnu stranicu <http://www.olympus-europa.com>

ili nazovite: Tel.: 00800 - 67 10 83 00 (poziv je besplatan) +49 40 - 237 73 899 (uz naplatu)

HU HASZNÁLATI ÚTMUTATÓ

Köszönjük, hogy megvásárolta ezt az Olympus terméket. A biztonsága érdekében kérjük, használat előtt olvassa el ezt a használati útmutatót és őrizze meg a későbbiekben. Ez a termék kizárólag Olympus fényképezőgépekkel használható. A kompatibilis elemekre és azok biztonságos alkalmazására vonatkozó információt lásd a fényképezőgép kézikönyvében.

HLD-8G csatlakoztatása (1-1, 1-2 ábrák)

HLD-6P csatlakoztatása (2-1, 2-2 ábrák)

Akkumulátor behelyezése (3. ábra)

Tartozéklista (4. ábra)

- ① Exponáló gomb
- ② Első tárcsa
- ③ Csatoló kerék
- ④ Vertikális exponálás zár
- ⑤ B-Fn2 gomb
- ⑥ B-Fn1 gomb
- ⑦ Hátsó tárcsa
- ⑧ Fejhallgatóaljzat-fedél
- ⑨ AC csatlakozó fedele

Specifikációk

	HLD-8G	HLD-6P
Áramellátás		
Akkumulátor	: —	BLN-1 Li-ion akkumulátor ×1
Hálózati áramellátás	: —	AC-3 hálózati adapter
Méret (Sz×Ma×M)	: Kb. 126,3 × 73,6 × 59,5 mm	Kb. 117,8 × 31,3 × 56,4 mm
Súly (akkumulátor és csatlakozó takaróelem nélkül)	: Kb. 108,0 g	Kb. 126,2 g
Hőmérséklet/Páratartalom (üzemeltetés)	: —	-10 °C - 40 °C/30% - 90%
Cseppállóság (ha a fényképezőgéphez van csatlakoztatva)	: Típusú	Megfelel az IEC szabványok kiadványának 529 IPX1 (Olympus tesztkörülmények alatt)

Biztonsági Előírások

- Bizonyosodjon meg arról, hogy a PHB fedél (a) a fényképezőgépen van, amikor a HLD-8 nincs csatlakoztatva.
- Csak a megfelelő áramellátást alkalmazza. Ezen óvintézkedés figyelmen kívül hagyása sérülést, robbanást, vagy a termék hibás működését okozhatja.
- Ne működtesse a csatlakozó kereket a körmeivel. Ezen óvintézkedés figyelmen kívül hagyása sérülést okozhat.

- A fényképezőgép számára meghatározott működési hőmérsékleti tartományon belül használja.
- Ne használja, vagy tárolja a terméket poros, vagy magas páratartalmú helyen
- Ne érintse meg a csatlakozókat
- Távolítsa el a piszkot az akkumulátor csatlakozóvégeiről, vagy egyéb területekről tiszta, száraz ruhával. Ne használjon nedves ruhát, higítót, benzint, vagy egyéb illékony tisztítószeret.
- Ha az akkumulátort nem megfelelő akkumulátorra cseréli, robbanásveszély állapota jöhet létre.
- Járuljon hozzá bolygónk erőforrásainak megőrzéséhez: kérjük, gondoskodjon az akkumulátorok környezetbarát eltávolításáról. A használhatatlan akkumulátorok kidobása előtt takarja le azok pólusait, és mindig tartsa be a helyi törvényeket és előírásokat.

Európai vásárlóink számára



A "CE" jelölés garantálja, hogy a termék megfelel az európai uniós biztonsági, egészség- és környezetvédelmi, valamint fogyasztóvédelmi követelményeknek. A CE-jelzéssel ellátott termékek Európában kerülnek forgalomba.



Ez a jelkép [áthúzott, kerekeken guruló szemetes – WEEE irányelv IV. melléklet] azt jelzi, hogy az EU országokban külön kell gyűjteni az elektromos és elektronikus termékekből keletkező hulladékot.

Kérjük, ne dobja a készüléket a háztartási hulladék közé.

A termék eldobásánál kérjük, vegye igénybe az országában rendelkezésre álló hulladékgyűjtő helyeket.

Műszaki segítségnyújtás Európában

Kérjük, keresse fel honlapunkat! <http://www.olympus-europa.com>

vagy hívja a Tel. 00800 – 67 10 83 00 (ingyenes), illetve a +49 40 - 237 73 899 (díjköteles) telefonszámot.

IT ISTRUZIONI

Grazie per aver acquistato questo prodotto Olympus. Per la vostra sicurezza, leggere il manuale delle istruzioni prima dell'uso e tenerlo a portata di mano per future consultazioni. Questo prodotto è destinato esclusivamente all'uso con fotocamere Olympus. Per informazioni sulla compatibilità e sull'uso sicuro della batteria, vedere il manuale della fotocamera.

Collegamento dell'HLD-8G (Fig. 1-1, 1-2) Nomi delle parti (Fig. 4)

Collegamento dell'HLD-6P (Fig. 2-1, 2-2)

Inserimento della batteria (Fig. 3)

- ① Pulsante otturatore ② Ghiera anteriore ③ Rotellina
accessoria di fissaggio ④ Blocco scatto verticale
⑤ Pulsante B-Fn2 ⑥ Pulsante B-Fn1 ⑦ Ghiera
posteriore ⑧ Coperchio della presa per cuffie
⑨ Coperchio connettore CA

Specifiche tecniche		HLD-8G	HLD-6P
Alimentazione	Batteria	: —	BLN-1 Batteria agli ioni di litio x1
	Alimentatore CA	: —	AC-3 Adattatore CA
Dimensioni (LxAxP)		: Circa 126,3 x 73,6 x 59,5 mm	Circa 117,8 x 31,3 x 56,4 mm
Peso (batteria e coperchio del terminale esclusi)		: Circa 108,0 g	Circa 126,2 g
Temperatura/Umidità (utilizzo)		: Da -10 °C a 40 °C/Da 30% a 90%	
Resistenza agli schizzi (quando è collegato alla fotocamera)		: Tipo Equivalente allo standard IEC pubblicazione 529 IPX1 (in condizioni di prova OLYMPUS)	

Precauzioni di sicurezza

- Assicurarasi di posizionare il coperchio PBH (a) sulla fotocamera quando l'HLD-8 non è collegato.
- Utilizzare solo le fonti di energia specificate. La mancata osservanza di questa precauzione può provocare lesioni, esplosioni o malfunzionamenti del prodotto.
- Non azionare la rotellina accessoria di fissaggio con le unghie. La mancata osservanza di questa precauzione può provocare lesioni.

- Utilizzare nel rispetto della temperatura operativa specifica della fotocamera.
- Non utilizzare né conservare il prodotto in aree esposte a eccessiva polvere o umidità.
- Non toccare i contatti.
- Rimuovere lo sporco dai contatti e dalle altre aree utilizzando un panno soffice e asciutto. Non utilizzare un panno umido, né diluente, benzene o altri detergenti volatili.
- Se la batteria viene sostituita con un tipo di batteria errato, esiste il rischio di esplosioni.
- Riciclare le batterie per salvaguardare le risorse del pianeta. Quando si gettano le batterie esaurite, accertarsi di coprire i terminali e osservare sempre le norme e le leggi locali.

Per utenti in Europa



Il marchio «CE» indica che il prodotto è conforme ai requisiti europei sulla sicurezza, sull'ambiente e sulla salute e protezione del consumatore.

I prodotti con marchio «CE» sono destinati al mercato europeo.



Questo simbolo (cassonetto con ruote, barrato, WEEE Allegato IV) indica la raccolta differenziata di apparecchiature elettriche ed elettroniche nei paesi dell'UE.

Non gettate l'apparecchio nei rifiuti domestici.

Usate i sistemi di raccolta rifiuti disponibili nel vostro paese.



Supporto tecnico clienti in Europa

Visitate la nostra homepage <http://www.olympus-europa.com>

o chiamate: Tel.: 00800 - 67 10 83 00 (gratuito) +49 40 - 237 73 899 (a pagamento)

LT INSTRUKCIJA

Dėkojame, kad įsigijote šį „Olympus“ gaminį. Užtikrindami jūsų saugumą, prašome perskaityti šią naudojimo instrukciją prieš naudojant gaminį ir laikyti ją netoliese, kad prireikus galėtumėte pasiskaityti. Šį gaminį galite naudoti tik su „Olympus“ fotoaparatais. Informacijos apie suderinamumą ir saugų akumuliatoriaus naudojimą rasite fotoaparato instrukcijoje.

HLD-8G prijungimas (1-1, 1-2 pav.) Dalių pavadinimai (4 pav.)

HLD-6P prijungimas (2-1, 2-2 pav.)

Akumuliatoriaus įdėjimas (3 pav.)

- ① Užrakto mygtukas ② Priekinis ratukas
③ Tvirtinimo ratukas ④ Vertikalaus fotografavimo fiksavimas
⑤ B-Fn2 mygtukas ⑥ B-Fn1 mygtukas ⑦ Galinis ratukas
⑧ Ausinių lizdo dangtelis ⑨ AC jungties dangtelis

Specifikacijos

	HLD-8G	HLD-6P
Maitinimo šaltinis	Akumuliatorius : —	BLN-1 ličio jonų akumuliatorius ×1
	Kintamosios srovės maitinimo šaltinis : —	AC-3 kintamosios srovės adapteris
Matmenys (plotis × aukštis × ilgis)	: Apie 126,3 × 73,6 × 59,5 mm	Apie 117,8 × 31,3 × 56,4 mm
Svoris (neįskaitant akumuliatoriaus ir kontaktų dangtelio)	: Apie 108,0 g	Apie 126,2 g
Temperatūra/Drėgnis (naudojant)	:	–10–40 °C/30–90 %
Splash resistance (atsparumas vandens purslams) (kai prijungta prie fotoaparato)	: Tipas Atitinka IEC leidybos standartą 529 IPX1 (OLYMPUS bandymo sąlygomis)	

Saugos priemonės

- Užtikrinkite, kad PBH dangtelis (a) uždėtas ant fotoaparato, kai HLD-8 neprijungtas.
- Naudokite tik išvardintus maitinimo šaltinius. Šio perspėjimo nepaisymas gali sukelti sužalojimų, sprogimą ar gaminio sugadinimą.
- Nesukite tvirtinimo ratuko nagais. Šio perspėjimo nepaisymas gali sukelti sužalojimų.
- Darbo aplinkos temperatūra turi būti tokia, kuri tinkama jūsų fotoaparatai.

- Nenaudokite ir nelaikykite šio gaminio ten, kur labai dulkėta ar drėgna.
- Nelieskite kontaktų.
- Pašalinkite nešvarumus nuo kontaktų ir kitų dalių sausu minkštu audiniu. Nenaudokite drėgnų šluosčių, skiediklių, benzolo ar kitų lakių valiklių.
- Įdėtos netinkamos baterijos gali sprogti.
- Pateikite baterijas pakartotinai perdirbti – padėkite taupyti mūsų planetos išteklius. Prieš išmesdami išsikrovusias baterijas, uždenkite jų kontaktus ir laikykite vietoje galiojančių įstatymų ir taisyklių.

Klientams Europoje



Ženklas „CE“ rodo, kad šis gaminys atitinka Europos saugos, sveikatos, aplinkos ir vartotojo apsaugos reikalavimus. „CE“ paženklinėti gaminiai skirti parduoti Europoje.



Šis simbolis [perbrauktas konteineris ant ratų WEEE, IV priedas] nurodo elektrinių ir elektroninių įrenginių atliekas, kurios Europos Sąjungos šalyse surenkamos atskirai. Prašome nemesti įrenginio į buitinių atliekų konteinerius.

Prašome atiduoti netinkamą, nereikalingą gaminį šios rūšies atliekų surinkėjams, esantiems jūsų šalyje.

Europos klientų aptarnavimo techninis skyrius

Apsilankykite mūsų tinklalapyje <http://www.olympus-europa.com>
 arba paskambinkite: Tel. 00800 - 67 10 83 00 (nemokamas)
 +49 40 - 237 73 899 (mokamas)

LV NORĀDĪJUMI

Pateicamies, ka esat iegādājušies šo Olympus izstrādājumu. Lai nodrošinātu jūsu drošību, lūdzam pirms lietošanas izlasīt šo instrukciju rokasgrāmatu un saglabāt to turpmākām uzziņām. Šo izstrādājumu paredzēts lietot tikai kopā ar Olympus kamerām. Informāciju par savietojamību un akumulatoru drošu lietošanu skatiet jūsu kameras rokasgrāmatā.

HLD-8G pievienošana (1-1., 1-2. att.)

HLD-6P pievienošana (2-1., 2-2. att.)

Akumulatora ievietošana (3. att.)

Daļu nosaukumi (4. att.)

- ① Slēdža poga ② Priekšējā ciparripa
③ Stiprinājuma ripa ④ Vertikālās fotografēšanas pārslēgš
⑤ B-Fn2 taustiņš ⑥ B-Fn1 taustiņš
⑦ Aizmugures ciparripa ⑧ Austiņu ligzdas aizsargvāciņš
⑨ Maiņstrāvas savienotāja vāciņš

Specifikācijas

	HLD-8G	HLD-6P
Strāvas avots	Akumulators : —	BLN-1 litija jonu akumulators x1
	Maiņstrāvas avots : —	Maiņstrāvas adapteris AC-3
Izmēri (PxAxD)	: Aptuveni 126,3 x 73,6 x 59,5 mm	Aptuveni 117,8 x 31,3 x 56,4 mm
Svars (bez akumulatora un kontaktu vāka)	: Aptuveni 108,0 g	Aptuveni 126,2 g
Temperatūra/Mitrums (lietošanai)	: —	-10 °C-40 °C/30%-90%
Noturīgs pret šjaktiem (kad piestiprināts kamerai)	: Tips Ekvivalents IEC standarta publikācijai 529 IPX1 (OLYMPUS pārbaudes apstākļos)	

Drošības brīdinājumi

- Ja nav pievienots HLD-8, obligāti uzlieciet kamerai PBH vāku (a).
- Izmantojiet tikai norādītos strāvas avotus. Šī brīdinājuma ignorēšana var būt savainojumu, sprādziena vai izstrādājuma darbības traucējumu iemesls.
- Nedarbiniet stiprinājumu ripu ar nagiem. Šī brīdinājuma ignorēšana var būt savainojumu cēlonis.

- Lietojiet jūsu kamerai norādītās darba temperatūras robežās.
- Nelietojiet un neizmantojiet šo izstrādājumu vietās, kur ir ļoti putekļains un mitrs.
- Nepieskarieties kontaktiem.
- Neļūrumus no kontaktiem notīriet ar mīkstu un sausu lupatu. Neizmantojiet mitras lupatas vai šķīdinātāju, kā arī benzolu un citus gaistošus tīrīšanas līdzekļus.
- Bateriju nomainot pret neatbilstošu bateriju, tā var uzsprāgt.
- Nododiet baterijas otrreizējai pārstrādei, lai palīdzētu saglabāt mūsu dabas resursus. Izmetot izlietas baterijas, vienmēr nosedziet to kontaktus un ievērojiet vietējos priekšrakstus un noteikumus.

Pircējiem Eiropā



Marķējums „CE“ norāda, ka šis izstrādājums atbilst Eiropas Savienības drošības, veselības, vides un pircēju aizsardzības prasībām.

Izstrādājumi ar marķējumu „CE“ ir paredzēti pārdošanai Eiropā.



Šis simbols [pārsvītrotā atkritumu tvertne uz riteņiem, WEEE IV pielikums] nozīmē atsevišķu elektriskā un elektroniskā aprīkojuma atkritumu savākšanu ES valstīs.

Lūdzam neizsviest šādu aprīkojumu mājāsaimniecības atkritumu tvertnēs.

Ja šis izstrādājums ir jāizsviež, lūdzam izmantot savā valstī pieejamās atkritumu apsaimniekošanas un savākšanas sistēmas.

Tehniskā palīdzība klientiem Eiropā

Lūdzu, apmeklējiet mūsu mājas lapu <http://www.olympus-europa.com>

vai zvaniet uz tālruņa numuru: 00800 - 67 10 83 00 (bezmaksas)

+49 40 - 237 73 899 (maksas)

NL AANWIJZINGEN

Bedankt voor het aanschaffen van dit Olympus-product. Om uw veiligheid te garanderen is het raadzaam voor gebruik eerst deze instructiehandleiding door te lezen en bij de hand te houden als referentie. Dit product is alleen geschikt voor gebruik met Olympus-camera's. Zie de camerahandleiding voor informatie over compatibiliteit en veilig batterijgebruik.

De HLD-8G aansluiten (Afb. 1-1, 1-2)

De HLD-6P aansluiten (Afb. 2-1, 2-2)

De batterij plaatsen (Afb. 3)

Namen van de onderdelen (Afb. 4)

- ① Sluiterknop
- ② Voorinstelschijf
- ③ Bevestigingswiel
- ④ Verticale opnamevergrendeling
- ⑤ B-Fn2-knop
- ⑥ B-Fn1-knop
- ⑦ Achterinstelschijf
- ⑧ Afdekking van hoofdtelefoonaansluiting
- ⑨ Afdekkapje lichtnetaansluiting

Specificaties

	HLD-8G	HLD-6P
Voedingsbron	Batterij : —	BLN-1 Li-ionbatterij ×1
	Wisselstroomvoedingsbron : —	AC-3-lichtnetadapter
Afmetingen (B×H×D)	: Ca. 126,3 × 73,6 × 59,5 mm	Ca. 117,8 × 31,3 × 56,4 mm
Gewicht (exclusief batterij en afdekkapje van de aansluiting)	: Ca. 108,0 g	Ca. 126,2 g
Temperatuur/Luchtvochtigheid (tijdens bedrijf)	: —	-10 °C - 40 °C/30% - 90%
Spatwaterbestendigheid (wanneer bevestigd aan camera)	: Type	Gelijkwaardig aan IEC-standaardpublicatie 529 IPX1 (onder OLYMPUS-testomstandigheden)

Veiligheidsmaatregelen

- Zorg ervoor dat u de PBH-afdekking (a) op de camera doet wanneer de HLD-8 niet is bevestigd.
- Gebruik alleen de voorgeschreven voedingsbronnen. Het niet in acht nemen van deze voorzorgsmaatregel kan letsel, een ontploffing of storing aan het product tot gevolg hebben.

- Bedien het bevestigingswiel niet met uw vingernagels. Het niet in acht nemen van deze voorzorgsmaatregel kan letsel tot gevolg hebben.
- Gebruik binnen de bedrijfstemperatuur zoals voorgeschreven voor uw camera.
- Gebruik of bewaar het product niet in een omgeving met veel stof of een hoge luchtvochtigheid.
- Raak de contacten niet aan.
- Verwijder vuil van de contacten en andere delen van de camera met een zachte, droge doek. Gebruik geen vochtige doeken of verdunner, benzeen of andere vluchtige reinigingsmiddelen.
- Er bestaat ontploffingsgevaar als de batterij wordt vervangen door een verkeerd type batterij.
- Zorg ervoor dat de batterijen gerecycled worden om de natuurlijke hulpbronnen te ontzien. Zorg er bij de afvoer van lege batterijen voor, dat de polen zijn afgedekt en neem altijd de plaatselijke voorschriften en regelgeving in acht.

Voor klanten in Europa



Het waarmede "CE" garandeert dat dit product voldoet aan de richtlijnen van de EU (Europese Unie) wat betreft veiligheid, gezondheid, milieu-aspecten en bescherming van de gebruiker. Producten met CE-keurmerk zijn te koop in Europa.



Dit symbool [een doorgekruiste verrijdbare afvalbak volgens WEEE Annex IV] geeft aan dat in de EU-landen alle afgedankte elektrische en elektronische apparatuur apart moet worden ingezameld en verwerkt.

Gooi het apparaat a.u.b. niet bij het gewone huisvuil.

Maak a.u.b. gebruik van het inzamelsysteem dat in uw land beschikbaar is voor de afvoer van dit product.

Europese Technische klantendienst

Bezoek onze homepage <http://www.olympus-europa.com>

of bel: tel. 00800 - 67 10 83 00 (gratis)

+49 40 - 237 73 899 (volgens tarief)

NO INSTRUKSJONER

Takk for at du kjøpte dette Olympus-produktet. Av sikkerhetsgrunner bør du lese denne brukermanualen før bruk av produktet, og lagre den på et lett tilgjengelig sted for fremtidig bruk. Dette produktet kan kun brukes sammen med Olympus-kameraer. For informasjon om kompatibilitet og trygg batteribruk, se kameraets bruksanvisning.

Koble til HLD-8G (Fig. 1-1, 1-2)

Koble til HLD-6P (Fig. 2-1, 2-2)

Sette inn batteret (Fig. 3)

Navn på deler (Fig. 4)

- ① Utløser ② Fremre hjul ③ Festehjul ④ Vertikal opptakslås ⑤ B-Fn2-knapp ⑥ B-Fn1-knapp
⑦ Bakre hjul ⑧ Deksel for hodetelefonkontakt
⑨ AC-kontaktdeksel

Spesifikasjoner		HLD-8G	HLD-6P
Strømkilde	Batteri	: —	BLN-1 Lithium-ion-batteri ×1
	AC-strømkilde	: —	AC-3 AC-adapter
Dimensjoner (W×H×D)		: Ca. 126,3 × 73,6 × 59,5 mm	Ca. 117,8 × 31,3 × 56,4 mm
Vekt (eksklusive batteri og terminaldeksel)		: Ca. 108,0 g	Ca. 126,2 g
Temperatur/Fuktighet (bruk)		: -10-40 °C/30-90 %	
Sprutmotstand (når festet til kameraet)		: Type Tilsvare IEC-standardpublikasjon 529 IPX1 (under OLYMPUS testforhold)	

Sikkerhetsanvisninger

- Sørg for at du setter PBH-dekslet (a) på kameraet når HLD-8 ikke er montert.
- Bruk kun de spesifiserte strømkildene. Dersom denne forholdsregelen ikke følges, kan det føre til personskade, eksplosjon eller skade på produktet.
- Ikke betjen festehjulet med fingerne. Dersom denne forholdsregelen ikke følges, kan det føre til personskade.

- Bruk innenfor den fastsatte temperaturen som er spesifisert for kameraet ditt.
- Ikke bruk eller lagre dette produktet på steder med mye støv eller med høy fuktighet.
- Ikke rør ved kontaktene.
- Fjern skitt fra kontaktene og andre områder med en myk, tørr klut. Ikke bruk våte kluter eller tynnere, benzene eller andre flyktige rengjøringsmidler.
- Bruk av feil type batteri kan medføre eksplosjonsfare.
- Ta ansvar for jordens ressurser ved å resirkulere brukte batterier. Når du kaster tomme batterier, må du sørge for å dekke til batteripolene. Overhold alltid lokale lover og forskrifter.

For kunder i Europa



«CE»-merket viser at dette produktet er i samsvar med europeiske krav til sikkerhet, helse, miljø og for brukerrettigheter. Produkter med CE-merket selges i Europa.



Dette symbolet [avfallskontainer med kryss over WEEE vedlegg IV] viser til separat avfallsbehandling for brukt elektrisk og elektronisk utstyr i EU-land.

Ikke kast utstyret i vanlig husholdningsavfall.

Levér det i stedet til gjenvinnings-systemet for denne type produkter i ditt land.



Teknisk kundeservice i Europa

Se vår hjemmeside <http://www.olympus-europa.com>

eller ring: Tlf.: 00800 - 67 10 83 00 (gratis)

+49 40 - 237 73 899 (mot gebyr)

PL INSTRUKCJA

Dziękujemy za zakup produktu firmy Olympus. Aby zapewnić bezpieczeństwo, przed użyciem produktu, należy przeczytać niniejszą instrukcję obsługi i trzymać w dostępnym miejscu, do późniejszego wykorzystania. Niniejszy produkt jest przeznaczony do użytku wyłącznie z aparatami firmy Olympus. Aby uzyskać informacje na temat kompatybilności i bezpiecznego użytkowania baterii, patrz instrukcja obsługi aparatu.

Podłączanie HLD-8G (Rys. 1-1, 1-2)

Podłączanie HLD-6P (Rys. 2-1, 2-2)

Wkładanie baterii (Rys. 3)

Nazwy części (Rys. 4)

- ① Spust migawki ② Przednie pokrętko ③ Pokrętko mocowania
④ Blokada fotografowania pionowego ⑤ Przycisk B-Fn2
⑥ Przycisk B-Fn1 ⑦ Tyłne pokrętko ⑧ Osłona gniazda słuchawkowego
⑨ Osłona złącza zasilania

Specyfikacje

	HLD-8G	HLD-6P
Źródło zasilania	Bateria : —	BLN-1 akumulator litowo-jonowy ×1
	Źródło zasilania : —	AC-3 Zasilacz sieciowy
Wymiary (Szer.×Wys.×Gł.)	: Ok. 126,3 × 73,6 × 59,5 mm	Ok. 117,8 × 31,3 × 56,4 mm
Waga (bez baterii i osłony zacisków)	: Ok. 108,0 g	Ok. 126,2 g
Temperatura/Wilgotność (praca)	:	-10-40°C/30-90%
Odporność na pryskanie wodą (po podłączeniu do aparatu)	: Rodzaj odpowiadający publikacji normy IEC 529 IPX1 (w warunkach testowych firmy OLYMPUS)	

Środki ostrożności

- Pamiętaj, aby założyć pokrywę PBH (a) na aparat, kiedy HLD-8 nie jest podłączone.
- Należy korzystać wyłącznie z określonego źródła zasilania. Nieprzestrzeganie tego zalecenia może spowodować obrażenia, wybuch, lub nieprawidłowe działanie produktu.
- Nie należy obsługiwać pokrętkła mocowania przy pomocy paznokci. Nieprzestrzeganie tego zalecenia może spowodować obrażenia.

- Należy używać w temperaturze pracy określonej dla aparatu.
- Nie należy używać lub przechowywać produktu w miejscach narażonych na wysoki poziom kurzu oraz wilgoci.
- Nie należy dotykać styków.
- Ze styków i innych obszarów brud należy usuwać miękką, suchą szmatką. Nie należy używać wilgotnych szmatek, rozpuszczalników, benzenu lub innych lotnych środków czyszczących.
- Włożenie do aparatu baterii niewłaściwego rodzaju grozi eksplozją.
- Oddawaj baterie do punktów recyklingu — pomóż chronić naturalne zasoby naszej planety. Wyrzucając zużyte baterie, należy pamiętać o zakryciu ich styków oraz zawsze przestrzegać lokalnych przepisów prawa.

Dla klientów w Europie



Symbol „CE” oznacza, że niniejszy produkt spełnia europejskie wymagania w zakresie bezpieczeństwa, ochrony zdrowia, środowiska i konsumenta. Produkty oznaczone symbolem „CE” są przeznaczone do sprzedaży na terenie Europy.



Przedstawiony tu symbol [przekreślony wizerunek kosza na kółkach, zgodny z dyrektywą WEEE, aneks IV] informuje o istniejącym w UE obowiązku sortowania i osobnego usuwania lub utylizacji sprzętu elektronicznego.

Nie należy wyrzucać tego sprzętu razem ze śmieciami i odpadkami domowymi.

Pozbywając się tego produktu, należy korzystać z funkcjonujących w poszczególnych krajach systemów zbiórki odpadów i surowców wtórnych.

Europejskie wsparcie techniczne dla klientów

Odwiedź naszą stronę główną <http://www.olympus-europa.com>

lub zadzwoń: Tel. 00800 - 67 10 83 00 (numer bezpłatny)

+49 40 - 237 73 899 (numer płatny)

PT INSTRUÇÕES

Obrigado por ter adquirido este produto Olympus. Para assegurar a sua segurança, por favor leia este manual de instruções antes de utilizar o produto e mantenha-o à mão para consulta futura. Este produto é para utilização exclusiva com as câmaras fotográficas Olympus. Para informações acerca de compatibilidade e utilização segura da bateria, consulte o manual da sua câmara fotográfica.

Conectar o HLD-8G (Fig. 1-1, 1-2)

Conectar o HLD-6P (Fig. 2-1, 2-2)

Inserir a Bateria (Fig. 3)

Nomes das Partes (Fig. 4)

- ① Botão do obturador ② Disco frontal ③ Roda de fixação
④ Bloqueio de disparo vertical ⑤ Botão B-Fn2 ⑥ Botão B-Fn1
⑦ Disco traseiro ⑧ Tampa da entrada dos auscultadores
⑨ Tampa do conector CA

Especificações	HLD-8G	HLD-6P
Fonte de energia	Bateria : —	Bateria Li-ion BLN-1
	Fonte de energia CA : —	Adaptador CA AC-3
Dimensões (L×A×P)	: Aprox. 126,3 × 73,6 × 59,5 mm	Aprox. 117,8 × 31,3 × 56,4 mm
Peso (excluindo a bateria e a tampa do terminal)	: Aprox. 108,0 g	Aprox. 126,2 g
Temperatura/Humidade (funcionamento)	:	-10 °C - 40 °C/30% - 90%
Resistência a salpicos (quando montado na câmara)	: Tipo Equivalente à publicação 529 IPX1 da Norma IEC (sob condições de teste da OLYMPUS)	

Precauções de segurança

- Certifique-se de que coloca a tampa PBH (a) na câmara quando o HDL-8 não está montado.
- Utilize apenas as fontes de energia especificadas. A não observância desta precaução poderá resultar em ferimentos, explosão ou mau funcionamento do produto.
- Não opere a roda de fixação com as suas unhas. A não observância desta precaução poderá resultar em ferimentos.

- Utilize dentro da temperatura de funcionamento especificada para a sua câmara fotográfica.
- Não utilize ou armazene este produto em áreas expostas a níveis elevados de pó ou humidade.
- Não toque nos contatos.
- Remova a sujidade dos contatos e outras áreas com um pano suave e seco. Não utilize panos húmidos ou diluente, benzina ou outros produtos de limpeza voláteis.
- Há risco de explosão se a bateria for substituída por uma bateria de tipo incorreto.
- Proceda à reciclagem da bateria para poupar os recursos do nosso planeta. Ao eliminar baterias velhas, certifique-se de que cobre os terminais e cumpra sempre a legislação e a regulamentação locais.

Para os cliente na Europa



A marcação «CE» indica que este produto está em conformidade com os requisitos europeus de segurança, saúde, proteção ambiental e do consumidor. Os produtos com a marcação CE destinam-se à comercialização na Europa.



Este símbolo (contentor de rodas com uma cruz WEEE Anexo IV) indica uma separação diferenciada dos resíduos de equipamento elétrico e eletrónico nos países da UE.

Não elimine o equipamento em conjunto com o lixo doméstico.

Utilize os sistemas de recolha disponíveis no seu país para a eliminação deste produto.

Assistência Técnica ao Cliente Europeu

Visite o nosso site <http://www.olympus-europa.com>
ou contacte: Tel. 00800 - 67 10 83 00 (Número gratuito)
+49 40 - 237 73 899 (A cobrar)

RO INSTRUCȚIUNI

Vă mulțumim pentru că ați achiziționat acest produs Olympus. Pentru a vă garanta siguranța, vă rugăm ca înainte de utilizare să citiți acest manual de instrucțiuni și să-l păstrați la îndemână pentru referințe ulterioare. Acest produs este destinat utilizării numai cu camere Olympus. Pentru informații privind compatibilitatea și utilizarea în siguranță a bateriilor consultați manualul camerei dumneavoastră.

Conectarea HLD-8G (Fig. 1-1, 1-2)

Conectarea HLD-6P (Fig. 2-1, 2-2)

Introducerea bateriei (Fig. 3)

Denumirea componentelor (Fig. 4)

- ① Buton declanșare ② Selector frontal ③ Rotiță de prindere
④ Blocare fotografiere verticală ⑤ Buton B-Fn2 ⑥ Buton B-Fn1
⑦ Selector posterior ⑧ Capac mufă pentru căști ⑨ Capac conector curent alternativ

Specificații

	HLD-8G	HLD-6P
Sursă de alimentare	Baterie : —	Baterie BLN-1 Li-ion x1
	Sursă de curent alternativ : —	Adaptor de curent alternativ AC-3
Dimensiuni (L×Î×A)	: Aproximativ 126,3 × 73,6 × 59,5 mm	Aproximativ 117,8 × 31,3 × 56,4 mm
Greutate (fără baterie și capac terminal)	: Aproximativ 108,0 g	Aproximativ 126,2 g
Temperatură/Umiditate (funcționare)	: -10 °C - 40 °C/30% - 90%	
Rezistență la udare (atunci când este atașat la aparatul foto)	: Tip Echivalent cu standardul IEC 529 IPX1 publicat (în condiții de testare Olympus)	

Măsuri de siguranță

- Asigurați-vă că puneți capacul PBH (a) pe aparatul foto atunci când nu este atașat HLD-8.
- Utilizați numai sursele de alimentare specificate. Nerespectarea acestei măsuri de precauție ar putea rezulta în rănire, explozie sau defectarea produsului.
- Nu acționați rotița de prindere cu unghiile. Nerespectarea acestei măsuri de precauție ar putea provoca accidentarea.

- Utilizați în intervalul temperaturii de operare specificat pentru camera dumneavoastră.
- Nu utilizați și nu păstrați acest produs în zone expuse la niveluri înalte de praf sau umiditate.
- Nu atingeți contactele.
- Îndepărtați praful de pe contacte și de pe celelalte zone cu o cârpă moale și uscată. Nu utilizați cârpe umede sau diluant pentru vopsea, benzen sau alte substanțe de curățare volatile.
- Există riscul unei explozii dacă înlocuiți acumulatorul cu un altul de tip incorect.
- Vă rugăm să reciclați acumulatorii pentru a proteja resursele planetei. Când aruncați acumulatorii uzați, asigurați-vă că ați acoperit contactele și respectați întotdeauna legile și regulamentele locale.

Pentru clienți din Europa



Semnul „CE” indică faptul că acest produs îndeplinește normele europene de siguranță, sănătate, mediu și protecția consumatorului. Produsele cu semnul „CE” sunt destinate comercializării în Europa.



Acest simbol [ladă de gunoi cu roți, tăiată WEEE Anexa IV] indică faptul că, în țările Uniunii Europene, echipamentele electrice și electronice uzate trebuie colectate separat. Vă rugăm nu aruncați echipamentul în gunoiul casnic. Vă rugăm să folosiți spațiile de colectare existente în țara dumneavoastră pentru acest produs.

Suport tehnic pentru clienți în Europa

Vă rugăm să vizitați pagina noastră de internet <http://www.olympus-europa.com>
sau sunați la: Tel. 00800 - 67 10 83 00 (telefon gratuit)
+49 40 - 237 73 899 (taxabil)

SR UPUTSTVO ZA UPOTREBU

Hvala vam što ste kupili ovaj Olympus proizvod. Radi vaše bezbednosti, molimo vas da pre upotrebe pročitate ovo uputstvo i da ga držite pri ruci u cilju buduće upotrebe. Ovaj proizvod je namenjen samo za Olympus fotoaparate. Za informacije o kompatibilnosti i bezbednom korišćenju baterije, pogledajte vaše uputstvo za upotrebu fotoaparata.

Povezivanje HLD-8G (Sl. 1-1, 1-2)

Povezivanje HLD-6P (Sl. 2-1, 2-2)

Stavljanje baterije (Sl. 3)

Imena delova (Sl. 4)

- ① Dugme zatvarača ② Prednji točkić ③ Priključni točkić
④ Zaključavanje vertikalnog snimanja ⑤ B-Fn2 dugme
⑥ B-Fn1 dugme ⑦ Zadnji točkić ⑧ Poklopac priključka za slušalice ⑨ Poklopac za AC konektor

Specifikacije

	HLD-8G	HLD-6P
Izvor napajanja	Baterija : —	BLN-1 Li-ion baterija ×1
	AC izvor napajanja : —	AC-3 AC adapter
Dimenzije (Š×V×D)	: oko 126,3 × 73,6 × 59,5 mm	oko 117,8 × 31,3 × 56,4 mm
Težina (bez baterije i krajnje navlake)	: oko 108,0 g	oko 126,2 g
Temperatura/Vlažnost (rad)	:	-10 °C - 40 °C/30% - 90%
Otpornost na prskanje (kada se pričvrsti na fotoaparat)	: Tip	Ekvivalentan sa IEC standardom izdanja 529 IPX1 (pod uslovima testiranja OLYMPUS)

Bezbednosne mere

- Postarajte se da stavite PBH poklopac (a) na fotoaparat kada HLD-8 nije pričvršćen.
- Koristite samo naznačene izvore napajanja. Ako se ne sledi ova bezbednosna mera, može doći do povrede, eksplozije ili greške u radu proizvoda.
- Nemojte da rukujete priključnim točkićem nohtima. Ako se ne sledi ova bezbednosna mera, može doći do povrede.

- Koristite samo u okviru temperature rukovanja navedene za vaš fotoaparata.
- Ne koristite ili ne čuvajte ovaj proizvod u područjima gde postoji visok stepen prašine ili vlage.
- Ne dirajte kontakte.
- Otklonite prljavštinu iz kontakata i drugih površina koristeći mekanu, suhu krpu. Ne koristite vlažne krpe ili razređivač, benzen, ili druga isparljiva sredstva za čišćenje.
- Postoji opasnost od eksplozije ako se baterija zameni neodgovarajućom vrstom baterije.
- Reciklirajte baterije da biste pomogli očuvanju resursa naše planete. Prilikom bacanja praznih baterija pobrinite se da prekrijete njihove polove i uvek se pridržavajte lokalnih zakona i propisa.

Za korisnike u Evropi



Simbol »CE« označava da je ovaj proizvod usklađen sa evropskim zahtevima za bezbednost, zaštitu zdravlja, životne okoline i korisnika. Proizvodi sa oznakom CE namenjeni su prodaji u Evropi.



Ovaj simbol [precrtana korpa za otpatke WEEE dodatak IV] označava odvojeno prikupljanje otpada električne i elektronske opreme u zemljama članicama Evropske Unije.

Nemojte da bacate opremu u kante za kućno smeće. Koristite sisteme reciklaže i prikupljanja proizvoda koji su dostupni u vašoj zemlji da biste uklonili ovaj proizvod.

Tehnička podrška za korisnike u Evropi

Molimo vas da posetite našu Internet stranicu <http://www.olympus-europa.com>
 ili pozovite: Tel. 00800 - 67 10 83 00 (besplatan poziv u pojedinim evropskim zemljama)
 +49 40 - 237 73 899 (poziv se naplaćuje)

RU ИНСТРУКЦИЯ

Благодарим Вас за приобретение данного изделия Olympus. Для Вашей безопасности, пожалуйста, прочтите настоящее руководство по эксплуатации перед началом использования изделия, и сохраните его для последующего использования. Данное изделие применимо только для работы с фотокамерами Olympus. Для получения информации о совместимости и безопасном использовании батареи, см. Руководство пользователя фотокамеры.

Соединение HLD-8G (Рис. 1-1, 1-2) Наименование деталей (Рис. 4)

Соединение HLD-6P (Рис. 2-1, 2-2)

Установка батареи (Рис. 3)

- ① Кнопка спуска затвора ② Передний диск
③ Соединительное колесо ④ Фиксатор вертикальной съемки
⑤ Кнопка В-Fn2 ⑥ Кнопка В-Fn1 ⑦ Задний диск
⑧ Крышка гнезда для наушников ⑨ Крышка разъема переменного тока

Спецификация

	HLD-8G	HLD-6P
Источник питания	Батарея : —	BLN-1 ионно-литиевая батарея ×1
	Источник питания переменного тока : —	AC-3 блок питания переменного тока
Размеры (Ш×В×Г)	: Прибл. 126,3 × 73,6 × 59,5 мм	Прибл. 117,8 × 31,3 × 56,4 мм
Вес (без батареи и крышки разъемного блока)	: Прибл. 108,0 г	Прибл. 126,2 г
Температура/Влажность (эксплуатация)	: —	-10 °C - 40 °C/30% - 90%
Устойчивость к брызгам (при установке на фотокамеру)	: Тип	Соответствует публикации 529 IPX1 стандарта IEC (в условиях испытаний OLYMPUS)

Меры предосторожности

- Обязательно установите РВН крышку (а) на фотокамеру в случае, когда HLD-8 не установлен.
- Используйте только указанные источники питания. Несоблюдение этого требования может привести к травме, взрыву или повреждению изделия.
- Не выполняйте операции с соединительным колесом при помощи ногтей. Несоблюдение этой меры предосторожности может привести к травме.

- Используйте при температурных режимах, предусмотренных для вашей фотокамеры.
- Не используйте и не храните данное изделие в местах с высоким содержанием пыли или с повышенной влажностью.
- Не прикасайтесь к контактам.
- Удаляйте грязь с контактов и других участков при помощи мягкой, сухой ткани. Не используйте влажную ткань, растворитель, бензол или другие летучие очистители.
- В случае замены аккумулятора на другой аккумулятор неподходящего типа возникает риск взрыва.
- Утилизируя аккумуляторы, вы помогаете сберечь ресурсы нашей планеты. Выбрасывая отработавшие аккумуляторы, не забудьте закрыть их контактные выводы. Всегда соблюдайте местные законы и правила.

Для покупателей в Европе



Значок “CE” указывает на то, что данный продукт соответствует европейским требованиям по безопасности, охране здоровья, окружающей среды и защите прав потребителя. Продукты со значком CE предназначены для продажи в Европе.



Этот символ [перечеркнутый мусорный бак на колесиках, Директива ЕС об отходах “WEEE”, приложение IV] указывает на отдельный сбор мусора для электрического и электронного оборудования в странах ЕС.

Пожалуйста, не выбрасывайте это устройство вместе с бытовыми отходами.

Пожалуйста, для утилизации данного продукта пользуйтесь действующими в Вашей стране системами возврата и сбора для утилизации.

Техническая поддержка пользователей в Европе

Пожалуйста, посетите нашу страницу в Интернете: <http://www.olympus-europa.com>
или позвоните: Тел.: 00800 - 67 10 83 00 (бесплатно)
+49 40 - 237 73 899 (платно)



SV BRUKSANVISNING

Tack för att du köpt denna produkt från Olympus. För säkerhets skull, läs denna bruksanvisning innan produkten används och ha den tillgänglig för framtida referens. Produkten är endast avsedd för användning med kameror från Olympus. För information om kompatibilitet och säker användning av batterier, se kamerans användarhandbok.

Ansluta HLD-8G (Bild 1-1, 1-2)

Ansluta HLD-6P (Bild 2-1, 2-2)

Sätta i batteriet (Bild 3)

Namn på produktens delar (Bild 4)

- ① Avtryckare ② Främre ratt ③ Tillbehörshjul
④ Lås för vertikal fotografering ⑤ B-Fn2-knapp
⑥ B-Fn1-knapp ⑦ Bakre ratt ⑧ Lucka till hörlursuttag
⑨ Lock för strömanslutning

Specifikationer	HLD-8G	HLD-6P
Strömförsörjning	Batteri : —	Litiumjonbatteri BLN-1 ×1
	Strömförsörjning AC : —	Nätadapter AC-3
Mått (B×H×D)	: Ungefär 126,3 × 73,6 × 59,5 mm	Ungefär 117,8 × 31,3 × 56,4 mm
Vikt (exklusive batteri och polskydd)	: Ungefär 108,0 g	Ungefär 126,2 g
Temperatur/Fuktighet (användning)	: —	-10 °C - 40 °C/30 % - 90 %
Stänkmotstånd (när det är monterat på kameran)	: Typ Motsvarar IEC-standard publikation 529 IPX1 (under OLYMPUS testförhållanden)	

Försiktighetsåtgärder

- Var noga med att sätta på PBH-skyddet (a) på kameran när HLD-8 inte är monterad.
- Använd endast den specificerade strömförsörjningen. Om denna försiktighetsåtgärd inte följs kan det leda till skador, explosion eller fel på produkten.
- Använd inte naglarna på tillbehörshjulet. Om denna försiktighetsåtgärd inte följs kan det leda till skador.

- Använd inom den drifttemperatur som specificerats för din kamera.
- Använd eller förvara inte produkten i områden med mycket damm eller hög luftfuktighet.
- Rör inte vid kontakterna.
- Ta bort smuts från kontakterna och andra områden med en mjuk, torr trasa. Använd inte fuktiga trasor eller thinner, bensen eller andra flyktiga rengöringsmedel.
- Det finns en risk för explosion om batteriet ersätts med fel typ av batteri.
- Var snäll och lämna in batterierna för återvinning för att hjälpa till att bevara planetens resurser. När du kasserar uttjänta batterier ska du täcka över deras kontakter och alltid följa lokala lagar och föreskrifter.

För kunder i Europa



»CE«-märket visar att produkten följer den europeiska standarden för säkerhet, hälsoskydd, miljöskydd och kundskydd. CE-märkta produkter säljs i Europa.



Denna symbol (överkorsad soptunna med hjul enligt WEEE, bilaga IV) betyder att elektriska och elektroniska produkter ska avfallssorteras i EU-länderna.

Släng inte produkten i hushållsav-fallet.

Lämna produkten till återvinning när den ska kasseras.



Teknisk kundsupport i Europa:

Besök vår hemsida <http://www.olympus-europa.com>

eller ring: Tel. 00800 - 67 10 83 00 (avgiftsfritt)

+49 40 - 237 73 899 (betalnummer)

SL NAVODILA

Zahvaljujemo se vam za nakup Olympusovih izdelkov. Za zagotovitev vaše varnosti prosimo, da pred uporabo prebereta navodila za uporabo in jih shranite za kasnejšo uporabo. Izdelek je primeren le za uporabo s fotoaparati Olympus. Za podrobnejše informacije o združljivosti in varni uporabi baterije si ogledajte navodila za uporabo fotoaparata.

Namestitev HLD-8G (Slika 1-1, 1-2)

Namestitev HLD-6P (Slika 2-1, 2-2)

Vstavljanje baterije (Slika 3)

Imena delov (Slika 4)

- ① Sprožilec ② Sprednji vrtljivi gumb ③ Kolesce za pritrditev
④ Zatič za portretno fotografiranje ⑤ Tipka B-Fn2
⑥ Tipka B-Fn1 ⑦ Zadnji vrtljivi gumb ⑧ Pokrovček priključka za slušalke ⑨ Pokrov vhoda za napajanje (AC)

Specifikacije

	HLD-8G	HLD-6P
Vir energije	Baterija : —	1 litij-ionska baterija BLN-1
	Vir energije AC : —	Adapter AC-3
Mere (Š×V×G)	: Pribl. 126,3 × 73,6 × 59,5 mm	Pribl. 117,8 × 31,3 × 56,4 mm
Teža (brez baterije in pokrova kontaktov)	: Pribl. 108,0 g	Pribl. 126,2 g
Temperatura/Vlaga (delovanje)	:	-10–40 °C/30–90 %
Zaščita proti pljuskom vode (ko je nameščena na fotoaparatu)	: Vrsta Ustreza objavljenemu standardu IEC 529 IPX1 (pod testnimi pogoji družbe OLYMPUS)	

Varnostni ukrepi

- Kadar nosilec za baterije HLD-8 ni nameščen na fotoaparatu, obvezno namestite pokrov nosilca baterije PBH (a).
- Uporabljajte samo navedene vire energije. Neupoštevanje tega ukrepa lahko privede do poškodb, eksplozije ali okvare izdelka.
- Namestitvenega kolesca ne vrtite z nohti. Neupoštevanje tega lahko privede do poškodb.
- Uporabljajte v okviru delovnih temperatur, ki so navedene za vaš fotoaparatu.

- Izdelka ne uporabljajte ali shranjujte na zelo prašnih ali vlažnih mestih.
- Ne dotikajte se električnih kontaktov.
- Umazanijo z električnih kontaktov in drugih delov očistite z mehko in suho krpo. Ne uporabljajte vlažnih krp ali razredčil, benzena ali drugih hlapljivih čistil.
- Če baterijo zamenjate z napačno vrsto baterije, obstaja tveganje eksplozije.
- Prosimo, da staro baterijo vrnete v reciklažo in s tem pomagata ohranjati naravne vire. Ko odstranujete obrabljene baterije, pazite, da boste pokrili njihove kontakte in vedno upoštevajte lokalne zakone ter predpise.

Za stranke v Evropi



Oznaka »CE« pomeni, da je ta izdelek skladen z evropskimi zahtevami glede varnosti ter zaščite zdravja, okolja in uporabnika. Digitalni fotoaparati z oznako »CE« so namenjeni prodaji v Evropi.



Ta simbol [prečrtani smetnjak na kolesih, WEEE priloga IV] nakazuje ločeno zbiranje odpadne električne in elektronske opreme v državah EU.

Opreme ne odvrzite med gospodinjske odpadke.

Ko želite izdelek zavreči, uporabite sisteme za vračanje in zbiranje odpadkov, ki so na voljo v vaši državi.

Evropski oddelek za tehnično podporo strankam

Obiščite naše spletne strani <http://www.olympus-europa.com>

ali pokličite: tel. 00800 - 67 10 83 00 (brezplačno)

+49 40 - 237 73 899 (proti plačilu)

SK NÁVOD NA POUŽITIE

Ďakujeme Vám za nákup tohto výrobku značky Olympus. Aby bola zaručená vaša bezpečnosť, prosím prečítajte si túto príručku návodu na použitie pred použitím výrobku a uchovajte ju poruke pre neskoršiu potrebu. Tento výrobok slúži len na použitie s Olympus fotoaparátmi. Pre informáciu o kompatibilita a bezpečnom použití batérie, pozrite manuál k fotoaparátu.

Zapájanie HLD-8G (Obr. 1-1, 1-2)

Zapájanie HLD-6P (Obr. 2-1, 2-2)

Vkladanie batérie (Obr. 3)

Názvy častí (Obr. 4)

- ① Tlačidlo spúšte ② Predný volič ③ Otočné koliesko
④ Uzamknutie vertikálneho snímání ⑤ B-Fn2 tlačidlo
⑥ B-Fn1 tlačidlo ⑦ Zadný volič ⑧ Kryt konektora slúchadiel
⑨ AC kryt konektora

Technické údaje	HLD-8G	HLD-6P
Zdroj energie	Batéria : —	BLN-1 Li-ion batéria ×1
	AC zdroj : —	AC-3 AC adaptér
Rozmery (Š×V×D)	: Približne 126,3 × 73,6 × 59,5 mm	Približne 117,8 × 31,3 × 56,4 mm
Váha (nezahŕňa batériu a kryt fotoaparátu)	: Približne 108,0 g	Približne 126,2 g
Teplota/Vlhkosť (prevádzka)	: —	-10 °C - 40 °C/30 % - 90 %
Odolnosť voči ošpliechaniu (pri pripojení k fotoaparátu)	: Typ Zodpovedá norme IEC publikácia 529 IPX 1 (podľa testovacích podmienok Olympus)	

Bezpečnostné predbežné opatrenia

- Ak HLD-8 nie je pripojené, nezabudnite na fotoaparát nasadiť kryt PBH (a).
- Používajte iba predpísané zdroje energie. Nedodržanie tohto opatrenia môže spôsobiť zranenie, výbuch alebo nefunkčnosť výrobku.
- Neovládajte otočné koliesko vašimi nechtami. Nedodržanie tohto opatrenia môže spôsobiť zranenie
- Používajte pod prevádzkovou teplotou predpísanou pre váš fotoaparát.

- Nepoužívajte a ani neskladujte tento výrobok na miestach s vysokou úrovňou prachu alebo vlhkosti.
- Nedotýkajte sa kontaktov.
- Špinu odstráňte z kontaktov a ostatných oblastí s pomocou jemnej, suchej tkaniny. Nepoužívajte navlhčenú tkaninu alebo riedidlo, benzén alebo iné prchavé čističlá.
- V prípade zámény batérie za nesprávny typ hrozí riziko výbuchu.
- Batérie recyklujte, aby ste pomohli chrániť zdroje našej planéty. Pri likvidácii starých batérií nezabudnite zakryť ich konektory a vždy sa riadte miestnymi zákonmi a predpismi.

Pre zákazníkov v Európe



Značka »CE« symbolizuje, že tento produkt spĺňa európske požiadavky na bezpečnosť, zdravie, životné prostredie a ochranu zákazníka. Výrobky nesúce značku CE sú určené na predaj v Európe.



Tento symbol [prečiarknutý kontajner s kolieskami WEEE Annex IV] znamená povinnosť triedenia elektrotechnického odpadu v krajinách EÚ. Nevyhadzujte, prosím, zariadenie do bežného komunálneho odpadu. Pri likvidácii nepotrebného zariadenia využite systém zberu triedeného odpadu, ktorý je zavedený vo vašej krajine.

Európska technická podpora zákazníkov

Navštívte naše domovské stránky <http://www.olympus-europa.com>
alebo volajte: Tel. 00800 - 67 10 83 00 (zdarma)
+49 40 - 237 73 899 (spoplatnená linka)

TR TALİMATLAR

Bu Olympus ürününü satın aldığınız için teşekkür ederiz. Güvenliğinizi sağlamak için lütfen bu kullanım kılavuzunu kullanmadan önce okuyun ve gelecekte başvurmak için saklayın. Bu ürün ancak Olympus fotoğraf makineleriyle kullanılmak içindir. Uyumluluk ve güvenli pil kullanımıyla ilgili bilgiler için, fotoğraf makinenizin elkitabına bakın.

HLD-8G'yi bağlama (şek. 1-1, 1-2)

HLD-6P'yi bağlama (şek. 2-1, 2-2)

Pili takma (şek. 3)

Parçaların adları (şek. 4)

- ① Deklanşör düğmesi ② Ön kadran ③ Ek tekerleği
④ Dikey çekim kilidi ⑤ B-Fn2 düğmesi ⑥ B-Fn1 düğmesi
⑦ Arka kadran ⑧ Kulaklık jakı kapağı ⑨ AC konektörü kapağı

Teknik özellikler

HLD-8G

HLD-6P

Güç kaynağı	Pil	: —	BLN-1 Li-iyon pili x1
	AC güç kaynağı	: —	AC-3 AC adaptörü
Boyutlar (G×Y×D)		: Yaklaşık 126,3 × 73,6 × 59,5 mm	Yaklaşık 117,8 × 31,3 × 56,4 mm
Ağırlık (pil ve terminal kapağı hariç)		: Yaklaşık 108,0 g	Yaklaşık 126,2 g
Sıcaklık/Nem (kullanım)		: —	-10 °C – 40 °C/%30 – %90
Sıçrama direnci (fotoğraf makinesine takılıyken)		: Tipi IEC Standardı 529 IPX1 yayınına eşdeğerdir (OLYMPUS test koşulları altında)	

Güvenlik Önlemleri

- HLD-8 takılı değilken PBH kapağını (a) fotoğraf makinesi üzerine koyduğunuzdan emin olun.
- Sadece belirtilen güç kaynaklarını kullanın. Bu önlemin alınmaması, yaralanmalara, patlamaya veya ürünün arızalanmasına yol açabilir.
- Ek tekerleğini tırnaklarınızla çalıştırmayın. Bu önlemin alınmaması yaralanmalara yol açabilir.
- Fotoğraf makinenizde belirtilen çalışma sıcaklığında kullanın.

- Bu ürünü, yüksek düzeyde toz veya neme maruz kalan alanlarda kullanmayın veya saklamayın.
- Bağlantılara dokunmayın.
- Bağlantılardaki ve diğer alanlardaki kirleri yumuşak ve kuru bir bezle silin. Nemli bezler veya tiner, benzen veya uçucu başka temizleyici kullanmayın.
- Pil yanlış tipte bir pille değiştirilirse patlama tehlikesi oluşur.
- Gezegenimizin kaynaklarını korumak için lütfen pilleri geri dönüşüme kazandırın. Kullanılamaz durumdaki pilleri bertaraf ederken daima kutuplarını örtmeye ve yerel kanun ve yönetmeliklere uymaya dikkat edin.

Avrupa'daki müşteriler için



«CE» işareti, ürünün Avrupa güvenlik, sağlık, çevre ve müşteri koruma şartnameleri ile uyumlu olduğunu belirtir. CE işaretli ürünler Avrupa'daki satışlara yöneliktir.



Bu sembol [çarpı işaretli tekerlekli çöp kutusu WEEE Ek IV] AB ülkelerinde, hurda elektrik ve elektronik cihazların ayrı toplanması anlamına gelir.

Lütfen cihazı evinizdeki çöpe atmayın.

Bu ürünün atılması için, lütfen ülkenizdeki geri dönüşüm ve toplama sistemlerini kullanın.

Avrupa Teknik Müşteri Desteği

Lütfen ana sayfamızı ziyaret edin <http://www.olympus-europa.com>

veya bizi arayın: Tel. 00800 - 67 10 83 00 (Ücretsiz)

+49 40 - 237 73 899 (Ücretli)

UK ІНСТРУКЦІЯ

Дякуємо за придбання даного виробу компанії Olympus. Для безпечного користування цим виробом перед початком експлуатації прочитайте дану інструкцію та збережіть її для подальшого використання. Даний виріб призначений для використання лише з фотокамерами Olympus. Для отримання додаткової інформації про сумісність та використання безпечних елементів живлення дивіться керівництво з експлуатації фотокамери.

Підключення HLD-8G (Мал. 1-1, 1-2)

Підключення HLD-6P (Мал. 2-1, 2-2)

Установлення батареї (Мал. 3)

Будова пристрою (Мал. 4)

- ① Кнопка спуску затвора ② Передній диск
③ Регулятор прилаштування
④ Фіксатор вертикальної зйомки ⑤ Кнопка В-Fn2
⑥ ВКнопка В-Fn1 ⑦ Задній диск ⑧ Кришка роз'єма для навушників ⑨ Кришка контактної гнізда змінного струму

Технічні характеристики		HLD-8G	HLD-6P
Джерело живлення	Батарея	: —	Літій-іонна батарея BLN-1 ×1
	Джерело живлення змінного струму	: —	Адаптер змінного струму AC-3
Розміри (Ш×В×Г)		: Прибл. 126,3 × 73,6 × 59,5 мм	Прибл. 117,8 × 31,3 × 56,4 мм
Маса (без батареї та кришки контактної гнізда)		: Прибл. 108,0 г	Прибл. 126,2 г
Температура/Вологість (експлуатація)		: —	Від -10 до 40°C/30-90%
Захист від бризок (при під'єднанні до фотокамери)		: Тип	Відповідає Стандарту IEC видання 529 IPX1 (за умов тестування OLYMPUS)

Заходи безпеки

- Обов'язково закрийте камеру кришкою РВН (а), коли HLD-8 не під'єднано.
- Використовуйте тільки спеціально призначені для цього джерела живлення. Недотримання даного попередження може призвести до травмування, вибуху або несправної роботи пристрою.

- Не налаштовуйте регулятор прилаштування за допомогою нігтів. Недотримання даного попередження може призвести до травмування.
- Використовуйте в призначеному для даної камери діапазоні робочих температур.
- Не користуйтеся даним пристроєм та не зберігайте його в місцях із високим рівнем запиленості або вологості.
- Не торкайтеся контактів.
- Видаляйте забруднення з контактів та з інших поверхонь м'якою сухою тканиною. Не користуйтеся вологою тканиною та не використовуйте розчинники, бензин або інші випарні очисники.
- Використання акумулятора неправильного типу може призвести до вибуху.
- Пам'ятайте, що утилізація акумуляторів допомагає зберегти ресурси нашої планети. Перед викиданням відпрацьованих елементів живлення, обгортайте їх контакти і дотримуйтеся місцевого законодавства.

Для покупців у Європі



Позначка «CE» підтверджує, що цей виріб відповідає європейським вимогам щодо безпеки, охорони здоров'я, захисту довкілля та прав споживача. Вироби із позначкою «CE» призначені для продажу на території Європи.



Цей символ [перекреслений сміттєвий бак на коліщатках, Директива ЄС про відходи «WEEE», додаток IV] вказує на роздільний збір відходів електричного й електронного устаткування в країнах ЄС.

Будь ласка, не викидайте цей прилад разом із побутовими відходами.

Для утилізації цього виробу користуйтеся чинними у вашій країні системами повернення та збирання.

Технічна підтримка користувачів у Європі

Відвідайте нашу домашню сторінку <http://www.olympus-europa.com>

або залефонуйте: Тел. 00800 - 67 10 83 00 (безкоштовно)

+49 40 - 237 73 899 (платні)

- لا تستخدم هذا المنتج أو تخزنه في المناطق المعرضة لمستويات عالية من الأتربة أو الرطوبة.
- لا تلمس مناطق الاتصال.
- قم بإزالة الأتربة من مناطق التوصيل والمناطق الأخرى باستخدام قطعة قماش جافة وناعمة. لا تستخدم أقمشة مبللة أو مخفف أو بنزين أو منظفات طيارة أخرى.
- هناك خطر حدوث انفجار إذا تم استبدال البطارية بنوع بطارية غير صحيح.
- برجاء إعادة تدوير البطاريات للمساعدة في الحفاظ على موارد كوكبنا. عند التخلص من البطاريات المستهلكة تمامًا، تأكد من تغطية أطرافها والالتزام دائمًا باللوائح والقوانين المحلية.

للمعلاء في أوروبا

تشير علامة "CE" إلى أن هذا المنتج يتوافق مع المتطلبات الأوروبية الخاصة بالسلامة والصحة والبيئة وحماية المستهلك. المنتجات التي تحمل العلامة CE للبيع في أوروبا.



يشير هذا الرمز [سلة مهملات بعجل مرسوم عليها خطان متقاطعان، نفايات المعدات الكهربائية والإلكترونية الملحق 4] إلى الجمع المنفصل لنفايات المعدات الكهربائية والإلكترونية في دول الاتحاد الأوروبي. برجاء عدم إلقاء المعدات في النفايات المنزلية. برجاء استخدام أنظمة الإعادة والجمع المتوفرة في دولتك للتخلص من هذا المنتج.



الدعم التقني للمعلاء في أوروبا

الرجاء زيارة الموقع <http://www.olympus-europa.com>
أو الاتصال بالرقم: هاتف: 00 83 10 67 - 00800 (مجاني)
+49 40 - 237 73 899 (بمقابل مادي)

AR الإرشادات

نشكرك على شراء هذا المنتج من Olympus. لضمان سلامتك، يرجى قراءة دليل التعليمات هذا قبل الاستخدام، واحتفظ به للرجوع إليه فيما بعد. هذا المنتج مخصص للاستخدام مع كاميرات Olympus فقط. لمعلومات حول التوافق والاستخدام الآمن للبطارية، راجع دليل الكاميرا الخاص بك.

أسماء الأجزاء (الشكل 4)

توصيل HLD-8G (الشكل 1-1، 2-1)

① زر الغالق ② القرص الأمامي ③ قرص التركيب

توصيل HLD-6P (الشكل 1-2، 2-2)

④ قفل التصوير العمودي ⑤ الزر B-Fn2 ⑥ الزر B-Fn1

⑦ القرص الخلفي ⑧ غطاء مقبس سماعة الرأس ⑨ غطاء موصل

التيار المتردد

المواصفات	HLD-8G	HLD-6P
مصدر الطاقة	البطارية	—
مصدر طاقة التيار المتردد	—	محول التيار المتردد طراز AC-3
الأبعاد (الطول×الارتفاع×العرض)	تقريباً 126.3 × 73.6 × 59.5 مم	تقريباً 117.8 × 31.3 × 56.4 مم
الوزن (بإستثناء البطارية والغطاء الطرفي)	108.0 جم تقريباً	126.2 جم تقريباً
درجة الحرارة/الرطوبة (التشغيل)	10 - درجة مئوية - 40 درجة مئوية/30% - 90%	
مقاومة الرش (عند التوصيل بالكاميرا)	النوع معادل ل IEC Standard publication 529 IPX1 (تحت ظروف الاختبار الخاصة بشركة OLYMPUS)	

احتياطات السلامة

- تأكد من وضع غطاء PBH (أ) على الكاميرا عند عدم تركيب HLD-8.
- استخدم مصادر الطاقة المخصصة فقط. عدم الالتزام بهذا الاحتياطات قد يؤدي إلى حدوث إصابة أو انفجار أو عطل بالمنتج.
- تجنب تشغيل قرص التركيب بأناملك. عدم الالتزام بهذا الاحتياطات قد يؤدي إلى حدوث إصابة.
- استخدم الكاميرا في نطاق درجة حرارة التشغيل الخاص بها.

TH คำแนะนำการใช้งาน

ขอขอบคุณที่ซื้อผลิตภัณฑ์ของ Olympus เพื่อความปลอดภัย โปรดอ่านคำแนะนำก่อนใช้งานและเก็บไว้ในที่ใกล้มือเพื่อการอ้างอิงในภายหลัง ผลิตภัณฑ์นี้ใช้สำหรับกล้อง Olympus เท่านั้น สำหรับข้อมูลเกี่ยวกับความเข้ากันได้และการใช้งานแบตเตอรี่อย่างปลอดภัย โปรดดูที่คู่มือกล้องของท่าน

การเชื่อมต่อ HLD-8G

(ภาพที่ 1-1, 1-2)

การเชื่อมต่อ HLD-6P

(ภาพที่ 2-1, 2-2)

การใส่แบตเตอรี่ (ภาพที่ 3)

ชื่อของชิ้นส่วน (ภาพที่ 4)

- ① ปุ่มชัตเตอร์ ② ปุ่มหมุนด้านหน้า ③ เฟืองติดตั้ง
④ ล็อคการถ่ายแนวตั้ง ⑤ ปุ่ม B-Fn2 ⑥ ปุ่ม B-Fn1
⑦ ปุ่มหมุนด้านหลัง ⑧ ฝาปิดช่องต่อหูฟัง ⑨ ฝาปิดช่องเสียบ AC

ข้อมูลจำเพาะ

	HLD-8G	HLD-6P
แหล่งพลังงาน	แบตเตอรี่ : —	แบตเตอรี่ BLN-1 Li-ion 1 ก้อน
	แหล่งพลังงาน AC : —	อะแดปเตอร์ AC AC-3
ขนาด (กว้าง × สูง × ลึก)	: ประมาณ 126.3 × 73.6 × 59.5 มม.	ประมาณ 117.8 × 31.3 × 56.4 มม.
น้ำหนัก (ไม่รวมแบตเตอรี่และฝาปิดช่องเสียบ)	: ประมาณ 108.0 กรัม	ประมาณ 126.2 กรัม
อุณหภูมิ/ความชื้น (ใช้งาน)	: —10 °C - 40 °C/30% - 90%	
การป้องกันละอองน้ำ (เมื่อติดตั้งกับกล้อง)	: ชนิด เทียบเท่ามาตรฐาน IEC 529 IPX1 (ภายใต้เงื่อนไขการทดสอบของ OLYMPUS)	

ข้อควรระวังด้านความปลอดภัย

- ตรวจสอบให้แน่ใจว่าได้ใส่ฝาปิด PBH (a) ไว้กับกล้องเมื่อไม่ได้ติดตั้ง HLD-8
- ใช้แหล่งพลังงานที่กำหนดไว้เท่านั้น การไม่ปฏิบัติตามข้อควรระวังนี้อาจทำให้บาดเจ็บได้ การระเบิด หรือความเสียหายของผลิตภัณฑ์
- อย่าใช้เล็บของคุณหมุนเฟืองติดตั้ง การไม่ปฏิบัติตามข้อควรระวังนี้อาจทำให้บาดเจ็บได้
- ใช้ในอุณหภูมิต่ำกว่าที่กำหนดของกล้องเท่านั้น
- อย่าใช้หรือจัดเก็บผลิตภัณฑ์นี้ในบริเวณที่สัมผัสกับฝุ่นหรือความชื้นสูง
- อย่าสัมผัสกับผิวหนังสัมผัส
- ใช้ผ้าแห้งและนุ่มทำความสะอาดฝุ่นออกจากผิวหนังสัมผัสและบริเวณอื่นๆ อย่าใช้ผ้าเปียก หรือทินเนอร์ เบนซิน หรือสารทำความสะอาดชนิดสารระเหยอื่นๆ
- การใช้แบตเตอรี่ผิดชนิด อาจเสี่ยงต่อการระเบิดได้
- โปรดนำแบตเตอรี่กลับมาใช้ใหม่เพื่อช่วยรักษาแหล่งพลังงานของโลก เมื่อต้องทิ้งแบตเตอรี่ที่เสีย ให้แน่ใจว่าได้ครอบปิดขั้วของแบตเตอรี่แล้วและให้ปฏิบัติตามกฎหมายและข้อกำหนดของท้องถิ่นเสมอ

<http://www.olympus.com/>

KR 사용설명서

본 Olympus 제품을 구입해주셔서 감사합니다. 안전을 위해 본 사용설명서를 사용하기 전에 읽고 나중에 참고할 수 있도록 가까운 곳에 보관해 주십시오. 본 제품은 Olympus 카메라와만 사용할 수 있습니다. 호환성과 안전한 배터리 사용에 관한 정보는 카메라 설명서를 참조하십시오.

HLD-8G 연결하기(그림 1-1, 1-2)

각부 명칭(그림 4)

HLD-6P 연결하기(그림 2-1, 2-2)

① 셔터 버튼 ② 전면 다이얼 ③ 부속 다이얼

배터리 삽입하기(그림 3)

④ 세로 촬영 잠금 ⑤ B-Fn2 버튼 ⑥ B-Fn1 버튼

⑦ 후면 다이얼 ⑧ 헤드폰 잭 커버 ⑨ AC 커넥터 커버

사양	HLD-8G	HLD-6P
전원	배터리 : —	BLN-1 Li-ion 배터리× 1
	AC 전원 : —	AC-3 AC 어댑터
치수(W×H×D)	: 약 126.3 × 73.6 × 59.5mm	약 117.8 × 31.3 × 56.4mm
무게(배터리와 단자 커버 제외)	: 약 108.0g	약 126.2g
온도/습도(작동 시)	: —	-10 °C - 40 °C/30% - 90%
스플래시 저항(카메라에 부착시)	: 유형 IEC 표준 간행물 529 IPX1 과 대등함 (OLYMPUS 시험 조건하에)	

안전상의 주의

- HLD-8 이 부착되지 않았을 때 카메라에 PBH 커버 (a) 를 반드시 씩습니다.
- 지정된 전원만 사용하십시오. 이 주의사항을 지키지 않으면 부상이나 폭발, 제품 고장의 위험이 있습니다.
- 손톱으로 부속 다이얼을 작동하지 마십시오. 이 주의사항을 지키지 않으면 부상의 위험이 있습니다.

- 카메라에서 지정한 작동 온도 내에서 사용하십시오 .
- 본 제품을 먼지나 습기가 많은 곳에서 사용하거나 보관하지 마십시오 .
- 접점을 만지지 마십시오 .
- 부드러운 마른 천으로 접점이나 다른 부위에서 먼지를 제거하십시오 . 축축한 천이나 시너 , 벤젠 또는 기타 휘발성 세제를 사용하지 마십시오 .
- 정품이 아닌 배터리를 사용할 경우 폭발의 위험이 있습니다 .
- 지구 자원을 절약하는데에 도움을 주기 위해서는 배터리를 리사이클 해 주십시오 . 다 쓴 배터리를 버릴 때에는 , 반드시 단자를 닫아주시고 지역의 법률과 규정에 따라 주십시오 .

● **OLYMPUS KOREA CO., LTD.**

10F, Olympus Tower A, 114-9,
Samsung-dong, Gangnam-gu, Seoul, Korea.
135-090

<http://www.olympus.co.kr/>

제품 사용 중에 고장이 발생하였을 경우에는
제품에 첨부된 보증서를 지참하시고 가까운
OLYMPUS A/S 센터에 상담하여 주십시오.
경기도 용인시 수지구 동천동 856번지 신나라빌
딩 2층 (올림푸스A/S센터)
Tel. 1544-3200

CHT 使用說明書

感謝您購買奧林巴斯產品。為了確保您的安全，請在使用之前仔細閱讀本使用說明書，並將其妥善保存，以供需要時參考。本產品僅適用於奧林巴斯照相機。有關相容性和安全電池使用的資訊，請參閱照相機的說明書。

連接 HLD-8G (圖 1-1、1-2)

連接 HLD-6P (圖 2-1、2-2)

插入電池 (圖 3)

各部位名稱 (圖 4)

- ① 快門鈕 ② 前轉盤 ③ 安裝轉盤 ④ 豎拍鎖
⑤ B-Fn2 按鈕 ⑥ B-Fn1 按鈕 ⑦ 後轉盤
⑧ 耳機插孔蓋 ⑨ AC 接口蓋

規格	HLD-8G	HLD-6P
電源	電池	BLN-1 鋰離子電池 ×1
	AC 電源	AC-3 AC 轉接器
外形尺寸 (寬×高×深)	: 約 126.3 × 73.6 × 59.5 mm	約 117.8 × 31.3 × 56.4 mm
重量 (不包括電池和端子蓋)	: 約 108.0 g	約 126.2 g
氣溫/濕度 (操作)	: -10°C - 40°C / 30% - 90%	
防濺 (安裝於照相機時)	: 類型 相當於 IEC Standard publication 529 IPX1 (在奧林巴斯測試條件下)	

安全防範須知

- 未安裝 HLD-8 時請務必將 PBH 蓋 (a) 蓋在照相機上。
- 僅可使用指定電源，否則可能造成受傷、爆炸或產品故障。
- 切勿用指甲操作安裝轉盤，否則可能造成受傷。
- 請在為照相機指定的工作溫度範圍內使用。
- 切勿在充滿灰塵或高濕度的地方使用或存放本產品。

- 不要觸摸接點。
- 請使用一塊柔軟的乾布清除接點和其他區域的灰塵。切勿使用濕布或者稀釋劑、甲苯或其他揮發性清潔劑。
- 如果使用的電池類型不正確，可能會有爆炸的危險。
- 為保護我們這個星球的資源，請循環使用電池。當您丟棄廢舊電池時，請確保將其端子覆蓋，並一定要遵守當地的法律和規章。

● 奧林巴斯(中國)有限公司

熱線諮詢電話：400-650-0303

工作時間：星期一～ 星期五8:45～17:30

法定節假日休息

主頁：<http://www.olympus-imaging.cn>

客戶服務中心：

北京：北京市朝陽區新源南路1-3號

平安國際金融中心A座8層

郵編：100027

上海：上海市復興中路1199號

明園商務中心A座301室

郵編：200031

廣州：廣東省廣州市環市東路403號

廣州國際電子大廈1605-1608室

郵編：510095

● 奧林巴斯香港中國有限公司

數碼相機維修服務中心：

香港九龍旺角亞皆老街8號

朗豪坊辦公大樓 L-4207室

客戶服務熱線：+852-2376-2150

傳真：+852-2375-0630

E-mail：cs@olympus-ap.com

<http://www.olympus.com.hk>

MEMO

MEMO

MEMO

MEMO

MEMO

MEMO
