

XCD 2,5/25V

DATENBLATT

Das XCD 2,5/25V Objektiv verfügt über 13 Elemente in 10 Gruppen, darunter 4 asphärische Elemente und 3 Elemente mit extra niedriger Dispersion (ED). Die äquivalente Vollformat-Brennweite von 20 mm bietet eine optische Leistung der Spitzenklasse bei kompakter Bauweise und unterstützt eine Bildauflösung von über 100 MP. Das XCD 2,5/25V ist mit einem verbesserten Zentralverschluss ausgestattet, der eine Verschlusszeit von bis zu 1/4000 s erreicht. Es bietet

zudem Blitzsynchronisation bei allen Geschwindigkeiten. Das Objektiv verfügt sowohl über einen Fokusring als auch über einen Objektivsteuerungsring. Der Wechsel zwischen AF und MF erfolgt durch einfaches Drücken und Ziehen des Fokussierings. Im MF-Modus können Sie den Fokusabstand und die Schärfentiefe leicht ablesen. Der Steuerungsring kann individuell angepasst werden, damit Sie schnell auf Ihre bevorzugten Funktionen zugreifen können.

ALLGEMEINE OBJEKTIVDATEN

Brennweite	25 mm
Äquivalente Brennweite (24x36)	20 mm
Blendenbereich	f/2,5–f/32
Blickwinkel (diag/hor/vert)	95°/82°/66°
Länge/Durchmesser	105/75 mm
Länge (vom Kameraobjektivanschluss)	100 mm
Gewicht (ohne Objektivkappe und Streulichtblende)	592 g
Filterdurchmesser	72 mm

DATEN ZUM FOKUSSIERBEREICH

Mindestabstand zum Motiv	0,25 m
Max. Seitenverhältnis	1:5,8
Entsprechender Erfassungsbereich	26x19 cm
Entsprechende Belichtungsreduzierung	0,1f-Blendenstufen

KOMPATIBILITÄT

- Hasselblad X Systemkameras und 907X Kameras



OBJEKTIV

- 13 Elemente in 10 Gruppen
- 4 asphärische Elemente
- 3 Elemente mit extra niedriger Dispersion (ED)

FOKUS

Interne Fokussierung

POSITION DER BLENDE

94 mm vor der Bildebene

Die Position der Blende ist die korrekte Position der Rotationsachse bei der Erstellung eines Panoramabildes durch Kombination einzelner Bilder einer Szene.

- : Asphärische Linsenelemente
- ▨ : ED-Linsenelemente

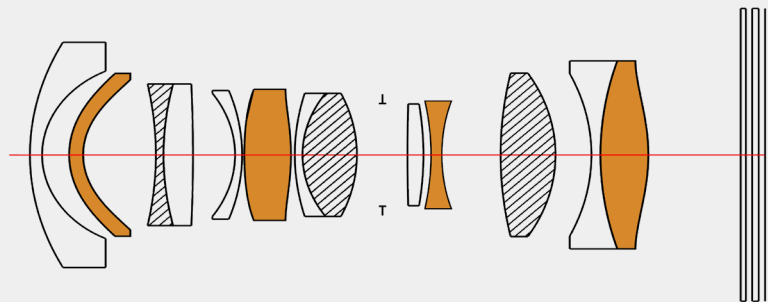

MTF

Modulationstransferfunktion der Bildhöhe bei Einstellung auf unendlich.

Sagittale Spaltausrichtung mit durchgezogener Linie und tangentielle Ausrichtung gestrichelt dargestellt. Weißes Licht. Raumfrequenzen: 10, 20 und 40 lp/mm.

MTF-Darstellungsdaten umfassen Diffraction.

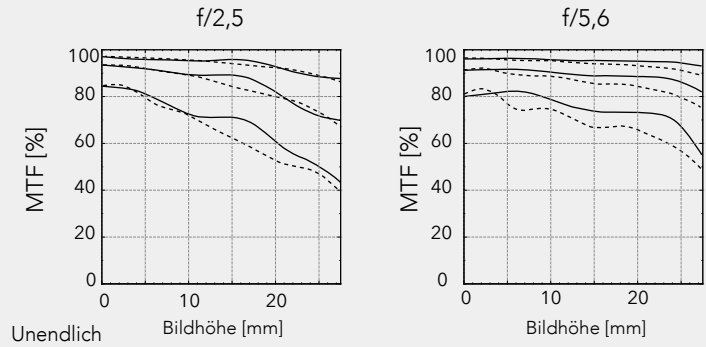

RELATIVE BELEUCHTUNG

Unendlichkeitseinstellung.

Wenn Bilder in Phocus importiert werden, wird der Lichtabfall automatisch entfernt.

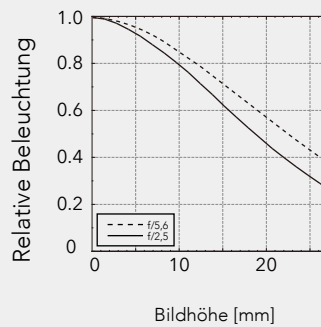

VERZERRUNG

Unendlichkeitseinstellung.

Wenn Bilder in Phocus importiert werden, werden Verzerrungen automatisch entfernt.

